

دولة فلسطين

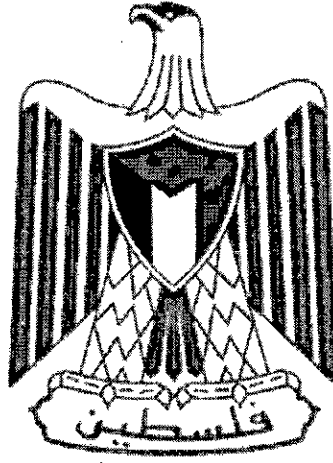

المجلس الأعلى لسياسات الشراء العام

مديرية اللوازم العامة لصالح وزارة التربية والتعليم

الوثيقة القياسية لمناقصة شراء اللوازم

اسم المناقصة: شراء وتوريد وتركيب أثاث وموكيت وستائر لصالح مدرسة الكيفيات/ البيرة
بتمويل من: صندوق النقد العربي، بإدارة البنك الإسلامي للتنمية بصفته مديراً لصندوق الأقصى

رقم المناقصة: MOE-GSD/AMF/2023/133

تاريخ نشر الإعلان : (2023/8/24)

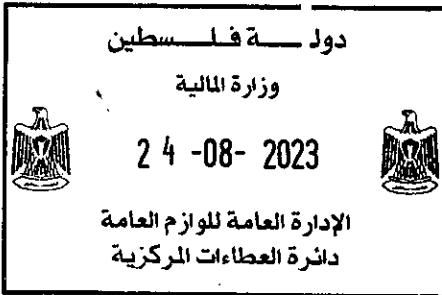

آخر موعد لتقديم العروض : يوم الإثنين (2023/9/25) حتى الساعة 11:00 صباحاً.

الجهة المشتريّة : مديرية اللوازم العامة لصالح وزارة التربية والتعليم
اسم المناقصة: (شراء وتوريد وتركيب أثاث وموكيت وستائر لصالح مدرسة الكفيفات/ البيرة)
رقم المناقصة: (MOE-GSD/AMF/2023/133)

1. تود مديرية اللوازم العامة لصالح وزارة التربية والتعليم استخدام جزء من مخصصاتها ضمن تمويل من صندوق النقد العربي، بإدارة البنك الإسلامي للتنمية بصفته مديراً لصندوق الأقصى لتسديد المبالغ المستحقة بموجب عقد (شراء وتوريد وتركيب أثاث وموكيت وستائر لصالح مدرسة الكفيفات/ البيرة) رقم (MOE-GSD/AMF/2023/133).
2. تدعو مديرية اللوازم العامة لصالح وزارة التربية والتعليم المناقصين ذوي الأهلية إلى تقديم عروضهم بالظرف المختوم لتوريد اللوازم المذكورة أعلاه.
3. ستتم المناقصة العامة من خلال طلب عروض تنافسية محلية وفقاً لمقتضيات قانون الشراء العام رقم 8 لعام 2014 ولائحته التنفيذية، وهي مفتوحة لكل المناقصين المحليين ذوي الأهلية.
4. يمكن للمناقصين المؤهلين والمهتمين الحصول على معلومات إضافية من خلال مراسلة مديرية اللوازم العامة، وكذلك فحص وثائق المناقصة على العنوان المبين أدناه وذلك من الساعة 09:00 صباحاً إلى الساعة 02:00 مساءً من أيام الأحد إلى الخميس، أو عبر البوابة الموحدة للشراء العام.
5. يمكن للمناقصين المهتمين الإطلاع والحصول على وثائق المناقصة من خلال موقع اللوازم العامة www.gs.pmf.gov.ps أو البوابة الموحدة للشراء العام (www.shiraa.gov.ps)، بعد دفع رسوم غير مستردة مقدارها 100 دولار، تودع في بنك فلسطين المحدود لحساب إيرادات وزارة المالية على حساب رقم (219000/49)، ويتم إرفاق وصل الدفع (فيشة الإيداع الأصلية) مع العرض المقدم وفي حال عدم إرفاقها يتم استبعاده.
6. أجور النشر والإعلان على من ترسو عليه المناقصة ولمرة واحدة فقط، والشركة المحال عليها المناقصة يجب عليها دفع رسوم الإعلان قبل تقديم كفالة حسن التنفيذ.
7. تقدم الأسعار بعملة الدولار وهي غير شاملة ضريبة القيمة المضافة.
8. يكون التسعير على جدول الأسعار المعد من قبل الجهة المشتريّة فقط، وعلى المتقدم توقيع وختم كافة أوراق الكراسة وإرفاقها، وإن عدم إرفاق الكراسة الأصلية و/أو عدم التسعير على الجدول الموجود في الكراسة يعرض المتقدم لقرار الاستبعاد من المنافسة، وبإمكان المتقدمين إضافة المزيد من المعززات أو الإيضاحات المتعلقة بالتسعير وإرفاقها بكراسة المناقصة الأصلية.
9. يجب تسليم العروض في العنوان المبين أسفل الدعوة في موعد أقصاه يوم الإثنين بتاريخ (2023/9/25) حتى الساعة 11:00 صباحاً، والعطاءات الإلكترونية غير مقبولة، ويجب أن تكون صلاحية عروض الأسعار سارية لمدة (150) يوماً من تاريخ آخر موعد لتسليم العروض.
10. يجب أن يرفق مع وثائق المناقصة كفالة دخول المناقصة أو شيك بنكي مصدق (بما نسبته 3% من قيمة العرض المقدم) وتكون سارية المفعول لغاية تاريخ (2024/3/22) وتكون موجهة لصالح مديرية اللوازم العامة وإن أي خطأ في الكفالة (المبلغ أو التاريخ) يعرض المشارك لقرار الاستبعاد من المنافسة.
11. العروض التي تصل بعد التاريخ والوقت المحددين أعلاه سيتم استبعادها، وسيتم فتح العروض في جلسة علنية بحضور ممثلي المناقصين الذين يرغبون في ذلك بنفس التاريخ والوقت المذكورين أعلاه.

- مديرية اللوازم العامة - وزارة المالية

- مجمع الوزارات الطابق السادس، المصيون، رام الله (الضفة الغربية)

- هاتف: 02-2987112، فاكس: 02-2987056

رئيس لجنة العطاءات المركزية

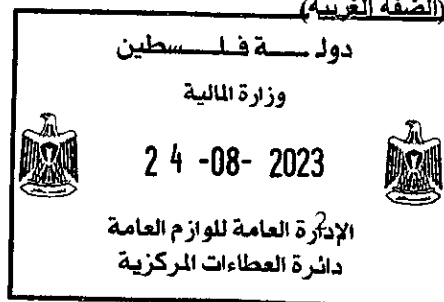

وثائق المناقصة

- الجهة المشترية: مديرية اللوازم العامة لصالح وزارة التربية والتعليم
- رقم المناقصة العامة المحلية : (MOE-GSD/AMF/2023/133)
- اسم المناقصة: (شراء وتوريد وتركيب أثاث وموكيت وستائر لصالح مدرسة الكفيفات/ البيرة)
- جهة التمويل: صندوق النقد العربي، بإدارة البنك الإسلامي للتنمية بصفته مديراً لصندوق الأقصى.



تمهيد

لقد تم تحضير هذه الوثائق القياسية لمناقصة توريد اللوازم من قبل المجلس الأعلى لسياسات الشراء العام لاستخدامها من قبل كافة الجهات المشتريّة وفقاً لأحكام قانون الشراء العام رقم (8) لسنة 2014 ولائحته التنفيذية، في شراء اللوازم وفقاً لأسلوب المناقصة العامة، ويمكن تكييف هذه الوثيقة أيضاً مع متطلبات المناقصات الدولية.

من أجل تبسيط إعداد وثائق المناقصات لكافة عمليات شراء اللوازم، تحتوي هذه الوثيقة القياسية على بنود للاستخدام دون تغيير كما في القسم الأول "التعليمات للمناقصين"، والقسم السادس "سياسة الدولة اتجاه ممارسات الفساد والاحتيال"، والقسم الثامن "الشروط العامة للعقد"، ولا يحق للجهة المشتريّة إدخال أية تعديلات أو تغييرات على هذه الأقسام إطلاقاً، أما البيانات والمعطيات الخاصة بكل عملية شراء وعقد فيجب أن توضح باستخدام كل من القسم الثاني "جدول بيانات المناقصة"، والقسم السابع "جدول المتطلبات"، والقسم التاسع "الشروط الخاصة للعقد" لإظهار الظروف والشروط الخاصة بالمناقصة، كذلك يحتوي القسم الرابع "نماذج العطاء" على النماذج المطلوب استخدامها.

لا تعتبر الحروف المطبوعة بالشكل المائل سواء في مربعات أو بين قوسين أو في الحواشي في هذه الوثيقة جزءاً من النص، فهي تحتوي على توجيهات وتعليمات للجهات المشتريّة لمساعدتها في إعداد وإصدار وثائق المناقصة ولا يجوز أن تبقى في الوثيقة النهائية.

تستخدم هذه الوثيقة في حال عدم حدوث أي تأهيل مسبق قبل طرح المناقصة.



الوثيقة القياسية لمناقصة شراء اللوازم

وصف مختصر

الجزء الأول – إجراءات المناقصة

القسم الأول: التعليمات للمناقصين

يقدم هذا القسم معلومات تساعد المناقصين على إعداد عطاءاتهم، كما يقدم معلومات حول كيفية تسليم العطاءات وفتحها وتقييمها وإحالة العقود، ويجب استخدام أحكام هذا القسم دون أي تعديل.

القسم الثاني: جدول بيانات المناقصة

يحتوي هذا القسم على معلومات محددة خاصة بكل مناقصة، فهو يكمل ويحدد ويعدل معطيات القسم الأول - التعليمات للمناقصين.

القسم الثالث: معايير التقييم والمؤهلات

يتضمن هذا القسم المعايير المستخدمة في تحديد العطاء الأقل تكلفة ومدى مطابقته للمواصفات واستجابته جوهرياً للشروط والمؤهلات التي يجب توفرها في مقدم العطاء لإنجاز العقد.

القسم الرابع: نماذج العطاء

يتضمن هذا القسم نماذج تقديم العطاءات، وجدول الأسعار، وكفالة دخول المناقصة أو إقرار ضمان العطاء الذي يجب أن يقدم مع العطاء مصحوباً بتفويض من المصنّع (إن كان مطلوباً).

القسم الخامس: الدول ذات الأهلية

يتضمن هذا القسم معلومات عن الدول ذات الأهلية.

القسم السادس: سياسة الدولة تجاه ممارسات الفساد والاحتيال

يقدم هذا القسم للمناقصين السياسة المرجعية للدولة فيما يتعلق بمكافحة ممارسات الفساد والاحتيال المتعلقة بالمناقصة.

الجزء الثاني – متطلبات التوريد

القسم السابع: جدول المتطلبات

يتضمن هذا القسم قائمة اللوازم، جداول التسليم والتنفيذ، المواصفات الفنية والمخططات التي تصف اللوازم التي سيتم توريدها.

الجزء الثالث – شروط ونماذج العقد

القسم الثامن: الشروط العامة للعقد

يتضمن هذا القسم الشروط العامة التي تنطبق على كل عقد، والتي يجب استخدامها دون تعديل.

القسم التاسع: الشروط الخاصة للعقد

يتضمن هذا القسم الشروط الخاصة بكل عقد وأحكام محددة تعدل أو تكمل الشروط العامة المدرجة في القسم الثامن وتقوم الجهة المشترية بإعداد هذا القسم.

القسم العاشر: نماذج العقد

يحتوي هذا القسم على نماذج خطاب الإحالة (كتاب القبول) واتفاقية العقد والذان عند استكمالهما يتضمنان التصحيحات والتعديلات على العطاء الفائز والمسموح بها حسب التعليمات للمناقصين والشروط العامة والخاصة للعقد.

في حالة اشتراط تقديمها فإن نموذج "كفالة حسن التنفيذ" و"كفالة الدفعة المقدمة" يتم إكمالها وتقديمها من مقدم العطاء الفائز فقط بعد إحالة العقد.



الوثيقة القياسية لمنافسة شراء اللوازم
جدول المحتويات

8	الجزء الأول: إجراءات المناقصة
9	القسم الأول: التعليمات للمناقضين
9	أ. أحكام عامة
12	ب. محتويات وثائق المناقصة
13	ت. إعداد العطاءات
16	ث. تسليم وفتح العطاءات
17	ج. تقييم ومقارنة العطاءات
20	ح. إحالة العقد
21	القسم الثاني: جدول بيانات المناقصة
24	القسم الثالث: معايير التقييم والتأهيل
24	1. هامش الأفضلية المحلية (الفقرة 33 من التعليمات للمناقضين)
24	2. التقييم (الفقرة 34 من التعليمات للمناقضين)
25	3. التأهيل (الفقرة 36 من التعليمات للمناقضين)
26	القسم الرابع: نماذج العطاء
27	النموذج 1: نموذج معلومات المناقص
28	النموذج 2: نموذج معلومات الشركاء في ائتلاف الشراكة
29	النموذج 3: نموذج خطاب العطاء
30	النموذج 4: نماذج جدول الأسعار
33	النموذج 5: جدول الأسعار والتنفيذ – الخدمات المتعلقة باللوازم
30	النموذج 6: تفويض المصنّع
31	النموذج 7: نموذج كفالة دخول المناقصة (كفالة بنكية)
32	النموذج 8: إقرار ضمان العطاء
33	القسم الخامس – الدول ذات الأهلية
34	القسم السادس. سياسة الدولة تجاه ممارسات الفساد والإحتيال
35	الجزء الثاني: متطلبات التوريد
36	القسم السابع: جدول المتطلبات
37	ملاحظات وتوطئة لإعداد جدول المتطلبات

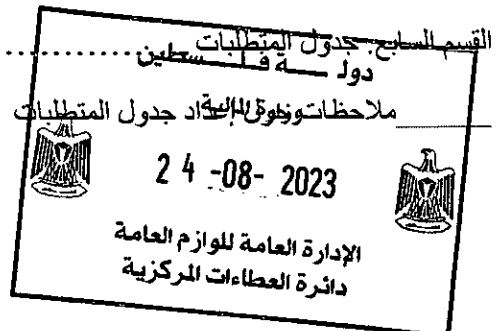

37	المواصفات الفنية
97	الجزء الثالث: العقد
98	القسم الثامن: الشروط العامة للعقد
105	ملحق الشروط العامة للعقد: سياسة الدولة تجاه ممارسات الفساد والاحتيال
106	القسم التاسع: الشروط الخاصة للعقد
108	القسم العاشر: نماذج العقد
109	نموذج خطاب الاحالة (خطاب قبول العطاء)
110	نموذج اتفاقية العقد
111	نموذج كفالة حسن التنفيذ
112	كفالة بنكية للدفعة المقدمة
2	الملحق: الدعوة الى المناقصة



الجزء الأول: إجراءات المناقصة

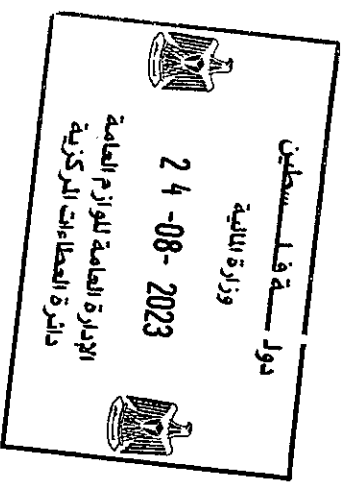

القسم الأول: التعليمات للمناقصين

أ. أحكام عامة 11

11	نطاق المناقصة	1
11	مصدر التمويل والدفع	2
11	ممارسات الفساد والاحتيال	3
11	أهلية المناقصين	4
12	أهلية اللوازم	5

ب. محتويات وثائق المناقصة 12

12	أجزاء ووثائق المناقصة	6
13	توضيح وثائق المناقصة	7
13	تعديل وثائق المناقصة	8

ت. إعداد العطاءات 13

13	تكاليف إعداد وتقديم العطاء	9
13	لغة العطاء	10
13	الوثائق التي يتكون منها العطاء	11
13	خطاب العطاء وجدول الأسعار	12
13	العطاءات البديلة	13
14	أسعار العطاءات والخصومات	14
14	عملة العطاء	15
14	الوثائق التي تؤكد مطابقة اللوازم	16
15	الوثائق التي تؤكد أهلية ومؤهلات المناقص	17
15	فترة صلاحية العطاءات	18
15	ضمان دخول المناقصة	19
16	شكل وتوقيع العطاء	20

ث. تسليم وفتح العطاءات 16

16	إغلاق وتعليم وتسليم العطاءات	21
16	الموعد النهائي لتسليم العطاءات	22
16	العطاءات المتأخرة	23
17	سحب وتبديل وتعديل العطاءات	24
17	فتح مظاريف العطاءات	25

ج. تقييم ومقارنة العطاءات 17

17	السرية	26
17	توضيح العطاءات	27
17	الانحراف والتحقق والحذف	28
18	تحديد استجابة العطاءات لشروط المناقصة	29
18	عدم المطابقة، الأخطاء والحذف	30
18	تصحيح الأخطاء الحسابية	31
19	التحويل إلى عملة واحدة فلسطينية	32
19	هامش الأفضلية المحلية لوزارة المالية	33

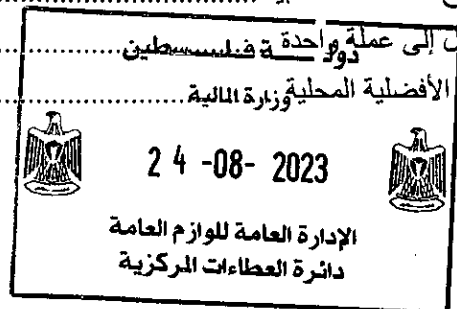

19.....	تقييم العطاءات	34
19.....	مقارنة العطاءات	35
19.....	تأهيل المناقصين	36
20.....	حق الجهة المشترية في رفض أو قبول أي عطاء أو رفض كل العطاءات	37
	ح. إحالة العقد 20	
20.....	معايير الإحالة	38
20.....	حق الجهة المشترية في تغيير الكميات عند الإحالة	39
20.....	التبليغ بإحالة العقد	40
20.....	كفالة حسن التنفيذ	41
20.....	توقيع العقد	42

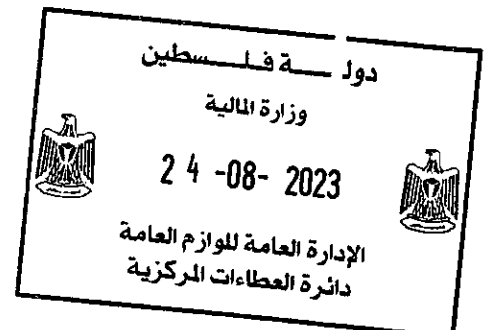

أ. أحكام عامة

1 نطاق المناقصة

1.1 تصدر الجهة المشتريّة المشار إليها في جدول بيانات المناقصة وثائق هذه المناقصة لتوريد اللوازم المحددة في القسم السابع - جدول المتطلبات، وتم تحديد اسم ورقم هذه المناقصة العامة في جدول بيانات المناقصة، كما يحدد هذا الجدول اسم ووصف وعدد الرزم في حال تم تجزئة المناقصة إلى رزم.

2.1 عند ورودها في وثائق المناقصة:
أ. تعبير "خطياً" يعني أي وسيلة من وسائل الاتصال الخطي (اليد، البريد، الفاكس البريد الإلكتروني في حال إقراره من المجلس الأعلى لسياسات الشراء العام)، مع إثبات استلامها.
ب. تستخدم صيغة المفرد لوصف الجمع والعكس صحيح وحسب السياق.

ت. "اليوم" يقصد به اليوم التقويمي ما لم يحدد بغير ذلك.

2 مصدر التمويل والدفع

1.2 ترغب الجهة المشتريّة في استخدام جزء من الأموال المخصصة لها من خلال مصدر التمويل المحدد في جدول بيانات المناقصة لتنفيذ المشروع المحدد في جدول بيانات المناقصة، وذلك لتسديد الدفعات المستحقة والمترتبة عن العقد (موضوع الدعوة).

3 ممارسات الفساد والاحتيال

1.3 في إطار العقود الممولة و/أو المدارة من قبلها، تلتزم دولة فلسطين كافة الجهات المشتريّة والمناقصين، والموردين، والمقاولين ومزودي الخدمة والمستشارين بالتقيد بأعلى المستويات الأخلاقية خلال كل من عملية تقديم العطاءات وتقييمها وإحالة العقد وتنفيذه كما هو مبين في القسم السادس من هذه الوثائق.

2.3 امتثالاً لهذه السياسة، يلتزم المناقصون ويلزموا وكلاءهم (سواء أفصح عنهم المناقصون أم لا) والمقاولين من الباطن، والمستشارين من الباطن، ومزودي الخدمة، والموردين وأي أفراد يتبعونهم، بالسماح للجهة المشتريّة بفحص جميع الحسابات، والسجلات وغيرها من الوثائق المتعلقة بأي مرحلة من المراحل سواء كانت متعلقة بعملية التأهيل المسبق، أو تقديم العطاءات، أو تنفيذ العقد (في حالة الإحالة)، ويكون لها الحق في تدقيقها من قبل أية جهة معينة أو مفوضة من قبل الدولة أو الجهة المشتريّة.

4 أهلية المناقصين

1.4 قد يكون المناقص منشأة فردية، أو شركة/مؤسسة خاصة، أو شركة مملوكة للدولة تخضع للفقرة 5.4 من التعليمات للمناقصين، أو يكون إنتماءً بين أكثر من شركة/مؤسسة خاصة إما في إطار اتفاقية قائمة أو بنية إبرام مثل هذه الاتفاقية مصادق عليها من قبل كاتب العدل، وفي حالة الائتلاف يجب أن يكون جميع الأعضاء مسؤولين بالتضامن عن تنفيذ العقد مجتمعين ومنفردين وفقاً لشروط العقد، ويلتزم الائتلاف بتسمية المفوض بتمثيل الائتلاف نيابة عن جميع أعضائه خلال عملية تقديم العطاءات وفي حالة إحالة العقد على الائتلاف وخلال تنفيذ العقد، وليس هناك حد لعدد أعضاء الائتلاف ما لم يذكر غير ذلك في جدول بيانات المناقصة.

2.4 يجب أن لا يكون للمناقص أي تضارب في المصالح، حيث سيتم استبعاد أي مناقص يثبت أنه في حالة تضارب في المصالح، ويعتبر المناقص في حالة تضارب للمصالح مع جهة أو أكثر في إجراءات هذه المناقصة في أي من الحالات التالية:

أ. يديره مناقص آخر أو يدير هو أي مناقص آخر أو يكون تحت إدارة مشتركة مع مناقص آخر بشكل مباشر أو غير مباشر.

ب. يحصل حالياً أو حصل سابقاً على أي دعم من مناقص آخر بشكل مباشر أو غير مباشر.

ت. يشترك مع مناقص آخر بنفس المفوض القانوني لهذه المناقصة.

ث. لديه علاقة مع مناقص آخر مباشرة أو عن طريق طرف ثالث مشترك، تمكنه من التأثير على عطاء المناقص الآخر، أو التأثير على قرارات الجهة المشتريّة بشأن هذه المناقصة؛

ج. يشارك في هذه المناقصة بأكثر من عطاء واحد، وهو ما سيؤدي إلى استبعاد جميع العطاءات التي شارك فيها هذا المناقص، ولكن ذلك لا ينطبق على وجود نفس المورد من الباطن في أكثر من عطاء.

ح. إذا كان أحد المستشارين الذين شاركوا في إعداد التصميم أو المواصفات الفنية لهذه المناقصة من الجهات التابعة للمناقص.

خ. قيام أي من الجهات التابعة للمناقص بالتعاقد (أو بصدد التعاقد) مع الجهة المشتريّة كمهندس للإشراف على تنفيذ العقد.

د. إذا كان سيقوم بتوفير اللوازم، أو الأشغال، أو الخدمات غير الاستشارية وهو على علاقة مباشرة أو غير مباشرة بالمستشار الذي قدم الخدمات الاستشارية لإعداد أو تنفيذ المشروع المحدد في الفقرة (1.2 ت. م) في جدول بيانات المناقصة، سواء كان أحدهما تابع للآخر مباشرة أو كانا تحت إدارة مشتركة.

ذ. للمناقص علاقة تجارية أو علاقة أسرية وثيقة مع الكوادر الفنية في الجهة المشتريّة (أو الجهة المخولة بتنفيذ المشروع) الذين: (أ) شاركوا بشكل مباشر أو غير مباشر في إعداد الوثائق أو إعداد المواصفات أو تقييم العطاءات لهذه المناقصة، أو (ب) سوف يشاركون في تنفيذ المشروع أو الإشراف على تنفيذه.

3.4 يمكن للمناقص أن يكون من حملة الجنسية لأي دولة باستثناء الدول المشار إليها في الفقرة 7.4 من التعليمات للمناقصين، ويعتبر المناقص حاملاً لجنسية دولة ما إذا كان تأسس أو تم تسجيله في تلك الدولة ويعمل بمقتضى قانونها وكما هو مبين في أحكام وثيقة التأسيس (أو ما يعادلها من مستندات التأسيس أو التكوين) ومستندات التسجيل بسبب مقتضى الحال، وتطبق هذه القاعدة أيضاً على المتعاقدين والمستشارين من الباطن المحتملين لكل أجزاء العقد.

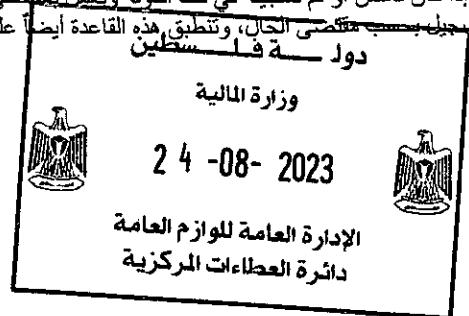

- 4.4 سيتم استبعاد أي مناقص مدرج في قائمة الحرمان (القائمة السوداء) التي يعدها المجلس الأعلى لسياسات الشراء العام من المشاركة في المناقصة لعدم الأهلية، ويكون غير ذي أهلية لإحالة العقد عليه أو للحصول على منفعة (مالية أو غير ذلك) من عقد ممول من المال العام، خلال فترة الحرمان المحددة، وتكون هذه القائمة متاحة على العنوان الإلكتروني المذكور في جدول بيانات المناقصة.
- 5.4 يحق للمناقصين من الشركات أو المؤسسات المملوكة للحكومة في فلسطين المشاركة في هذه المناقصة إذا استطاعت إثبات أنها: (أ) مستقلة قانونياً ومالياً، و (ب) تعمل بموجب القانون التجاري، و (ج) ليست شركات أو مؤسسات تابعة للجهة المشترية، ويجب على الشركات أو المؤسسات المملوكة للحكومة إثبات أهليتها للجهة المشترية من خلال الوثائق ذات الصلة، بما في ذلك قانون تأسيسها وغيرها من المعززات التي تطلبها الجهة المشترية.
- 6.4 يجب أن لا يكون المناقص خاضعاً لعقوبة الحرمان من المشاركة في عمليات الشراء العام نتيجة لإخلاله بالشروط الواردة في إقرار ضمان العطاء في مناقصة سابقة.
- 7.4 تنتفي الأهلية عن الشركات والأفراد إذا كانوا من دولة شملتها "قائمة الدول الخاضعة للحظر أو المقاطعة" الواردة في القسم الخامس، بموجب قانون أو لوائح رسمية تحظر العلاقات التجارية مع تلك الدولة.
- 8.4 يجب على المناقص إثبات استمرار أهليته بما يتوافق مع متطلبات الجهة المشترية وكلما طلبت ذلك.

5 أهلية اللوازم

- 1.5 يجب أن لا يكون منشأ أي من اللوازم التي سيتم توريدها بموجب العقد من أي دولة شملتها "قائمة الدول الخاضعة للحظر أو المقاطعة" الواردة في القسم الخامس.
- 2.5 لأغراض هذه الفقرة يشمل تعريف "اللوازم" الأموال المنقولة أيا كان نوعها ووصفها والخدمات المتعلقة بها إذا كانت قيمتها لا تتجاوز قيمة اللوازم نفسها، كما يشمل تعريف "الخدمات المتعلقة بها" خدمات مثل التأمين والتركييب والتدريب والصيانة.
- 3.5 مصطلح "المنشأ" يعني الدولة التي يتم استخراج المواد أو إنتاجها أو زراعتها أو معالجتها أو تصنيعها منها أو فيها، أو التي تنتج من خلال التصنيع أو المعالجة أو التجميع سلعا تجارية تختلف في صفاتها الأساسية عن مكوناتها.

ب. محتويات وثائق المناقصة

6 أجزاء ووثائق المناقصة

- 1.6 تتكون وثائق المناقصة من ثلاثة أجزاء تحتوي على جميع الفصول المذكورة أدناه، ويجب أن تقرأ هذه الأجزاء مقترنة مع أي ملحق يصدر وفقاً للفقرة 8 من التعليمات للمناقصين.

الجزء الأول - إجراءات المناقصة

القسم الأول: التعليمات للمناقصين.

القسم الثاني: جدول بيانات المناقصة.

القسم الثالث: معايير التقييم والتأهيل.

القسم الرابع: نماذج العطاء.

القسم الخامس: الدول ذات الأهلية

القسم السادس: سياسة الدولة تجاه ممارسات الفساد والاحتيال

الجزء الثاني - متطلبات التوريد

القسم السابع: جدول المتطلبات

الجزء الثالث: العقد

القسم الثامن: الشروط العامة للعقد

القسم التاسع: الشروط الخاصة للعقد

القسم العاشر: نماذج العقد

- 2.6 تعتبر الدعوة إلى المناقصة التي تصدرها الجهة المشترية جزءاً من وثائق المناقصة، وفي حالة وجود تضارب أو عدم تطابق بين الدعوة والأجزاء الأخرى لوثائق المناقصة تسود الأخيرة.

- 3.6 لا تعتبر الجهة المشترية مسؤولة عن اكتمال وثائق المناقصة والرد على طلبات التوضيح وإرسال محضر الاجتماع التمهيدي (إن وجد) أو الملاحق لوثائق المناقصة ما لم يتم الحصول على هذه الوثائق من الجهة المشترية مباشرة.

- 4.6 على المناقص أن يقوم بدراسة وفحص جميع التعليمات والنماذج والشروط والمواصفات الموجودة في وثائق المناقصة، وأن يقدم في عطائه كافة المعلومات والوثائق المطلوبة في هذه الوثائق.

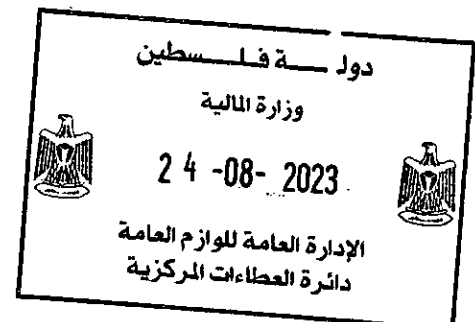

7 توضيح وثائق المناقصة

1.7 على المناقص مخاطبة الجهة المشتريه خطياً على العنوان المذكور في جدول بيانات المناقصة في حالة الحاجة لتوضيح أو تفسير أي من المعلومات الواردة في وثائق المناقصة، وعلى الجهة المشتريه أن ترد خطياً على أية استفسارات ترد إليها قبل الموعد النهائي لاستلام الاستفسارات المحدد في جدول بيانات المناقصة، وعلى الجهة المشتريه إرسال نسخة من الرد على تلك الاستفسارات لكل من حصل على وثائق المناقصة مباشرة منها بما في ذلك وصف الاستفسار دون بيان مصدره، وعلى الجهة المشتريه نشر هذه التوضيحات والردود على الموقع الإلكتروني المذكور في جدول بيانات المناقصة، وإذا تطلب الأمر تعديل وثائق المناقصة نتيجة لهذه الاستفسارات، فعلى الجهة المشتريه أن تقوم بذلك وفقاً للإجراءات المذكورة في الفقرة 8 والفقرة 22.2 من التعليمات للمناقصين.

8 تعديل وثائق المناقصة

1.8 للجهة المشتريه تعديل وثائق المناقصة، عن طريق إصدار ملحق بها في أي وقت قبل الموعد النهائي لتسليم العطاءات.
2.8 يصبح أي ملحق يصدر عن الجهة المشتريه جزءاً من وثائق المناقصة، ويرسل خطياً إلى كافة المناقصين الذين حصلوا على وثائق المناقصة من الجهة المشتريه وفقاً للفقرة 6.3، وتقوم الجهة المشتريه بنشر الملحق على البوابة الموحدة للشراء العام.
3.8 للجهة المشتريه تأجيل الموعد النهائي لتسليم العطاءات وفقاً للفقرة 22.2 من التعليمات للمناقصين، وذلك لإعطائهم فرصة لأخذ التعديلات الواردة في الملحق بعين الاعتبار، ويتم إشعار كافة المناقصين الذين حصلوا على وثائق المناقصة من الجهة المشتريه خطياً بهذا التأجيل، والإعلان عن هذا التأجيل على البوابة الموحدة للشراء العام.

ت. إعداد العطاءات

9 تكاليف إعداد وتقديم العطاء

1.9 يتحمل المناقص كافة التكاليف المتعلقة بإعداد وتسليم عطاءه، ولن تتحمل الجهة المشتريه باي حال من الأحوال مسؤولية أي من هذه التكاليف بغض النظر عن نتائج المناقصة.

10 لغة العطاء

1.10 يجب أن يكون العطاء وجميع الوثائق والمراسلات المتعلقة به باللغة العربية ما لم يتم تحديد لغة أخرى في جدول بيانات المناقصة، ومن الممكن أن تسلم الوثائق المعززة والمواد المطبوعة بلغة أخرى، شريطة أن تكون مرفقة بترجمة دقيقة معتمدة باللغة المذكورة في جدول بيانات المناقصة، ولغايات تفسير العطاء يتم اعتماد النصوص المترجمة.

11 الوثائق التي يتكون منها العطاء

1.11 يتكون العطاء الذي يسلمه المناقص من الوثائق التالية:
أ. خطاب العطاء معبأ وفق الفقرة 12 من التعليمات للمناقصين،
ب. جدول أو جداول الأسعار معبأ وفق الفقرة 12 و 14 من التعليمات للمناقصين،
ت. كفالة دخول المناقصة أو إقرار ضمان العطاء وفق الفقرة 19 من التعليمات للمناقصين،
ث. العطاءات البديلة إن كان مسموحاً بها وفق الفقرة 13 من التعليمات للمناقصين،
ج. كتاب تفويض يخول الموقع على العطاء بالزام المناقص وفق الفقرة 20 من التعليمات للمناقصين،
ح. الوثائق التي تثبت أن اللوازم المعروضة هي من مناشيء ذات أهلية، وفقاً للفقرة 16 من التعليمات للمناقصين،
خ. الوثائق التي تثبت أهلية المناقص لتقديم العطاء، وفقاً للفقرة 17 من التعليمات للمناقصين،
د. الوثائق التي تثبت مؤهلات المناقص وقدرته على تنفيذ العقد في حال تمت إحالة العقد عليه، وفقاً للفقرة 17 من التعليمات للمناقصين،
ذ. الوثائق التي تثبت تطابق اللوازم المعروضة مع تلك المطلوبة في وثائق المناقصة وفقاً للفقرة 16 و 30 من التعليمات للمناقصين،
ر. أية وثيقة أخرى محددة في جدول بيانات المناقصة.

2.11 بالإضافة للمتطلبات الواردة في الفقرة 1.11 من التعليمات للمناقصين، فإن العطاء المقدم من ائتلاف شركاء يجب أن يكون مصحوباً باتفاقية الائتلاف أو بخطاب موقع من كافة أعضاء الائتلاف ومصادق عليه من قبل كاتب العدل يعلن فيه الأعضاء عن نيتهم لإبرام اتفاقية ائتلاف في حالة أحيل العقد على الائتلاف، ويرفق به مسودة اتفاقية الائتلاف.

12 خطاب العطاء وجداول الأسعار

1.12 يقوم المناقص بتحضير خطاب العطاء وجداول الأسعار باستخدام النماذج الموجودة في القسم الرابع - نماذج العطاء، ويجب تعبئة هذه النماذج بالكامل دون أي تغيير في النص، ولن تقبل أية بدائل إلا وفقاً للفقرة 1.20 من التعليمات للمناقصين، كما يجب تعبئة كافة الفراغات بالمعلومات المطلوبة.

13 العطاءات البديلة

1.13 لا تأخذ العطاءات البديلة بعين الاعتبار إلا إذا ذكر غير ذلك في جدول بيانات المناقصة.

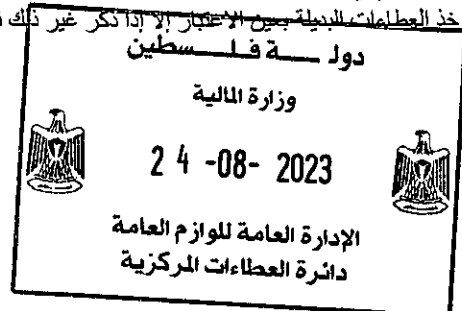

14 أسعار العطاءات والخصومات

- 1.14 يجب أن تتطابق الأسعار والتعديلات (بالزيادة أو الخصم) المقدمة في خطاب العطاء وجدول الأسعار مع المتطلبات المحددة أدناه.
- 2.14 يجب أن تُذكر وتسعر كافة الرزم والبنود بشكل مستقل في جدول الأسعار.
- 3.14 يكون المبلغ الذي يظهر في خطاب العطاء المعياً وفقاً للفقرة 1.12 من التعليمات للمناقصين، هو المبلغ الإجمالي للعطاء، باستثناء أية خصومات مقدمة.
- 4.14 على المناقص أن يذكر أية خصومات وأن يوضح كيفية ومنهجية استخدامها في خطاب العطاء، المعياً وفقاً للفقرة 1.12 من التعليمات للمناقصين.
- 5.14 يجب أن تكون الأسعار ثابتة خلال تنفيذ العقد ولا تخضع لأية مراجعة، ما لم ينص على خلاف ذلك في جدول بيانات المناقصة، ويعامل أي عطاء يتضمن مراجعة للسعر كعطاء غير مستجيب ويتم رفضه عملاً بالفقرة 29 من التعليمات للمناقصين، ولكن في حالة كان السعر قابلاً للمراجعة أثناء تنفيذ العقد وفقاً لجدول بيانات المناقصة، وقدم عطاء بسعر ثابت فلا يجوز رفضه، وإنما تعتبر مراجعة السعر له مساوية للصفر.
- 6.14 توضح الفقرة 1.1 من التعليمات للمناقصين ما إذا كانت المناقصة تطرح للبنود أو للرزوم المنفردة أو لمجموعة من الرزوم، وفي حالة طرح المناقصة للرزوم، يجب تقديم الأسعار لجميع البنود الواردة في كل رزمة و 100% من الكميات المحددة لكل بند، إلا إذا ذكر عكس ذلك في جدول بيانات المناقصة، وعلى المناقصين الذين يرغبون بتقديم خصم على الأسعار أن يوضحوا نسبة الخصم على كل مجموعة من الرزوم أو نسبة الخصم على كل رزمة من الرزوم المكونة للمجموعة بما يتوافق مع الفقرة 4.14 من التعليمات للمناقصين، وبشرط أن تسلم العطاءات لجميع هذه الرزوم وتفتح في نفس الوقت.
- 7.14 تحتكم المصطلحات EXW, CIP, CIF, DDP ومثلاتها إلى القواعد الواردة في الطبعة الحالية من ال INCOTERMS والمحددة في جدول بيانات المناقصة، وهي النشرة التي تصدر عن غرفة التجارة الدولية في باريس.
- 8.14 يجب أن تقدم الأسعار كما هو محدد في جداول الأسعار المبينة في القسم الرابع- نماذج العطاء، ويطلب تحليل بيانات السعر فقط لغايات تسهيل المقارنة بين العطاءات من قبل الجهة المشترية، لكن هذا لا يحرم الجهة المشترية من التعاقد وفقاً لأي من الشروط المعروضة، وللمناقصين أثناء تحضير عروض أسعارهم حرية استخدام أي من وسائل النقل لشركات النقل المسجلة في أي بلد ذي أهلية، وفق القسم الخامس- البلدان ذات الأهلية، وللمناقص كذلك الحصول على خدمات التأمين من أي بلد ذي أهلية وفقاً للفصل الخامس- البلدان ذات الأهلية، ويجب تقديم الأسعار على النحو التالي:

أ. بالنسبة للوزام المصنعة في فلسطين:

1. سعر اللوزام خارجة من المصنع (EXW) بتفريعاتها المتاحة من ال INCOTERMS وحسب مقتضى الحال، بما في ذلك جميع الرسوم الجمركية والضرائب التي دفعت بالفعل أو ستدفع على المدخلات والمواد الخام المستخدمة في تصنيع أو تجميع اللوزام.
2. الضرائب والرسوم التي ستكون مستحقة الدفع على اللوزام إذا تم إحالة العقد على المناقص.
3. سعر النقل الداخلي والتأمين والخدمات المحلية الأخرى اللازمة لنقل اللوزام إلى الموقع النهائي المحدد في جدول بيانات المناقصة.

ب. بالنسبة للوزام المصنعة خارج فلسطين:

1. سعر اللوزام وفقاً للمصطلح المحدد في جدول بيانات المناقصة وأصله للمكان المحدد في فلسطين وكما هو مبين في جدول بيانات المناقصة؛
2. في حالة نص جدول بيانات المناقصة على اعتماد مصطلح DDP، تقدم الأسعار شاملة الرسوم الجمركية وضرائب الاستيراد الأخرى التي ستكون مستحقة الدفع على اللوزام إذا تم إحالة العقد على المناقص.
3. الضرائب والرسوم التي ستكون مستحقة الدفع على اللوزام إذا تم إحالة العقد على المناقص.
4. سعر النقل الداخلي والتأمين والخدمات المحلية الأخرى اللازمة لنقل اللوزام من مكانها الأصلي إلى الموقع النهائي المحدد في جدول بيانات المناقصة؛

ت. بالنسبة للخدمات المتعلقة بالوزام، غير وسائل النقل الداخلية والخدمات اللازمة لنقل اللوزام إلى الموقع النهائي، إذا تم تحديد مثل هذه الخدمات في جدول المتطلبات:

1. سعر كل بند من البنود المكونة للخدمات المتعلقة بالوزام (بما في ذلك أية ضرائب مفروضة).

15 عملة العطاء

- 1.15 بناء على رغبة المناقص يسمح له بتقديم السعر بأي عملة قابلة للتحويل إلا إذا ورد خلاف ذلك في جدول بيانات المناقصة، وفي حال تقديم عطائه بالعديد من العملات الأجنبية القابلة للتحويل فلا يجوز أن يزيد عددها عن ثلاثة.
- 2.15 يجب على المناقصين أن يحسبوا جزء السعر الذي يمثل التكاليف المحلية بالعملة المحددة في جدول بيانات المناقصة.

16 الوثائق التي تؤكد مطابقة اللوزام

- 1.16 لإثبات أهلية اللوزام طبقاً للفقرة 5 من التعليمات للمناقصين، على المناقص أن يعيى المعلومات عن بلد المنشأ للوزام المقدمة في جداول الأسعار المدرجة في القسم الرابع - نماذج العطاء كما يقدم مع عطائه شهادات المنشأ لتلك اللوزام.
- 2.16 لتأكيد مطابقة اللوزام لوثائق المناقصة على المناقص أن يقدم ضمن عطائه الدلائل التي تؤكد مطابقة اللوزام المقدمة للمواصفات الفنية والمعايير المحددة في القسم السابع - جدول المتطلبات.

- 3.16 يمكن أن تكون هذه الدلائل على شكل مواد مطبوعة أو رسومات أو بيانات، ويجب أن تتضمن وصفا مفصلاً للمواصفات الفنية والأدائية الأساسية للوزام، بحيث يوضح توافقها مع المواصفات المطلوبة، وأن يقدم المناقص تقريراً بالاختلافات والاستثناءات والانحرافات عن أحكام القسم السابع - جدول المتطلبات.
- 4.16 على المناقص أن يقدم أيضاً لائحة بجميع التفاصيل، بما في ذلك الموارد المتاحة، والأسعار الحالية لقطع الغيار، والمعدات الخاصة الضرورية لاستمرار عمل اللوزام بعد استخدامها من قبل الجهة المشترية إذا كان ذلك مطلوباً في جدول بيانات المناقصة وللفترة المحددة في هذا الجدول.

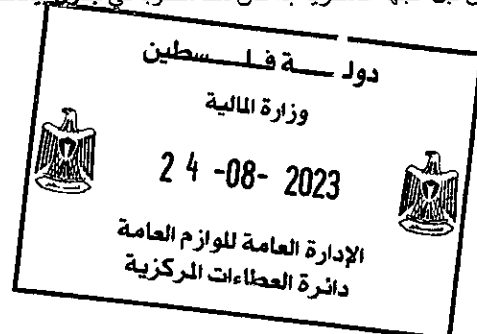

5.16 يجب أن تكون المواصفات الفنية والأدائية والمواد والمعدات والإشارة إلى الأسماء التجارية و/ أو أرقام الأدلة المصورة المحددة من قبل الجهة المشترية في جدول المتطلبات وصفية لا حصرية، وللمناقص أن يعرض مواصفات أخرى للجودة والعلامات التجارية وأرقام الأدلة المصورة، بشرط أن تحقق نفس كفاءة البنود المذكورة في القسم السابع - جدول المتطلبات.

17 الوثائق التي تؤكد أهلية ومؤهلات المناقص

- 1.17 لإثبات أهلية المناقص وفقاً للفقرة 4 من التعليمات للمناقصين، فإن عليه تعبئة نموذج خطاب العطاء الموجود في القسم الرابع - نماذج العطاء.
- 2.17 يجب أن تحقق الوثائق المقدمة من قبل المناقص كإثبات لمؤهلاته وقدرته على تنفيذ العقد في حالة قبول عطائه الشروط التالية:
- أ. على المناقص في حال لم يكن مصنّعاً أو منتجاً للوالم التي تقدم بها أن يقدم تفويضا من الجهة المصنعة وفق النموذج الموجود في القسم الرابع - نماذج العطاء، يوضح أن المصنّع أو المنتج لهذه اللوازم قد وافق على أن يقوم المناقص بتوريدها الى فلسطين إذا كان ذلك مطلوباً في جدول بيانات المناقصة.
- ب. على المناقص إذا لم يكن عاملاً في فلسطين أن يكون ممثلاً بوكيل معتمد فيها ومؤهل للقيام بعمليات الصيانة وتوفير وتخزين قطع الغيار بحسب ما هو مذكور في المواصفات وشروط العقد إذا كان ذلك مطلوباً في جدول بيانات المناقصة.
- ت. يجب أن تتوفر في المناقص جميع المؤهلات والمعايير المنصوص عليها في القسم الثالث -معايير التقييم والتأهيل.

18 فترة صلاحية العطاءات

- 1.18 يجب أن تستمر صلاحية العطاءات للفترة المنصوص عليها في جدول بيانات المناقصة بعد الموعد النهائي لتسليم العطاءات الذي تحدده الجهة المشترية وفقاً للفقرة 2.22 من التعليمات للمناقصين، وسيتم رفض أي عطاء فترة صلاحيته أقل من ذلك باعتباره غير مستوفٍ لشروط المناقصة.
- 2.18 قد تطلب الجهة المشترية، في ظروف استثنائية، من المناقصين وقبل انتهاء فترة صلاحية عطاءاتهم تمديد فترة صلاحية هذه العطاءات لمدة إضافية محددة، ويجب أن يكون طلب التمديد والإجابة عليه خطيان، وإذا تم طلب كفالة دخول المناقصة أو إقرار ضمان العطاء وفقاً للفقرة 19 من التعليمات للمناقصين، يتم تمديد الكفالة أو الإقرار أيضاً لفترة مماثلة، وللمناقص الحق برفض طلب التمديد دون أن يفقد كفالة دخول المناقصة أو تطبيق عقوبة الحرمان المنصوص عليها في إقرار ضمان العطاء، وليس للمناقص الذي يوافق على التمديد الحق في تعديل عطائه.

19 ضمان دخول المناقصة

- 1.19 يجب على المناقص أن يقدم مع عطائه نسخة أصلية لكفالة دخول المناقصة أو إقرار ضمان العطاء، وفق ما هو مطلوب في جدول بيانات المناقصة وبالنسخة الأصلية، وفي حالة طلب كفالة دخول المناقصة يجب أن تكون بالمبلغ والعملة المذكورين في جدول بيانات المناقصة.
- 2.19 في حالة طلب إقرار ضمان العطاء وفقاً للفقرة 1.19، فيجب أن يكون وفق النموذج الموجود في القسم الرابع - نماذج العطاء.
- 3.19 إذا كانت كفالة دخول المناقصة مطلوبة بموجب الفقرة 1.19 أعلاه، يجب أن تكون قابلة للصرف عند الطلب، وتقدم على الشكل الذي يناسب المناقص من بين الأشكال التالية: كفالة بنكية غير مشروطة، أو شيك بنكي مصدق، أو أي شكل ضمان آخر كما هو محدد في جدول بيانات المناقصة، على أن:
- أ. يصدرها بنك معتمد ومن بلد ذي أهلية، وفي حالة الكفالات الصادرة عن مؤسسة مالية موجودة خارج فلسطين فيجب أن تكون لها مؤسسة مالية مراسلة داخل فلسطين، لتتمكن من تفعيل الكفالة.
- ب. في حالة الكفالة البنكية، يجب أن تتوافق مع نموذج الكفالة البنكية الموجود في القسم الرابع "نماذج العطاء"، أو أي نموذج مماثل آخر يعتمد من قبل الجهة المشترية قبل تسليم العطاء،
- ت. تكون سارية المفعول للفترة المحددة في جدول بيانات المناقصة بعد انتهاء فترة صلاحية العطاء الأصلية أو أي تمديد، في حالة تم التمديد وفقاً للفقرة 2.18 من التعليمات للمناقصين.
- 4.19 إذا كان ضمان دخول المناقصة مطلوباً بموجب الفقرة 1.19 أعلاه، لن يتم قبول أي عطاء لا يشمل هذا الضمان المستجيب بشكل جوهري، ويعتبر العطاء في هذه الحالة مخالفاً للشروط.
- 5.19 إذا كانت كفالة دخول المناقصة مطلوبة بموجب الفقرة 1.19 أعلاه، فيجب إعادة هذه الكفالات للمناقصين فور أن يقوم المناقص الفائز بتقديم كفالة حسن التنفيذ وفقاً للفقرة 41 من التعليمات للمناقصين.
- 6.19 تعاد كفالة دخول المناقصة للمناقص الفائز فور تقديم كفالة حسن التنفيذ المطلوبة وتوقيع العقد.
- 7.19 يمكن أن تصدر كفالة دخول المناقصة أو تنفذ بنود إقرار ضمان العطاء في الحالات التالية:
- أ. إذا قام المناقص بسحب عطائه خلال فترة صلاحية العطاء المحددة من قبله في خطاب العطاء، أو أي تمديد وافق عليه.
- ب. إذا رفض المناقص قيام الجهة المشترية بتصحيح الأخطاء الحسابية الواردة في عطائه.
- ت. إذا فشل المناقص الفائز في:
1. تقديم كفالة حسن التنفيذ وفقاً للفقرة 41 من التعليمات للمناقصين، أو
2. توقيع العقد وفقاً للفقرة 42 من التعليمات للمناقصين،

8.19 يجب أن تكون كفالة دخول المناقصة أو إقرار ضمان العطاء المقدم من ائتلاف وإذا لم يكن الائتلاف قد تأسس بشكل رسمي وقت تقديم العطاء، تقدم الكفالة أو إقرار ضمان العطاء باسم جميع أعضاء الائتلاف المذكورين في خطاب النوايا المذكور في الفقرتين 1.4 و 2.11 من التعليمات للمناقصين.

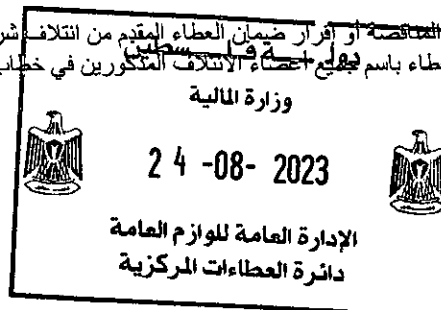

9.19 إذا كانت كفالة دخول المناقصة غير مطلوبة، وتم الاكتفاء بإقرار ضمان العطاء في جدول بيانات المناقصة بموجب الفقرة 1.19 من التعليمات للمناقصين، وفي حالة:

أ. طلب المناقص سحب عطائه خلال فترة صلاحية العطاء المحددة في خطاب العطاء بعد الموعد النهائي لتسليم العطاءات، أو

ب. رفض المناقص قيام الجهة المشترية بتصحيح الأخطاء الحسابية الواردة في عطائه، أو

ت. فشل المناقص في توفير كفالة حسن التنفيذ وفقاً للفقرة 41 من التعليمات للمناقصين أو توقيع العقد وفقاً للفقرة 42 من التعليمات للمناقصين.

يتم حرمانه من المشاركة في كل عمليات الشراء العام التي تقوم بها كافة الجهات المشترية في فلسطين للفترة الزمنية المنصوص عليها في جدول بيانات المناقصة.

20 شكل وتوقيع العطاء

1.20 على المناقص إعداد نسخة أصلية واحدة من الوثائق المكونة للعطاء والمذكورة في الفقرة 1.11 من التعليمات للمناقصين ويعلمها بكلمة "الأصل"، كما يجب أن تكون العطاءات البديلة - إذا سمح بتقديمها وفقاً للفقرة (13) من التعليمات للمناقصين - مميزة بوضوح ومكتوب عليها "البديل"، كما يجب على المناقص أن يسلم العدد المحدد في جدول بيانات المناقصة من النسخ غير الأصلية ويعلمها بكلمة "نسخة"، وفي حال وجود أي اختلاف بين النسخ والأصل يتم اعتماد الأصل.

2.20 يجب أن تكون النسخة الأصلية والنسخ كلها مطبوعة أو مكتوبة بحبر لا يمحي، وموقعة من قبل الشخص المفوض بالتوقيع باسم المناقص، ويجب أن يحتوي العطاء على تفويض خطي وفق ما هو محدد في جدول بيانات المناقصة، ويجب طباعة أسماء ووظائف الأشخاص الموقعين على التفويض تحت التوقيعات، ويجب التوقيع على كافة الصفحات التي تحتوي على إضافات أو تعديلات، من قبل الشخص الذي وقع على العطاء أو حتى بالأحرف الأولى.

3.20 إذا كان المناقص إنتلاقاً، فيجب على المفوض بتمثيل الائتلاف أن يوقع العطاء نيابة عن الائتلاف ليكون ملزماً قانوناً لجميع أعضاء الائتلاف كما يتضح من التفويض الذي يجب أن يوقعه الممثلون المعتمدون قانوناً لأعضاء الائتلاف.

4.20 لا تعتمد أي كتابة بين السطور أو محو أو كتابة فوق كتابة سابقة لغرض تعديلها إلا إذا وقعت من قبل الشخص المفوض بالتوقيع على العطاء.

ث. تسليم وفتح العطاءات

21 إغلاق وتعليم وتسليم العطاءات

1.21 على المناقص وضع الوثائق الأصلية للعطاء، والنسخ، والعطاءات البديلة في حال كان مسموحاً بها وفقاً للفقرة 13 من التعليمات للمناقصين في مغلفات منفصلة، على أن تحمل هذه المغلفات إشارة تبين فيما إذا كانت النسخ التي بداخلها أصلية أو نسخاً أو عطاءات بديلة، وتوضع هذه المغلفات فيما بعد في مغلف واحد.

2.21 يجب أن تحمل المغلفات الداخلية:

أ. اسم وعنوان المناقص.

ب. اسم ورقم المناقصة المشار إليه في الفقرة 1.1 من التعليمات للمناقصين.

3.21 يجب أن يحمل المغلف الخارجي:

أ. اسم وعنوان الجهة المشترية.

ب. اسم ورقم المناقصة المشار إليه في الفقرة 1.1 من التعليمات للمناقصين.

ت. تحذيراً بعدم فتح المغلف قبل تاريخ ووقت فتح العطاءات.

4.21 لا تتحمل الجهة المشترية مسؤولية ضياع أية مغلفات أو فتحها مبكراً إذا كانت لا تحمل الإشارات المطلوبة أو غير مغلقة كما هو مطلوب.

22 الموعد النهائي لتسليم العطاءات

3.22 يجب تسليم العطاءات إلى الجهة المشترية من خلال التسليم باليد أو بالبريد العادي أو المسجل في العنوان المحدد في جدول بيانات المناقصة، قبل أو في الوقت والتاريخ المحددين في جدول بيانات المناقصة، ويمكن للمناقصين تقديم عطاءاتهم إلكترونياً إذا كان ذلك منصوصاً عليه في جدول بيانات المناقصة، وفي هذه الحالة يجب على المناقصين الذين يسلمون عطاءاتهم إلكترونياً اتباع إجراءات التسليم الإلكتروني المحددة في جدول بيانات المناقصة.

4.22 للجهة المشترية الحق بتأجيل الموعد النهائي لتسليم العطاءات عن طريق تعديل جدول بيانات المناقصة بما يتوافق مع الفقرة 3.8 من التعليمات للمناقصين، وفي هذه الحالة تصبح حقوق وواجبات الجهة المشترية والمناقصين خاضعة للموعد الجديد.

23 العطاءات المتأخرة

1.23 لن تقبل الجهة المشترية أي عطاء يسلم بعد الموعد النهائي لتسليم العطاءات وفقاً للفقرة 22 من التعليمات للمناقصين، ويعتبر أي عطاء يصل بعد الموعد المحدد متأخراً، ويتم رفضه ويعاد إلى صاحبه دون فتحه.

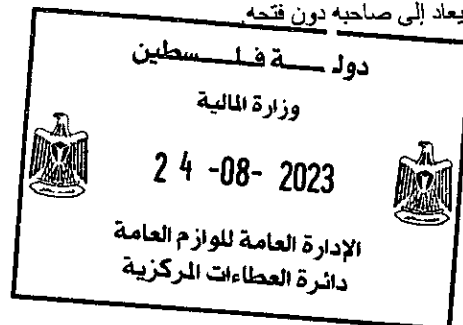

24 سحب وتبديل وتعديل العطاءات

- 1.24 للمناقص سحب أو تعديل أو استبدال عطائه بعد تسليمه، وذلك بإشعار خطي مُوقع من قبل الشخص المفوض بالتوقيع مصحوباً بالتفويض وفقاً للفقرة 2.20 من هذه التعليمات، ويجب أن يُرفق التعديل أو الاستبدال مع الإشعار الخطي، ويجب أن تكون جميع الإشعارات:
- أ. قد أعدت وقُدمت وفقاً للفقرتين 20 و21 من التعليمات للمناقسين (إلا أن إشعارات الانسحاب لا تتطلب نسخة)، وبالإضافة إلى ذلك، يجب أن تحمل مغلفاتها علامات واضحة "انسحاب"، "استبدال"، "تعديل"؛ و
- ب. تم استلامها من قبل الجهة المشتريّة قبل الموعد النهائي المحدد لتقديم العطاءات وفقاً للفقرة 22 من التعليمات للمناقسين.
- 2.24 تعاد العطاءات غير مفتوحة لأصحابها، في حالة الانسحاب وفقاً للفقرة الفرعية 1.24 من التعليمات للمناقسين.
- 3.24 لا يحق للمناقص سحب أو استبدال أو تعديل العطاء في الفترة ما بين الموعد النهائي لتسليم العطاءات وتاريخ انتهاء صلاحية العطاء المحدد في خطاب العطاء أو أي تمديد لها.

25 فتح مظاريف العطاءات

- 1.25 باستثناء الحالات المذكورة في الفقرتين 1.23 و1.24 من التعليمات للمناقسين، تقوم الجهة المشتريّة بفتح وقراءة أسعار العطاءات كما هو محدد في الفقرة 3.25 من التعليمات للمناقسين في جلسة علنية في التاريخ والوقت والمكان المحددين في جدول بيانات المناقصة بحضور المناقصين أو ممثليهم المفوضين الراغبين في الحضور، وفي حالة سمح بتقديم العطاءات إلكترونياً حسب الفقرة 1.22 من التعليمات للمناقسين يتم فتحها وفق الإجراءات المحددة في جدول بيانات المناقصة.
- 2.25 تفتح في البداية المغلفات التي تحمل كلمة "انسحاب" وتقرأ علناً، فيما يعاد المغلف الذي يحمل العطاء إلى صاحبه دون فتحه، ولا تعتبر مذكرة الانسحاب سارية المفعول إلا إذا كان هناك تفويض رسمي بذلك، ويجب قراءة هذا التفويض علناً في جلسة فتح العطاءات، بعد ذلك تفتح المغلفات التي تحمل كلمة "استبدال" وتقرأ علناً ويتم اعتماد العطاء البديل الذي يجب أن يكون موقعاً من المفوض بذلك بدل العطاء الأول الذي يتم إرجاعه إلى صاحبه دون فتحه، ولا يتم الاستبدال إلا في حالة وجود مذكرة استبدال تحمل تفويضاً رسمياً تقرأ علناً في جلسة فتح العطاءات، ثم تفتح المغلفات التي تحمل كلمة "تعديل" وتقرأ علناً، ولا يعتمد التعديل إلا إذا كان هناك مذكرة مكتوبة به تحمل تفويضاً رسمياً، ولا تدخل في عملية التقييم إلا العطاءات التي فتحت وقرنت خلال جلسة فتح العطاءات.
- 3.25 تفتح مظاريف العطاءات الأخرى واحداً تلو الآخر، حيث يقرأ اسم المناقص، ويذكر فيما إذا كان هناك مذكرة تعديل، وتقرأ الأسعار الكلية المقدمة، ولكل رزمة (إن وجدت)، بما فيها الخصومات والعطاءات البديلة، ويذكر وجود أو عدم وجود كفالة دخول المناقصة أو إقرار ضمان العطاء إذا كان مطلوباً، وأية تفاصيل أخرى ترى الجهة المشتريّة أن من المناسب ذكرها، ويتم توقيع خطاب العطاء وجدول الأسعار من قبل اللجنة وفقاً لما هو محدد في جدول بيانات المناقصة، ولا يدخل في تقييم العطاء إلا الخصومات والعطاءات البديلة التي تقرأ علناً في جلسة فتح العطاءات، ولا يجوز مناقشة مزايا العطاءات ولا رفض أي من العطاءات المقدمة خلال جلسة فتح العطاءات باستثناء العطاءات المتأخرة وفقاً للفقرة 1.23 من التعليمات للمناقسين.
- 4.25 تقوم لجنة العطاءات أو لجنة الشراء المختصة بإعداد محضر لفتح العطاءات يتضمن بالحد الأدنى اسم المناقص وفيما إذا كان هناك سحب أو استبدال أو تعديل، سعر العطاء لكل رزمة إذا كان ذلك هو الحال، بما في ذلك الخصومات والعطاءات البديلة، ووجود أو عدم وجود كفالة دخول المناقصة أو إقرار ضمان العطاء أيهما كان مطلوباً، وتطلب الجهة المشتريّة من ممثلي المناقصين الحاضرين للجلسة التوقيع على المحضر، ولا يؤثر غياب توقيع أحد المناقصين على صحة المحضر أو تأثيره، وتوزع نسخة من المحضر على جميع المناقصين الذين سلموا عطاءاتهم في الوقت المحدد، كما تنشر المعلومات الموجودة في المحضر على البوابة الموحدة للشراء العام.

ج. تقييم ومقارنة العطاءات

26 السرية

- 1.26 لا يتم الإفصاح عن المعلومات المتعلقة بفحص وتقييم ومقارنة العطاءات وتأهيل المناقصين والتوصية بإحالة العقد للمناقسين أو لأي شخص آخر ليس له دور رسمي بهذه العملية حتى تعلن نتائجها إلى المناقصين.
- 2.26 قد تتسبب أية محاولة من قبل المناقص للتأثير على الجهة المشتريّة أو لجنة العطاءات أو لجنة الشراء أو لجنة التقييم في عملية الفحص والتقييم والمقارنة وإحالة العقد في استبعاد العطاء المقدم منه.
- 3.26 مع مراعاة الفقرة 2.26 من التعليمات للمناقسين، في حالة أراد أي مناقص الاتصال بالجهة المشتريّة لشأن يتعلق بالمناقصة في الفترة الممتدة ما بين فتح العطاءات وحتى إحالة العقد، فإن عليه أن يخاطبها خطياً فقط.

27 توضيح العطاءات

- 1.27 يحق للجهة المشتريّة وبهدف المساعدة في فحص وتقييم ومقارنة العطاءات أن تطلب من أي مناقص توضيح ما جاء في عطائه ومنحه مهلة معقولة للرد، ولا يعتمد أي توضيح بشأن العطاء إذا لم يطلب من قبل الجهة المشتريّة، ويجب أن يكون طلب التوضيح والإجابة عليه خطياً، ولا يتم السماح أو تقديم أو عرض أي تغيير للأسعار، سواء بالزيادة أو بالنقصان، إلا إذا كان ذلك لتأكيد تصحيح خطأ حسابي تكتشفه الجهة المشتريّة خلال عملية التقييم وفقاً للفقرة 31 من التعليمات للمناقسين، ولا يجوز للجهة المشتريّة أيضاً أن تطلب من أي مناقص أو تسمح له بتقديم أو عرض أي تغيير في مضمون عطائه.
- 2.27 إذا لم يُقدم المناقص الرد على استيضاحات الجهة المشتريّة في الوقت والتاريخ المحددين في طلبها فقد يتم رفض عطاء هذا المناقص.

28 الاحراف والحفظ والحذف فلسطين

1.28 خلال تقييم العطاءات تطبق التعريفات التالية.
وزارة المالية

24-08-2023

الإدارة العامة للوزم العامة
دائرة العطاءات المركزية

- أ. "الانحراف" هو مخالفة المتطلبات المحددة في وثائق المناقصة.
- ب. "التحفظ" هو وضع بعض الشروط التي تحد من قبول كل متطلبات وثائق المناقصة.
- ت. "الحذف" الفشل في تقديم بعض أو كل المعلومات أو الوثائق المطلوبة في وثائق المناقصة.

29 تحديد استجابة العطاءات لشروط المناقصة

- 1.29 يعتمد قرار الجهة المشترية فيما إذا كان العطاء مستجيباً للشروط على محتويات العطاء نفسه وفقاً لما هو محدد في الفقرة 11 من التعليمات للمناقصين.
- 2.29 العطاء المستجيب جوهرياً للشروط هو العطاء المستوفي لجميع متطلبات وثائق المناقصة دون انحراف أو تحفظ أو حذف جوهري، والانحراف أو التحفظ أو الحذف الجوهري هو الذي:
- أ. في حال قبوله:
1. يؤثر بطريقة جوهرية على نوعية أو جودة أو أداء اللوازم المحددة في العقد.
 2. يحد بشكل جوهري وبما لا يتوافق مع وثائق المناقصة، من حقوق الجهة المشترية أو واجبات المناقص التعاقدية.
- ب. في حالة تعديله، يؤثر بشكل غير عادل على الوضع التنافسي للمناقصين الآخرين الذين تقدموا بعطاءات مستجيبة جوهرياً ومستوفية للشروط.
- 3.29 سوف تقوم الجهة المشترية بتقييم الجوانب الفنية للعطاء وفقاً للفقرتين 16 و 17 من التعليمات للمناقصين، ولا سيما لضمان أن جميع متطلبات القسم السابع - جدول المتطلبات قد تم الوفاء بها دون انحراف أو تحفظ أو حذف جوهري.
- 4.29 يتم رفض العطاء من قبل الجهة المشترية إذا لم يكن مستجيباً جوهرياً لمتطلبات وثائق المناقصة، ولا يسمح بالتالي جعله مستجيباً عن طريق تصحيح الانحراف أو التحفظ أو الحذف الجوهري.

30 عدم المطابقة، الأخطاء والحذف

- 1.30 إذا كان العطاء مستجيباً جوهرياً لمتطلبات وثائق المناقصة، يحق للجهة المشترية أن ترفض النظر عن أية نواقص أو انحرافات غير جوهرية.
- 2.30 إذا كان العطاء مستجيباً جوهرياً لمتطلبات وثائق المناقصة، يحق للجهة المشترية أن تطلب من المناقص أن يقدم المعلومات أو الوثائق الضرورية خلال فترة زمنية محددة، وذلك لتصحيح الانحرافات غير الجوهرية أو النواقص في العطاء والمتعلقة بمتطلبات التوثيق، ويجب أن لا تتعلق هذه الانحرافات أو النواقص بأي شكل من الأشكال بالأسعار المذكورة في العطاء، وقد يؤدي عدم تمكن المناقص من تقديم المعلومات المطلوبة إلى رفض عرضه.
- 3.30 إذا كان العطاء مستجيباً جوهرياً لمتطلبات وثائق المناقصة، تقوم الجهة المشترية بتصحيح الانحرافات القابلة للقياس الكمي والتي تتعلق بسعر العطاء، ولأغراض المقارنة فقط يعدل سعر العطاء ليعكس سعر البند المنسي أو غير المطابق للمواصفات.

31 تصحيح الأخطاء الحسابية

- 1.31 في حالة كان العطاء مستجيباً جوهرياً لمتطلبات وثائق المناقصة، تقوم الجهة المشترية بتصحيح الأخطاء الحسابية وفق الشروط التالية:
- أ. إذا كان هناك تعارض بين حاصل ضرب سعر الوحدة بالكمية المقابلة له وبين السعر الإجمالي يؤخذ بسعر الوحدة ويعدل السعر الإجمالي طبقاً لذلك، واستثناءً على هذا إذا رأت الجهة المشترية أن هناك خطأ لا ليس فيه تمثل في وضع الفاصلة العشرية لسعر الوحدة، ففي هذه الحالة يحتسب الإجمالي ويصحح سعر الوحدة.
- ب. إذا كان هناك خطأ في مجموع ناتج عن عملية جمع المبالغ الإجمالية الفرعية، تعتمد المبالغ الإجمالية الفرعية ويصحح المجموع.
- ت. إذا كان هناك تعارض بين السعر المحدد بالكلمات والسعر المحدد بالأرقام، يؤخذ بالسعر المحدد بالكلمات، إلا إذا كان المبلغ المذكور متعلقاً بخطأ حسابي فتعتمد القيمة الرقمية وفقاً للبندين الفرعيين (أ) و(ب) أعلاه.
- ث. إذا قام المناقص بكتابة إجمالي المبلغ لبند ما دون أن يقوم بتدوين سعر الوحدة لهذا البند، أو كان سعر الوحدة رقماً غير واضح، فيتم احتساب سعر وحدة لهذا البند من قسمة إجمالي المبلغ على كمية البند.
- ج. إذا ظهر أي تناقض في المعلومات أو الأسعار بين النسخة الأصلية والنسخ الأخرى، يؤخذ بما ورد في النسخة الأصلية.
- ح. إذا قدم المناقص تعديلاً على عطائه سواءً بالخصم أو بالزيادة كمبلغ مقطوع، يتم احتساب هذا المبلغ كنسبة من السعر المقروء قبل التصحيح واعتمادها كخصم أو زيادة.
- خ. إذا لم يتم المناقص بتسعير بند أو أكثر من البنود، أو قام بكتابة سعر الوحدة والإجمالي بصورة غير واضحة وتشكل معها التباس في احتساب إجمالي المبلغ، يتم التصحيح كالاتي:

1. تطبيق أعلى سعر ورد لهذا البند عند المناقصين الآخرين المشاركين في المناقصة لغاية الحصول على قيمة إجمالية لهذا العرض.
2. إذا بقي الوصف الفني طبقاً للبند (1) أعلاه من العروض سعراً، واتجهت النية للإحالة عليه، يتم تطبيق أدنى سعر ورد لهذا البند عند المناقصين الآخرين لتحديد القيمة الإجمالية التي سيحال بها العرض.

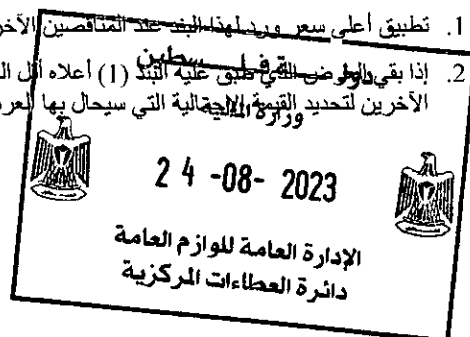

2.31 تقوم الجهة المشترية بإجراء التصحيحات الحسابية دون التشاور مع المناقص الذي يتم إبلاغه بهذه التصحيحات، وإذا لم يوافق المناقص على التصحيحات التي تجربها الجهة المشترية يتم رفض عطاءه، وللجهة المشترية أن تقرر في هذه الحالة مصادرة كفالاته أو تطبيق الإجراءات الواردة في إقرار ضمان العطاء.

32 التحويل إلى عملة واحدة

1.32 لأغراض التقييم والمقارنة يتم تحويل عملات العطاءات إلى عملة واحدة كما هو مبين في جدول بيانات المناقصة.

33 هامش الأفضلية المحلية

1.33 يتم إعطاء هامش أفضلية محلية للوالم المصنعة أو المركبة في فلسطين وفق الأنظمة والتعليمات والقرارات الصادرة عن مجلس الوزراء ما لم ينص على خلاف ذلك في جدول بيانات المناقصة.

34 تقييم العطاءات

1.34 سوف تقوم الجهة المشترية باستخدام المعايير والمنهجيات المذكورة في هذه الفقرة في تقييم العطاءات، ولن يتم استخدام أية معايير أو منهجيات تقييم أخرى.

2.34 سوف تقوم الجهة المشترية باعتماد الآليات التالية خلال التقييم:

أ. سوف يتم التقييم على أساس البنود أو الرزم على النحو المحدد في جدول بيانات المناقصة وسعر العطاء كما هو مقدم وفقاً للفقرة 14 من التعليمات للمناقصين.

ب. تعديل الأسعار لتصحيح الأخطاء الحسابية وفقاً للفقرة 1.31 من التعليمات للمناقصين.

ت. تعديل الأسعار بسبب الخصومات التي يقدمها المناقصون وفقاً للفقرة 3.14 من التعليمات للمناقصين.

ث. تحويل المبلغ الناتج من تطبيق الفقرات من (أ) إلى (ت) أعلاه، إذا كان ذلك مناسباً، لعملة واحدة وفقاً للفقرة 32 من التعليمات للمناقصين.

ج. تعديل السعر بسبب عدم المطابقة غير الجوهرية والقابلة للقياس وفقاً للفقرة 3.30 من التعليمات للمناقصين.

ح. يتم تحديد عوامل التقييم الإضافية في القسم الثالث - معايير التأهيل والتقييم.

3.34 لا يؤخذ بعين الاعتبار في تقييم العطاءات تأثير مراجعة الأسعار خلال فترة تنفيذ العقد.

4.34 إذا كانت وثائق المناقصة تسمح بتقديم أسعار منفصلة لرزم مختلفة، فإن منهجية تحديد التكلفة المقيمة الأدنى لمجموعات الرزم المختلفة بما في ذلك أي خصم يتم تقديمه في خطاب العطاء سيتم توضيحها في القسم الثالث "معايير التأهيل والتقييم".

5.34 لا يأخذ تقييم الجهة المشترية للعطاءات في الاعتبار:

أ. ضريبة المبيعات (القيمة المضافة) وغيرها من الضرائب المشابهة والتي ستكون مستحقة الدفع على اللوالم إذا أحيل العقد على المناقص؛ في حالة اللوالم المصنعة في فلسطين؛

ب. الرسوم الجمركية وضرائب الاستيراد الأخرى والضرائب الأخرى المشابهة المفروضة على استيراد اللوالم، والتي ستكون مستحقة الدفع على اللوالم إذا تمت إحالة العقد على المناقص، وذلك في حالة اللوالم المصنعة خارج فلسطين وقد استوردت بالفعل أو التي سيتم استيرادها.

ت. أي تأثير لمراجعة الأسعار خلال فترة تنفيذ العقد.

6.34 يمكن أن يشمل تقييم الجهة المشترية للعطاء عوامل أخرى بالإضافة إلى سعر العطاء المقدم وفقاً للفقرة 14 من التعليمات للمناقصين، وقد تتعلق هذه العوامل بمواصفات أو أداء أو شروط توريد اللوالم، ويجب أن يتم احتساب تأثير هذه العوامل إن وجدت، على شكل قيم مالية لتسهيل عملية المقارنة بين العطاءات، إلا إذا ذكر غير ذلك في جدول بيانات المناقصة من بين تلك المبينة في القسم الثالث (معايير التقييم والتأهيل)، ويجب أن تكون المعايير والمنهجيات التي سيتم استخدامها وفقاً للفقرة 2.34 (ح) من التعليمات للمناقصين.

35 مقارنة العطاءات

1.35 على الجهة المشترية أن تقارن بين الأسعار المقيمة لجميع العطاءات المستجيبة جوهرياً والتي تم احتسابها وفقاً للفقرة 2.34 من التعليمات للمناقصين لتحديد العطاء المقيم الأقل تكلفة، ويتم المقارنة بالنسبة للوالم المستوردة بناءً على سعر العطاء المقدم على أساس المصطلح المحدد في جدول بيانات المناقصة وفقاً للفقرة 8.14-2 (أ) من التعليمات للمناقصين، وعلى أساس السعر خارج المصنع EX-Works إضافة إلى سعر النقل البري والتأمين حتى الوجهة النهائية للوالم المصنعة داخل فلسطين، بالإضافة إلى أسعار التركيب والتدريب وأية خدمات أخرى مطلوبة، ولا يأخذ تقييم الأسعار في الحسبان الضرائب أو الجمارك أو الرسوم المترتبة على اللوالم المستوردة أو ضريبة المبيعات (القيمة المضافة) والضرائب الأخرى المترتبة على بيع وتوصيل اللوالم.

36 تأهيل المناقصين

1.36 على الجهة المشترية أن تحدد ما إذا كان المناقص الذي تقدم بالعطاء المقيم الأقل تكلفة والمستجيب جوهرياً لشروط المناقصة، مؤهلاً لتنفيذ العقد وفقاً للمعايير المبينة في القسم الثالث - معايير التقييم والتأهيل.

2.36 يتم تحديد ذلك من خلال فحص الوثائق المثبتة لمؤهلات المناقص والتي قدمها المناقص وفقاً للفقرة 17 من التعليمات للمناقصين.

3.36 يعتبر تلبية المناقص لمعايير التأهيل شرطاً مسبقاً لإحالة العقد عليه، وعكس ذلك يؤدي إلى استبعاد عطاءه، وفي هذه الحالة تقوم الجهة المشترية بدراسة العطاء المقيم التالي في الترتيب لتحديد ما إذا كان المناقص مؤهلاً لتنفيذ العقد.

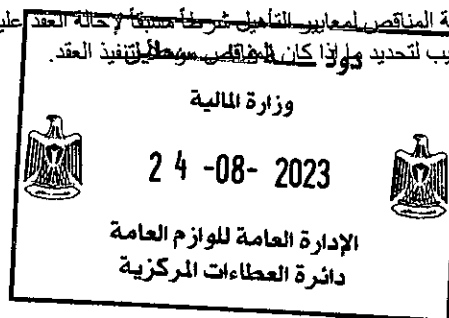

37 حق الجهة المشترية في رفض أو قبول أي عطاء أو رفض كل العطاءات

1.37 للجهة المشترية الحق في قبول أو رفض أي عطاء، كما أن لها الحق بإلغاء المناقصة ورفض جميع العطاءات المقدمة في أي وقت قبل إحالة العقد وفقاً للحالات التي حددها قانون الشراء العام ولائحته التنفيذية، دون تحمل أية مسؤولية قانونية اتجاه المناقصين، ويجب إعادة كفالات دخول المناقصة إلى المناقصين في أسرع وقت في حالة إلغاء المناقصة.

ح. إحالة العقد

38 معايير الإحالة

1.38 مع مراعاة الفقرة 1.37 أعلاه، تقوم الجهة المشترية بإحالة العقد على المناقص الذي تقدم بالعطاء المقيم الأقل تكلفة والمستجيب جوهرياً لشروط المناقصة، والذي ثبت أنه مؤهل لتنفيذ العقد بصورة مرضية.

39 حق الجهة المشترية في تغيير الكميات عند الإحالة

1.39 تحتفظ الجهة المشترية عند إحالة العقد بحق تغيير الكميات المحددة في القسم السابع - جدول المتطلبات، سواء بالزيادة أو النقصان، على أن لا يتجاوز ذلك التغيير النسبة المحددة في جدول بيانات المناقصة، ودون أي تغيير في سعر الوحدة أو أية شروط أخرى مذكورة في وثائق المناقصة.

40 التبليغ بإحالة العقد

1.40 يجب على الجهة المشترية وقبل فترة كافية من انتهاء صلاحية العطاء إبلاغ جميع المناقصين خطياً بقرار الإحالة المبني على المناقص صاحب العطاء الأقل تكلفة والمطابق جوهرياً للمواصفات والشروط المحددة في وثائق المناقصة والمستوفي لمعايير التأهيل، ولا يشكل هذا البلاغ خطاب إحالة للعقد.

2.40 إذا لم يطعن أي مناقص في قرار الإحالة خلال خمسة أيام عمل من تاريخ التبليغ، تصبح الإحالة نهائية وتقوم الجهة المشترية بإبلاغ المناقص الذي أحيل عليه العقد خطياً بأنه قد تم قبول عطاءه، ويحدد هذا الخطاب (المسمى "خطاب الإحالة") المبلغ الذي ستدفعه الجهة المشترية إلى المورد مقابل توريد اللوازم (المسمى "قيمة العقد")، وفي نفس الوقت ستقوم الجهة المشترية أيضاً بنشر نتائج المناقصة على لوحة الإعلانات لديها وعلى البوابة الموحدة للشراء العام مع تحديد الرزم (العقود) وعددها وكذلك اسم المناقص الفائز وقيمة العقد.

3.40 يشكل خطاب الإحالة (خطاب القبول) عقداً ملزماً للطرفين إلى حين إعداد العقد النهائي وتوقيعه.

4.40 بعد إبلاغ المناقصين بالإحالة المبدئية وفقاً للفقرة 1.40 من التعليمات للمناقصين، يجب على الجهة المشترية الرد خطياً على أي مناقص يتقدم بطلب خطي لمعرفة الأسباب التي حالت دون اختياره وذلك خلال فترة لا تتجاوز سبعة أيام عمل من تاريخ تقديم الطلب.

41 كفالة حسن التنفيذ

1.41 على المناقص أن يقدم خلال الفترة المنصوص عليها في جدول بيانات المناقصة وفي خطاب الإحالة كفالة حسن التنفيذ وفق الشروط العامة للعقد، وعليه أن يستخدم نموذج كفالة حسن التنفيذ الموجود في القسم العاشر - نماذج العقد، أو أي نموذج آخر يعتمد من قبل الجهة المشترية، وفي حالة إصدار الكفالة من قبل مؤسسة مالية أجنبية يجب أن يكون لديها مؤسسة مالية مراسلة معتمدة تعمل داخل دولة فلسطين.

2.41 يعتبر الإخفاق في تقديم كفالة حسن التنفيذ أو توقيع العقد سبباً كافياً لإلغاء الإحالة ومصادرة كفالة دخول المناقصة أو تنفيذ بنود إقرار ضمان العطاء، وفي هذه الحالة يحق للجهة المشترية أن تحيل العقد على المناقص الذي تقدم بالعطاء المقيم التالي في الترتيب والمستجيب جوهرياً لشروط المناقصة وشريطة أن تثبت قدرة المناقص على تنفيذ العقد.

42 توقيع العقد

1.42 بعد استلام خطاب الإحالة وتقديم كفالة حسن التنفيذ على المناقص أن يقوم بتوقيع العقد أمام الجهة المشترية خلال الفترة المنصوص عليها في جدول بيانات المناقصة من تاريخ خطاب الإحالة.

2.42 مع مراعاة الفقرة 1.42 أعلاه، وإذا تعذر توقيع العقد بسبب أية قيود على التصدير تفرض بموجب لوائح التجارة الخاصة بالبلد المصدر، وتعزى هذه القيود للجهة المشترية أو الدولة أو استخدام المنتجات/اللوازم أو الأنظمة أو الخدمات المتعلقة باللوازم والتي سيتم توريدها، يصبح المناقص الفائز غير ملزم بعطائه شريطة أن يبين للجهة المشترية أعلى قدر من الاهتمام والحرص، بقيامه بطلب كل ما يلزم من موافقات واستثناءات وتراخيص أساسية هامة لتصدير هذه المنتجات واللوازم والأنظمة والخدمات بموجب شروط العقد.

3.42 تعلن الجهة المشترية خلال فترة لا تتجاوز سبعة أيام عمل من توقيع العقد نتائج الإحالة على لوحة الإعلانات لديها وعلى البوابة الموحدة للشراء العام، مبيّنة رقم المناقصة وأرقام الرزم بالإضافة إلى المعلومات التالية:

- اسم كل مناقص اشترك في المناقصة.
- أسعار العطاءات كما تمت قراءتها في الجلسة العلنية لفتح مظاريف العطاءات.
- اسم وسعر كل عطاء قد تم تقييمه.
- أسماء المناقصين الذين تم رفض عطاءاتهم وأسباب الرفض.
- اسم المناقص الفائز وسعر عطائه.



القسم الثاني: جدول بيانات المناقصة

البيانات التالية الخاصة باللوازم المراد توريدها تكمّل وتلحق وتعُدّل الشروط الواردة في التعليمات للمناقصين، وفي حالة وجود أي تعارض تعتمد النصوص الموجودة في هذه البيانات.

رقم الفقرة في التعليمات للمناقصين	أ. احكام عامة
1.1	اسم الجهة المشترية (مديرية اللوازم العامة لصالح وزارة التربية والتعليم)
1.1	اسم المناقصة : (شراء وتوريد وتركيب أثاث وموكيت وستائر لصالح مدرسة الكيفيات/ البيرة) رقم المناقصة. (MOE-GSD/AMF/2023/133)
1.2	مصدر التمويل: (صندوق النقد العربي، بإدارة البنك الإسلامي للتنمية بصفته مديراً لصندوق الأقصى)
1.4	العدد الأقصى لأعضاء الائتلاف: غير محدود.
4.4	يصدر المجلس الأعلى لسياسات الشراء العام قائمة الحرمان (القائمة السوداء) التي تتضمن أسماء الشركات المحظور عليها المشاركة في المناقصات الممولة بالمال العام، ويمكن الاطلاع على هذه القائمة على البوابة الموحدة للشراء العام: www.shiraa.gov.ps
	ب. محتويات وثائق المناقصة
1.7	لأغراض طلب توضيح وثائق المناقصة فقط، عنوان الجهة المشترية هو: إلى: مديرية اللوازم العامة، وزارة المالية، مجمع الوزارات الطابق السادس، المصيون رام الله (الضفة الغربية)، هاتف: 02-2987112، فاكس: 02-2987056
	ت. إعداد العطاء
1.10	لغة العطاء: العربية تعتمد اللغة العربية في المراسلات بين الجهة المشترية والمناقصين. تعتمد اللغة العربية لأغراض ترجمة الوثائق المعززة والمواد المطبوعة.
1.11 (ر)	يجب على المناقص أن يقدم الوثائق الإضافية التالية: 1. النسخة الأصلية من أية كتالوجات أو نشرات أو معلومات فنية تعرف باللوازم المعروضة إن طلب ذلك. 2. يحق للمناقص أن يضيف أية وثائق أو معلومات يرغب بها ويرى أنها ضرورية لتوضيح عرضه، وأن يقوم بتوقيعها وختمها وإضافتها مع أوراق ووثائق المناقصة. 3. في حال كان المناقص شركة مسجلة يجب ارفاق صورة عن شهادة تسجيل الشركة لدى مراقب عام الشركات في وزارة الاقتصاد. 4. في حال كان المناقص منشأة فردية (تاجر) يجب ارفاق ما يثبت عضويته كتاجر في غرفة التجارة و الصناعة (شهادة تاجر تثبت طبيعته عمله) 5. في حال كان المناقص ائتلاف يجب ارفاق جميع الوثائق المذكورة أعلاه، بالإضافة الى ما يثبت وجود الائتلاف بشهادة مصدقة من الجهات الرسمية وذات الاختصاص. دولة فلسطين

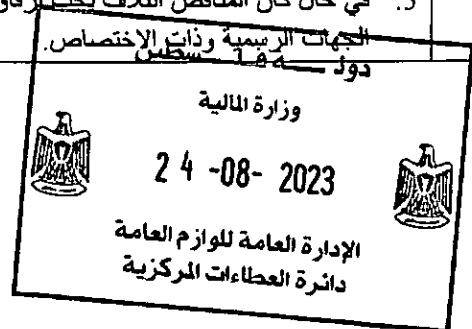

6.	شهادة خصم من المصدر سارية المفعول حسب الاصول.
7.	صورة عن رخصة المهن الصادرة عن ضريبة الاملاك في وزارة المالية .
8.	شهادة خلو طرف من الادارة العامة لضريبة الدخل .
9.	صورة عن عقد التأسيس الخاص بالشركة
10.	السيرة الذاتية للشركة .
1.13	العطاءات البديلة <u>لن</u> تؤخذ بعين الاعتبار.
5.14	الأسعار المقدمة غير قابلة للمراجعة والتدقيق.
6.14	الأسعار المقدمة للرزم يجب أن تتضمن ما لا يقل عن 100% من البنود الواردة في كل رزمة. الأسعار المقدمة لكل بند من بنود الرزمة يجب أن تتضمن ما لا يقل عن 100 % من الكميات المطلوبة لهذا البند من الرزمة.
7.14	طبعة الـ Incoterms المعتمدة لهذه المناقصة هي [INCOTERMS 2010]
8.14 (أ)	تقدم الأسعار للوازم المصنعة خارج فلسطين بموجب مصطلح DDP واصله الى المكان المطلوب.
8.14 (ت)	الوجهة النهائية (موقع الاستخدام) التوصيل: (في المدرسة المستفيدة)
1.15	الأسعار المقدمة يجب أن تكون بعملة الدولار غير شامل ض.ق.م..
2.15	على المناقص أن يقدم جزء السعر الذي يمثل التكاليف المحلية بعملة الدولار غير شامل ض.ق.م.
4.16	العمر الافتراضي المتوقع أن تعمل فيه اللوازم (لأغراض توفير قطع الغيار) حسب التعهدات المرفقة وشروط التصنيع.
2.17 (أ)	تفويض الجهة المصنعة (غير مطلوب)
2.17 (ب)	خدمات ما بعد البيع <u>مطلوبة</u>
1.18	مدة صلاحية العطاء 150 يوماً تقويمياً بعد الموعد النهائي لتسليم العطاءات.
1.19	كفالة دخول المناقصة: - يجب أن يشمل العرض كفالة دخول المناقصة أو شيك بنكي مصدق صادراً من بنك (أو مؤسسة مالية) معتمد ومرخص بحسب النموذج الموجود في القسم الرابع- نماذج العطاء، وتكون قيمة وعملة الكفالة (بما نسبته 3% من قيمة العرض المقدم)، موجهة إلى (مديرية اللوازم العامة) وسارية المفعول اعتباراً من آخر موعد لتقديم العروض ولغاية (2024/3/22) - يجب أن تكون الكفالات غير مشروطة وغير قابلة للنعقذ أو الإلغاء وغير قابلة للتحويل، وقابلة للدفع عند أو طلب خطي رغم معارضة المكفول.
3.19	أشكال الكفالات الأخرى المقبولة: كفالة بنكية أو شيك بنكي مصدق من بنك معتمد.
3.19 (ت)	تكون كفالة دخول المناقصة سارية المفعول لفترة 30 يوماً بعد انتهاء فترة صلاحية العطاء.
9.19	إذا اقرت المناقص أي من التصرفات الواردة في البنود (أ) الى (ت) من هذه الفقرة، سوف يتم حرمانه من المشاركة في كافة عمليات الشراء العام لفترة تحدد لاحقاً.
1.20	لا يجب تسليم أي نسخ غير أصلية، وتكتفي الجهة المشتريّة بنسخة أصلية واحدة فقط. ويجب على المتقدم توقيع وختم جميع أوراق المناقصة الأصلية المقدمة من الجهة المشتريّة دون استثناء، وإلا يعرض نفسه لقرار الاستبعاد، ويتم التسعير على الجداول الموجودة داخل أوراق المناقصة، وفي حال رغبته بإضافة أوراق فيتم ذلك من خلال ملحق بأوراق المناقصة الأصلية.
2.20	التفويض الخطي للشخص المفوض بالتوقيع نيابة عن المناقص يجب أن يتضمن: نموذج التفويض موقع ومختوم حسب الأصول.
ث. تسليم وفتح العطاءات	
1.22	لأغراض تسليم العطاءات عنوان الجهة المشتريّة هو: إلى: مديرية اللوازم العامة، وزارة المالية، مجمع الوزارات الطابق السادس، المصيون رام الله (الضفة الغربية)، هاتف: 02-2987112، فاكس: 02-2987056 الموعد النهائي لتسليم العطاءات هو: يوم الإثنين (2023/9/25) الوقت: حتى الساعة 11:00 صباحاً. لا يحق للمناقسين تسليم عطاءاتهم عبر البريد الإلكتروني.
1.25	سيتم فتح العطاءات في العنوان والتاريخ والوقت المذكورين أعلاه.

دولة فلسطين
وزارة المالية

24-08-2023

الإدارة العامة للوازم العامة
دائرة العطاءات المركزية

خطاب العطاء وجداول الأسعار يجب أن توقع وتعتمد من قبل جميع أعضاء اللجنة المكلفة بفتح العطاءات في جلسة علنية امام من يرغب من المناقصين أو ممثلهم في المكان والزمان المحددين، ويقوم أعضاء اللجنة بتقييم كل عطاء وتوقيعه بالأحرف الأولى، وأي تعديل على سعر الوحدة أو السعر الإجمالي يتم توقيعه بالأحرف الأولى من قبل رئيس اللجنة	3.25
ج. تقييم ومقارنة العطاءات	
العملة التي يتم استخدامها لأغراض تقييم العطاءات المختلفة ومقارنتها بهدف تحويل أسعار العطاءات المقدمة بعملات مختلفة الى عملة واحدة هي: دولار غير شامل ض.ق.م.	1.32
سعر صرف العملات المعتمد هو ما تنشره سلطة النقد الفلسطينية، بتاريخ فتح العروض.	1.33
سيتم إعطاء هامش أفضلية للوازم المصنعة أو المركبة في فلسطين. (غير مطبق)	
سيتم التقييم بناءً على المجموعات/ الرزم لكل رزمة على حدا.	
سيتم تقييم العطاءات لكل رزمة على حدا ولكافة البنود ضمن كل رزمة، وإذا تضمن جدول الأسعار بنوداً غير مسعرة، وإذا كان العطاء مستجيباً بشكل جوهري، سيتم احتساب أعلى سعر ورد لهذا البند عند المناقصين الآخرين المشاركين في المناقصة وإضافته الى سعر العطاء واستخدام الناتج لأغراض مقارنة أسعار العطاءات فقط، وإذا بقي العطاء الذي طبق عليه ذلك اقل العطاءات سعراً وتمت الإحالة عليه يتم تطبيق ادنى سعر ورد لهذا البند عند المناقصين الآخرين لتحديد القيمة الإجمالية التي سيحال بها العقد.	2.34 (أ)
سيتم تعديل سعر العطاء باستخدام المعايير الموجودة في القسم الثالث - معايير التقييم والتأهيل	6.34
ح. إحالة العقد	
نسبة الزيادة في الكميات المطلوبة لا تتعدى 25%	1.39
نسبة النقصان في الكميات المطلوبة لا تتعدى 25%	
الفترة الزمنية لتقديم كفالة حسن التنفيذ وتوقيع العقد هي: <u>14 يوم عمل من تاريخ بلاغ الإحالة.</u>	1.41 & 1.42

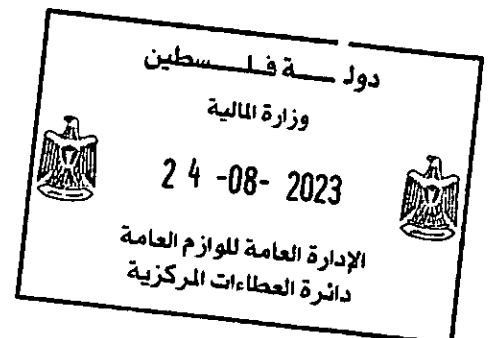

القسم الثالث: معايير التقييم والتأهيل

يستكمل هذا القسم التعليمات للمناقشين، ويحتوي على المعايير التي تستخدمها الجهة المشترية لتقييم العطاءات وتحديد ما إذا كانت المؤهلات المطلوبة متوفرة لدى المناقص الفائز، ولن تستخدم أية عوامل أو طرق أو معايير أخرى لهذا الغرض.

المحتويات

1. هامش الأفضلية المحلية.
2. معايير التقييم
3. يتم الاحالة على الأقل تكلفة والمستجيب جوهريا للمواصفات والشروط الخاصة.
4. متطلبات التأهيل اللاحق

1. هامش الأفضلية المحلية (الفقرة 33 من التعليمات للمناقشين)
لأغراض مقارنة العطاءات، سيتم إعطاء هامش أفضلية للوازم المصنعة في فلسطين ما لم ينص على خلاف ذلك في جدول بيانات المناقصة.
 2. التقييم (الفقرة 34 من التعليمات للمناقشين)
 - 1.2. معايير التقييم (الفقرة 6.34 من التعليمات للمناقشين)
- يمكن للجهة المشترية عند تقييمها للعطاءات أن تأخذ بعين الاعتبار بالإضافة إلى سعر العطاء المقدم وفقاً للفقرة 8.14 من التعليمات للمناقشين، واحداً أو أكثر من العوامل التالية المحددة في الفقرة 2.34 من هذه التعليمات وفي جدول بيانات المناقصة الذي يشير إلى هذه الفقرة، مستخدمةً المعايير والأساليب التالية.
- أ. جدول التسليم:

يجب أن تسلم اللوازم الموجودة في قائمة اللوازم خلال المدة الزمنية (بعد "أقرب موعد للتسليم" وقبل "آخر موعد للتسليم") المحددة في القسم السابع - جدول المتطلبات، ولن تطبق أفضلية للوازم المسلمة قبل "أقرب موعد للتسليم"، وستعامل العطاءات التي تسلم اللوازم بعد "آخر موعد للتسليم" على أنها غير مستجيبة، وضمن هذه المدة المحددة ولغايات التقييم فقط سيتم إجراء تعديل على أسعار العطاءات التي تعرض تسليم اللوازم بعد "أقرب موعد للتسليم"، وذلك باستخدام المعامل المحدد في الفقرة 6.34 (أ) في جدول بيانات المناقصة.

ب. تكلفة استبدال المكونات الرئيسية، وقطع الغيار الإلزامية، والخدمات المتعلقة باللوازم

1. يتم إضافة تكلفة المواد الاحتياطية الإلزامية والأجزاء القابلة للاستبدال وخدمات ما بعد البيع إلى سعر العطاء لأغراض المقارنة بين العطاءات فقط، ويتم احتساب التكلفة بموجب القوائم المقدمة من المناقص والمعدة وفق توصية الجهة المصنعة للوازم لأغراض الصيانة ولفترة العمر التشغيلي للوازم المحددة في الفقرة (4.16) من جدول بيانات المناقصة.

2. تقوم الجهة المشترية بإعداد قائمة بالاحتياجات من الأجزاء السريعة الاستهلاك والعالية التكلفة وقطع الغيار الإلزامية والكميات التخمينية خلال فترة العمر التشغيلي للوازم المحددة في الفقرة (4.16) من جدول بيانات المناقصة، ويقوم المناقصون بتسعير بنود القائمة وتقديمها ضمن عطاءاتهم ثم يتم إضافة التكلفة الإجمالية لبنود القائمة إلى سعر العطاء لأغراض المقارنة بين العطاءات فقط.

ت. توفير خدمات ما بعد البيع وقطع الغيار في فلسطين للمعدات المقدمة في العطاء:

إذا نصت الفقرة 6.34 (ت) من جدول بيانات المناقصة على قيام المناقص بعرض تكلفة لتوفير خدمات ما بعد البيع من صيانة وقطع الغيار في فلسطين، يتم إضافة تكلفة توفير هذه الخدمات إلى سعر العطاء لأغراض المقارنة بين العطاءات فقط.

ث. التكلفة المتوقعة لتشغيل وصيانة المعدات:

بناءً على تكلفة التشغيل والصيانة المتوقعة للمعدات، يتم إضافة هامش تعديل إلى سعر العطاء لأغراض المقارنة بين العطاءات فقط، إذا نصت على ذلك الفقرة 6.34 (ث) من جدول بيانات المناقصة، ويتم تحديد هامش التعديل هذا بموجب المنهجية المشار إليها في تلك الفقرة.

ج. أداء وإنتاجية المعدات:

يتم إضافة هامش تعديل في التكلفة، محسوب على أساس أداء وكفاءة المعدات المقترحة من المناقص في عطائه بالمقارنة مع كفاءة وأداء المعدات المنصوص عليها في وثائق المناقصة، إذا نصت الفقرة 6.34 (ج) من جدول بيانات المناقصة على ذلك ووفق المنهجية المحددة بالفقرة ذاتها.

ح. أية معايير إضافية أخرى:

في حالة الحاجة إلى إضافة معايير أخرى للمفاضلة والمقارنة بين العطاءات تتم الإشارة إليها في الفقرة 6.34 (ح) من جدول بيانات المناقصة.

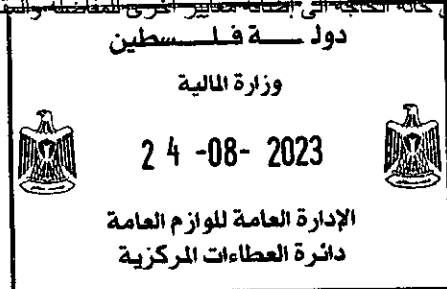

2.2 العقود المتعددة (الفقرة 4.34 من التعليمات للمناقصين)

يحق للجهة المشترية أن تقوم بإحالة أكثر من عقد على المناقص الذي يتقدم بالعضاءات المقيمة الأقل تكلفة لمجموعة من الرزم والذي يستوفي جميع المعايير المطلوبة في مرحلة التأهيل اللاحق كما هو مبين في هذا القسم الثالث والفقرة 1.36 من التعليمات للمناقصين - تأهيل المناقصين).

وفي هذه الحالة، على الجهة المشترية أن:

أ. تقيم فقط الرزم التي تتضمن أسعاراً لما لا يقل عن النسبة المحددة في الفقرة 6.14 من التعليمات للمناقصين من البنود لكل رزمة، وما لا يقل عن النسبة المحددة في نفس الفقرة 6.14 من الكميات المطلوبة لكل بند.

ب. تأخذ بعين الاعتبار:

1. العضاءات المقيمة الأقل تكلفة لكل رزمة.
2. التخفيض (الخصم) في السعر لكل رزمة، ومنهجية تطبيقه كما عرضها المناقص في عطائه.

3. التأهيل (الفقرة 36 من التعليمات للمناقصين)
1.3 متطلبات التأهيل (الفقرة 1.36 من التعليمات للمناقصين)

بعد تحديد العضاء المقيم الأقل تكلفة وفقاً للفقرة 2.34 من التعليمات للمناقصين، تقوم الجهة المشترية بإجراءات التأهيل اللاحق للمناقص وفقاً للفقرة 36 من التعليمات للمناقصين باستخدام المتطلبات المحددة فقط، ولن تستخدم أية متطلبات غير مشمولة في النص أدناه في تقييم مؤهلات المناقص.

أ. القدرة المالية؛

على المناقص أن يقدم الوثائق والمستندات التي تثبت قدرته على الوفاء بالمتطلبات المالية.

ب. الخبرة والقدرة الفنية؛

على المناقص أن يقدم الوثائق والمستندات التي توضح أن لديه القدرة على تحقيق متطلبات الخبرة.

ت. على المناقص أن يقدم الوثائق والمستندات والكتالوجات التي توضح أن اللوازم التي يعرضها تفي بمتطلبات الاستخدام.

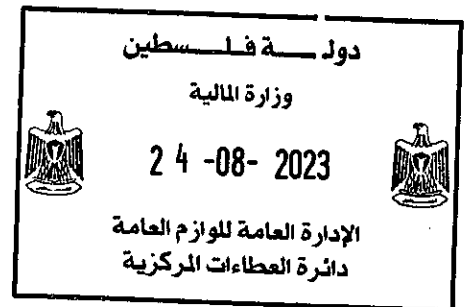

القسم الرابع: نماذج العطاء

جدول النماذج

27	النموذج 1: نموذج معلومات المناقص
28	النموذج 2: نموذج معلومات الشركاء في ائتلاف الشراكة
29	النموذج 3: نموذج خطاب العطاء
30	النموذج 4: نماذج جدول الأسعار
30	النموذج 5: تفويض المصنّع
31	النموذج 6: نموذج كفالة دخول المناقصة (كفالة بنكية)
32	النموذج 7: إقرار ضمان العطاء



النموذج 1: نموذج معلومات المناقص

[على المناقص تعبئة هذا النموذج وفقاً للتعليمات الموضحة أدناه، ولا يسمح بأي تعديل على هذا النموذج، ولا يقبل أي استبدال]

التاريخ:

رقم المناقصة: (MOE-GSD/AMF/2023/133)

1. الاسم القانوني للمناقص:
2. في حالة كان المناقص انتمتلك شراكة، يجب إدراج الاسم القانوني لكل شريك:
3. رقم المشتغل المرخص:
4. سنة تسجيل المناقص:
5. العنوان الرسمي للمناقص في الدولة المسجل فيها:
6. معلومات عن الممثل المفوض للمناقص: الاسم: العنوان: الهاتف: الفاكس: البريد الإلكتروني:
7. مرفق نسخ عن الوثائق الأصلية من: [ضع إشارة بجانب الوثائق الأصلية المرفقة]. <input type="checkbox"/> وثائق وشهادات تسجيل أو إنشاء الشركة المسماة في الخانة الأولى، وفق الفقرة الفرعية 3.4 من التعليمات للمناقصين. <input type="checkbox"/> وثائق تثبت استقلالية الشركة/المؤسسة قانونياً ومالياً وخضوعها للقانون التجاري، وفقاً للفقرة 5.4 من التعليمات للمناقصين، في حالة كانت الشركة/المؤسسة مملوكة من قبل حكومة فلسطين. <input type="checkbox"/> شهادة براءة ذمة من الضرائب. <input type="checkbox"/> رخصة مهن سارية المفعول. <input type="checkbox"/> شهادة تسجيل ضريبة القيمة المضافة. <input type="checkbox"/> شهادة العضوية في غرفة التجارة. <input type="checkbox"/> وثيقة إذن استيراد (إذا كان مطلوباً). <input type="checkbox"/> وثائق أخرى.

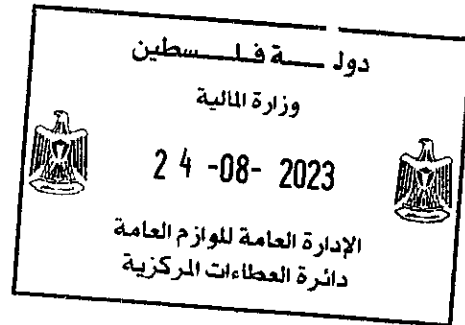

النموذج 2: نموذج معلومات المناقص إذا كان ائتلاف شراكة

[على المناقص تعبئة هذا النموذج وفقاً للتعليمات الموضحة أدناه]

التاريخ:

رقم المناقصة: (MOE-GSD/AMF/2023/133)

1. الاسم القانوني للمناقص:
2. الاسم القانوني للشركاء في الائتلاف:
3. الدولة/الدول المسجل فيها شريك الائتلاف:
4. تاريخ تأسيس أعضاء الائتلاف:
5. العنوان الرسمي لأعضاء الائتلاف في الدولة/الدول المسجلين فيها:
6. معلومات عن الممثل المفوض للائتلاف: الاسم: العنوان: الهاتف/الفاكس: البريد الإلكتروني:
7. مرفق نسخ عن الوثائق الأصلية من: [ضع إشارة بجانب الوثائق الأصلية المرفقة] <input type="checkbox"/> وثائق وشهادات تسجيل لكل شريك مسمى في الخانة الثانية، وفق الفقرة 3.4 من التعليمات للمناقصين. <input type="checkbox"/> اتفاقية الائتلاف الرسمية، أو اتفاقية بنية الائتلاف لغايات المشاركة في المناقصة مصدقة من كاتب العدل. <input type="checkbox"/> وثائق تثبت استقلالية الشركة/ المؤسسة قانونياً ومالياً والتزامها بالقانون التجاري، وفق الفقرة 5.4 من التعليمات للمناقصين، في حالة كانت الشركة/ المؤسسة أحد أعضاء الائتلاف مملوكة للحكومة. <input type="checkbox"/> الهيكل التنظيمي وأسماء أعضاء مجلس الإدارة وتفاصيل الملكية.



النموذج 3: نموذج خطاب العطاء

[على المناقص تعبئة هذا النموذج وفقاً للتعليمات الموضحة أدناه، ولا يسمح بأي تعديل على هذا النموذج، ولا يقبل أي استبدال]

إلى: مديرية اللوازم العامة لصالح وزارة التربية والتعليم

رقم المناقصة: (MOE-GSD/AMF/2023/133)

نحن الموقعون أدناه نقر بأننا:

- أ. قمنا بدراسة وثائق المناقصة، بما في ذلك الملاحق الصادرة وفقاً للفقرة (8) من التعليمات للمناقصين وليس لدينا أية تحفظات عليها.
- ب. نحن نفي بمتطلبات الأهلية وليس لدينا أي تضارب في المصالح وفقاً للفقرة (4) من التعليمات للمناقصين.
- ت. لم يسبق وأن تم إيقافنا أو الإعلان بأننا غير مؤهلين تنفيذاً لإقرار ضمان العطاء لأية مناقصة في فلسطين وفقاً للفقرة (6.4) من التعليمات للمناقصين.
- ث. نحن نعرض تزويد اللوازم بما يتوافق مع وثائق المناقصة وجدول التسليم المحدد في قائمة المتطلبات.
- ج. المبلغ الإجمالي لعرض السعر، باستثناء الخصومات المقدمة أدناه هو: ()
وبالكلمات ()
- ح. تستمر صلاحية عطائنا طوال الفترة المحددة في الفقرة 1.18 من التعليمات للمناقصين، من الموعد النهائي لتسليم العطاءات المحدد وفق الفقرة 1.22 من التعليمات للمناقصين، ونلتزم به طوال فترة صلاحية العطاء.
- خ. إذا تمت إحالة العقد علينا سنقوم بإحضار كفالة حسن التنفيذ وفقاً للفقرة 1.41 من التعليمات للمناقصين، والفقرة 16 من الشروط العامة للعقد وحتى الانتهاء من تنفيذ العقد.
- د. ليس لدينا أي تضارب مصالح وفق الفقرة 2.4 من التعليمات للمناقصين.
- ذ. لم يسبق وأن اعتبرت شركتنا أو أي من فروعها أو الشركات التابعة لها بما في ذلك المتعاقدين من الباطن أو الموردين لأي جزء من هذا العقد، فاقدي الأهلية من قبل حكومة دولة فلسطين، بمقتضى القانون الفلسطيني والأحكام الرسمية وفقاً للفقرة 4.4 من التعليمات للمناقصين.
- ر. إننا ندرك أن خطاب الإحالة (كتاب القبول) الخطي الموجه من قبل الجهة المشتريّة تشكل عقداً ملزماً بيننا حتى تحضير وتنفيذ العقد الرسمي.
- ز. إننا ندرك بأنكم لستم ملزمين بقبول العطاء الأقل سعراً أو أي عطاء آخر تستلمونه.

الاسم:

الوظيفة:

التاريخ:

الختم والتوقيع:

هذا النموذج إلزامي وعلى جميع المناقصين تعبئته وإلا يتم الاستبعاد

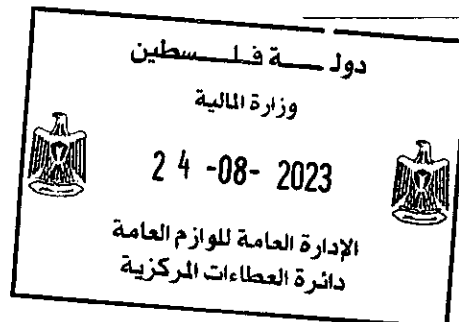

النموذج 4: نماذج جدول الأسعار

على المناقص تعبئة نموذج جدول الأسعار وفق التعليمات الموضحة في الجدول المرفق لاحقاً.

النموذج 5: تفويض المصنّع (غير مطلوب)

التاريخ:

اسم ورقم المناقصة:

إلى:

نحن المصنّع الرسمي [اسم و / أو وصف اللوازم] والتي توجد مصانعها في [عنوان المصنّع]، تفويض [اسم وعنوان المناقص] بتقديم عطاء لتوريد اللوازم المذكورة أعلاه والمصنّعة من قبلنا، والتفاوض لاحقاً وتوقيع العقد معكم. ونحن هنا نتعهد بالضمان الكامل للوازم المعروضة من قبل المناقص المذكور أعلاه وفقاً للفقرة 25 من الشروط العامة للعقد.

التوقيع:

الاسم:

الوظيفة:

ملاحظة: هذا النموذج لتفويض المناقص، ويجب أن يكون على ورق يحمل ترويسة المصنّع، ويجب أن يوقع من قبل شخص مفوض وبحوزته تفويض رسمي يلزم المصنّع، ويجب أن يرفق في العطاء.

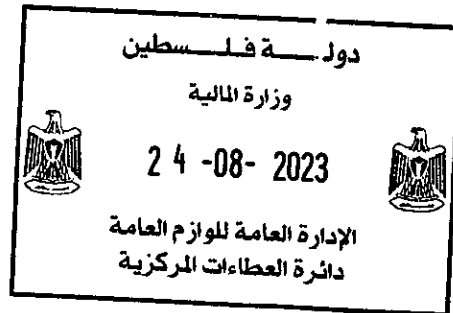

النموذج 6: نموذج كفالة دخول المناقصة (كفالة بنكية)

[يعبئ البنك نموذج الكفالة البنكية هذه بحسب التعليمات المشار إليها بين الأقواس].

المستفيد: [أدخل اسم وعنوان الجهة المشترية].

التاريخ: [أدخل التاريخ].

اسم ورقم المناقصة: [رقم المناقصة: (MOE-GSD/AMF/2023/133)]

شراء وتوريد وتركيب أثاث وموكيت وستائر لصالح مدرسة الكيفيات البيرة لصالح وزارة التربية والتعليم

كفالة دخول مناقصة رقم: [أدخل الرقم].

اسم وعنوان البنك: [أدخل اسم البنك وعنوان الفرع المصدر للكفالة]

حيث انه تم إبلاغنا بأن [أدخل اسم المناقص] (فيما يلي يسمى " المناقص ") سوف يسلمكم عطاءه بتاريخ [أدخل التاريخ] (فيما يلي يسمى "العطاء") لتنفيذ [أدخل اسم ورقم المناقصة].

وحيث انه وفقا لشروطكم بأن العطاءات يجب أن تعزز بكفالة دخول المناقصة.

بطلب من المناقص، نحن [أدخل اسم البنك] ملتزمون التزاما لا رجعة فيه بموجب هذه الكفالة بدفع أي مبلغ أو مبالغ لا تتجاوز بمجموعها مبلغ [أدخل المبلغ بالأرقام] ([أدخل المبلغ بالكلمات] (أدخل العملة) فور تسلمنا منكم أول طلب خطي يفيد بأن المناقص قد أخل بأي من التزاماته بموجب شروط المناقصة لأن المناقص:

- قد سحب أو عدل عطاءه خلال فترة صلاحية العطاء المحددة من قبل المناقص في خطاب العطاء.
- قد فشل أو رفض، مع تبليغه بقبول عطائه من قبل الجهة المشترية خلال فترة صلاحية العطاء - كما هو مبين في خطاب العطاء أو حسب تمديد الفترة في أي وقت قبل نهاية صلاحية العطاء - في:
 - توقيع العقد، إن كان مطلوبا، أو
 - تقديم كفالة حسن التنفيذ وفق التعليمات للمناقصين.

- تنتهي صلاحية هذه الكفالة:

(أ) فور تقديم المناقص لكفالة حسن التنفيذ وتوقيعه العقد، إذا كان المناقص هو الذي أحيل عليه العقد، أو

(ب) فور حدوث أول الأمرين:

- 1) تسلمنا لنسخة من تبليغكم للمناقص بأن العقد لم يحل عليه، أو
- 2) بعد ثمانية وعشرين يوما من انتهاء صلاحية عطاء المناقص.

- إن أي طلب للدفع بموجب هذه الكفالة يجب أن يستلم من قبلنا في المكتب في ذلك التاريخ أو قبله. تخضع هذه الكفالة الى القوانين والتعليمات الصادرة عن الجهات المختصة في فلسطين.

[توقيع (تواقيع) الممثل (الممثلين) المفوض (المفوضين)]



النموذج 7: إقرار ضمان العطاء (غير مطلوب)

[يعين المناقص هذا النموذج بحسب التعليمات المشار إليها بين الأقواس]

التاريخ:

اسم ورقم المناقصة:

إلى: مديرية اللوازم العامة لصالح وزارة التربية والتعليم

نحن الموقعون أدناه، نعلن بأننا:

- نعلم بأن العطاء يجب أن يكون معزراً بإقرار ضمان عطاء، حسب شروطكم.
- نقبل بأن أهليتنا لتقديم العطاءات في أية مناقصة تطرحها أية جهة مشتريّة ستعلق تلقائياً لمدة بدءاً من تاريخ، إذا ما قمنا بالإخلال بالتزاماتنا تجاه شروط المناقصة، بسبب أننا:
 - (أ) سحبنا العطاء خلال فترة صلاحية العطاء المحددة من قبلنا وفقاً لجدول بيانات المناقصة؛ أو
 - (ب) رفضنا قيام الجهة المشتريّة بتصحيح الأخطاء الحسابية الواردة في عطاننا؛ أو
 - (ت) بعد إبلاغنا بقبول العطاء من قبل الجهة المشتريّة خلال فترة صلاحية العطاء،
 - أ. فشلنا في أو رفضنا توقيع العقد، أو
 - ب. فشلنا في أو رفضنا أن نوفر كفالة حسن التنفيذ وفق التعليمات للمناقصين.

- نعلم أن إقرار ضمان العطاء هذا ستنتهي صلاحيته إذا لم تكن المناقص الفائز، فور حدوث أحد الأمرين:

a. تسلمنا لنسخة من تبليغكم لنا باسم المناقص الفائز، أو

b. بعد 28 يوماً من انتهاء صلاحية العطاء المقدم من قبلنا.

التوقيع:

الاسم:

الوظيفة:

بتاريخ:



القسم الخامس – الدول ذات الأهلية
لتوفير اللوازم، وتنفيذ الأفعال والخدمات في إطار المشتريات العامة

1. معلومات المتنافسين ووقفا للقرات 4.7، و 5.1، من التعليمات للمتنافسين، يتم في الوقت الحاضر استبعاد الشركات ، واللوازم، والخدمات من الدول التالية من المشاركة في هذه المناقصة: لا شيء

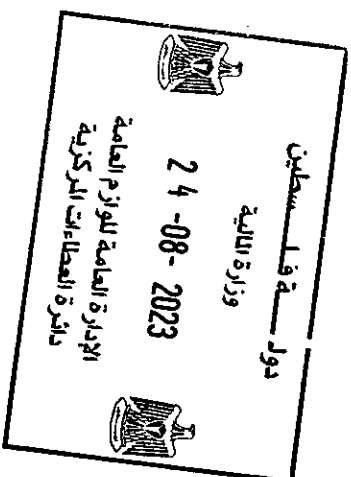

القسم السادس. سياسة الدولة تجاه ممارسات الفساد والاحتيال

1.6 تقتضي سياسة دولة فلسطين تجاه ممارسات الفساد والاحتيال أن تلتزم الجهات المشتريّة، والمناقصون، والموردون، والمقاولون، ووكلائهم (سواء تم الإفصاح عنهم أم لم يتم)، والمقاولون من الباطن، والمستشارون من الباطن، ومزودو الخدمات، وأي أفراد يتبعونهم بأعلى معايير الأخلاق والسلوكيات أثناء تنفيذ المشتريات والعقود الممولة من المال العام والمدارة من قبل الحكومة،² ووفق هذه السياسة:

أ. تعرف الممارسات المثبينة أدناه على النحو التالي:

- 1- "ممارسة الفساد": أي عرض، أو إعطاء، أو تلقي، أو التماس - سواء بشكل مباشر أو غير مباشر - لأي شيء ذي قيمة للتأثير بطريقة غير لائقة على تصرفات طرف آخر؛³
- 2- "ممارسة الاحتيال": أي فعل أو امتناع عن القيام به، بما في ذلك، التحريف الذي من شأنه التضليل، أو أي محاولة لتضليل طرف، للحصول على منفعة مالية أو منفعة أخرى أو لتجنب أي التزام؛⁴
- 3- "ممارسة التواطؤ": القيام بترتيب شيء ما بين طرفين أو أكثر بهدف تحقيق غرض غير لائق، بما في ذلك، التأثير و/أو تشجيع القيام بتصرفات غير لائقة إزاء طرف آخر؛⁵
- 4- "ممارسة الإكراه/ الإكراه": إضعاف أو إلحاق الضرر، أو التهديد بإفساد أو إلحاق الضرر - سواء بشكل مباشر أو غير مباشر - بأي طرف أو ممتلكاته للتأثير و/أو تشجيع القيام بأعمال غير لائقة إزاء طرف ما؛⁶
- 5- "ممارسة العرقلة":

1. الإلتلاف المُتعمّد، وتزوير، وتغيير، أو إخفاء أدلة التحقيق، أو الإدلاء بأقوال كاذبة للمحققين وذلك بهدف العرقلة المادية للتحقيق في ادعاء الحكومة حول وقوع حالة فساد، أو احتيال، أو إكراه، أو تواطؤ؛ أو تخويف أي طرف لمنعه من الكشف عن معرفته بالمسائل ذات الصلة بالتحقيقات أو من متابعة مجريات التحقيق، أو

2. القيام بأعمال تهدف إلى العرقلة الفعلية لقيام الحكومة بممارسة التفتيش وحقوق المراجعة الحسابية والتدقيق المنصوص عليها في الفقرة 1.6 (ث) أدناه.

ب. سيتم رفض/ استثناء أي عطاء إذا تبين أن المناقص أو أي من موظفيه أو وكلائه، أو مستشاريه من الباطن، والمقاولين من الباطن، ومزودو الخدمات، والموردين، و/أو موظفيهم، قد قام بصورة مباشرة أو غير مباشرة، بالانخراط في الفساد أو الاحتيال، أو التواطؤ أو الإكراه، أو ممارسات العرقلة في التنافس حول المناقصة موضع النقاش؛

ت. سيتم معاقبة الشركة، أو الشخص المعني، في أي وقت كان، وذلك عملاً بإجراءات العقوبات المعمول بها من جانب الحكومة، بما في ذلك الإعلان العام أن مثل تلك الشركة أو الشخص هم غير ذوي أهلية، إمّا إلى أجل غير مسمى، أو لفترة مُعيّنة من الزمن، للحصول على أي عقد مُمول من المال العام.

ث. يجب على المناقصين والموردين والمقاولين والمستشارين، والمقاولين من الباطن التابعين لهم ووكلائهم وموظفيهم ومستشاريهم ومزوديهم بالخدمات ومورديهم، السماح للجهة المشتريّة أو الحكومة أو ديوان الرقابة المالية والإدارية بفحص جميع الحسابات، والسجلات، والوثائق الأخرى المتعلقة بتقديم العطاءات، وتدقيق هذه الحسابات والسجلات من قبل مدققي حسابات يتم تعيينهم من قبل الحكومة.

في هذا السياق، أي عمل من شأنه التأثير على عملية الشراء، أو تنفيذ العقد مقابل الحصول على ميزة غير مستحقة يعد عملاً غير لائق.

لأغراض هذه الفقرة الفرعية، فإن مصطلح " طرف آخر " يشير إلى موظف قطاع عام يتصرف في مجال يتعلق بعملية الشراء أو تنفيذ العقد. وفي هذا السياق، فإن مصطلح " موظف قطاع عام " يشمل الموظفين الحكوميين، وموظفي المنظمات الأخرى، ممن يتخذون أو يقومون بمراجعة قرارات الشراء.

لأغراض هذه الفقرة الفرعية، فإن مصطلح " الطرف " يشير إلى موظف قطاع عام؛ كما أن مصطلح " المنفعة " و " الإلتزام " هما متصلان بعملية الشراء، أو تنفيذ العقد؛ وأن " عمل أو الامتناع عن القيام بهكذا عمل " يهدف إلى التأثير في عملية الشراء أو تنفيذ العقد.

لأغراض هذه الفقرة الفرعية، فإن مصطلح " الأطراف " يشير إلى المشاركين في عملية الشراء، (موظفي القطاع العام)، ممن يحاولون إما بأنفسهم، أو من خلال شخص، أو كيان آخر غير مشارك في عملية الشراء أو الإحتيال، بتثبيت/تقديم/تغيير/حساب المناقصة، أو تحديد أسعار العطاءات عند مستويات مُصطنعة وغير تنافسية، أو من هم مطلعون على قيمة العطاءات المصطنعة من كل منهم أو غير ذلك من الظروف الأخرى.

لأغراض هذه الفقرة الفرعية، فإن مصطلح " الطرف " يشير إلى أحد المشاركين في عملية الشراء أو تنفيذ العقد.

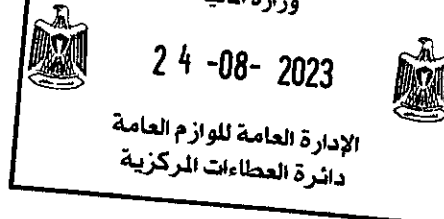

الجزء الثاني: متطلبات التوريد

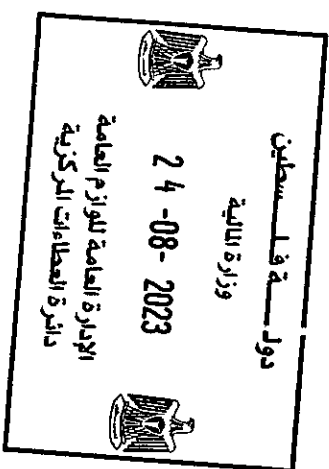

القسم السابع: جدول المتطلبات

المحوريات

ملاحظات حول إعداد جدول المتطلبات
المواصفات الفنية

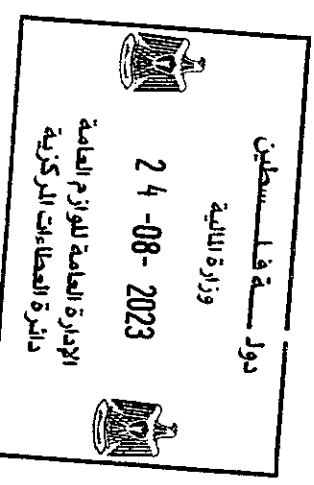

ملاحظات حول إعداد جدول المتطلبات

تقوم الجهة المشترية بتضمين جدول المتطلبات في وثائق المناقصة، ويجب أن تغطي كحد أدنى وصفاً للوآزم والخدمات المتعلقة بها والتي سيتم تزويدها بالإضافة إلى جدول التسليم.

إن هدف جدول المتطلبات هو توفير معلومات كافية تمكن المناقصين من إعداد عطاءاتهم بشكل دقيق وفعال، وخاصة جدول الأسعار، الذي يوجد له نموذج خاص في القسم الرابع.

بالإضافة إلى ذلك، يجب أن يكون جدول المتطلبات بالإضافة إلى جدول الأسعار هما الأساس في حالة تغيير الكميات عند إحالة المناقصة وفقاً للفقرة 1.39 من التعليمات للمناقصين.

المواصفات الفنية

إن الهدف من المواصفات الفنية هو تحديد الخصائص الفنية للوآزم التي تطلبها الجهة المشترية، وعلى الجهة المشترية أن تعد قائمة مفصلة بالمواصفات الفنية آخذة بعين الاعتبار ما يلي:

- تتألف المواصفات الفنية من مؤشرات واضحة تستطيع الجهة المشترية من خلالها أن تحدد فيما إذا كانت المواصفات الفنية التي يقدمها العطاء مطابقة للمواصفات المطلوبة وبالتالي تستطيع تقييم العطاء، ولذا فإن المواصفات الفنية المحددة جيداً ستسهل عملية إعداد العطاءات المستوفية للمواصفات من قبل المناقصين، بالإضافة إلى تسهيل فحصها وتقييمها ومقارنتها من قبل لجنة تقييم العطاءات.
- تتطلب المواصفات أن تكون جميع اللوآزم والمواد المستخدمة في اللوآزم جديدة وغير مستخدمة ومن أحدث طراز وتتضمن التطورات كافة في التصميم والمواد ما لم يذكر خلاف في العقد.
- يجب أن تستفيد المواصفات الفنية من أفضل التطبيقات السابقة، وقد توفر العينات لمواصفات استخدمت في عطاءات ناجحة مشابهة في نفس البلد أو القطاع، أرضية صلبة في وضع المواصفات الفنية.
- إن وضع معايير ثابتة للمواصفات الفنية قد يكون مفيداً، وهذا يعتمد على مدى تعقيد اللوآزم وتكرار هذا النوع من عمليات التوريد، ويجب أن تكون المواصفات الفنية شاملة لتجنب تقييد التصنيع، أو المواد، أو المعدات المستخدمة عادة في تصنيع لوآزم شبيهة.
- يجب أن لا تكون المعايير المحددة للمعدات والمواد والتصنيع في وثائق العطاء مقيدة، ويجب تحديد المواصفات الدولية المعتمدة كلما كان ذلك ممكناً، كما يجب تجنب الإشارة إلى الأسماء التجارية، أو أرقام الأدلة المصورة، أو أية تفاصيل أخرى تحدد المواد والبنود المطلوبة بتلك المنتجة من مصنع معين، وذلك قدر الإمكان، وإذا لم يكن ذلك ممكناً يجب أن يتبع وصف هذه البنود جملة (أو ما يكافئها).
- يجب أن تبين المواصفات الفنية جميع المتطلبات فيما يتعلق بالنقاط الآتية، على سبيل المثال لا للحصر:
 - i. معايير المواد والتصنيع المطلوب لإنتاج وتصنيع هذه المواد.
 - ii. تفاصيل الاختبارات المطلوبة (النوع والرقم).
 - iii. أي عمل إضافي و/أو خدمات متصلة به مطلوبة لتحقيق التسليم/الإنجاز على أكمل وجه.
 - iv. تفاصيل النشاطات التي يجب تنفيذها من المورد وطبيعة مشاركة الجهة المشترية فيها.
 - v. قائمة بتفاصيل الضمانات المصنعية (Warranty) التي تغطيها كفالة اللوآزم والغرامات (Liquidated Damages) التي ستطبق في حالة عدم تحقيق الضمانات.
- يجب أن تبين المواصفات جميع المتطلبات والخصائص الفنية والأدائية، بما في ذلك القيم العليا والدنيا المقبولة، كما هو مناسب، وتضيف الجهة المشترية عند الضرورة نمودجا خاصاً (يرفق بنموذج تقديم العطاء) ليبين فيه المناقص معلومات تفصيلية حول هذه الخصائص الأدائية مقابل هذه القيم المقبولة.
- عندما تطلب الجهة المشترية من المناقص أن يبين في عطاءه جميع هذه المواصفات الفنية أو جزءاً منها، أو جداول فنية أو معلومات فنية أخرى، فعليها أن تحدد بالتفصيل مدى وطبيعة المعلومات المطلوبة والطريقة التي يجب أن تقدمها في عطاء المناقص.

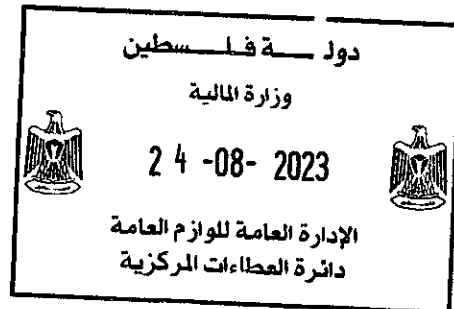

مناقصة رقم MOE-GSD/AMF/2023/133

الموضوع: مناقصة شراء وتوريد وتركيب أثاث وموكيت وستائر لصالح مدرسة الكفيفات/ البيرة
جهة التمويل : صندوق النقد العربي، بإدارة البنك الإسلامي للتنمية بصفته مديراً لصندوق الأقصى



جدول التسعير والكميات



صندوق النقد العربي
ARAB MONETARY FUND

#	البند	الوحدة	الكمية	سعر الوحدة	المبلغ الاجمالي
المجموعة A					
1	طاولة طالب ج - د/4	طاولة	53		
2	كرسي طالب ج - د/4	كرسي	106		
3	طاولة طالب هـ - و/5	طاولة	72		
4	كرسي طالب هـ - و/5	كرسي	144		
5	طاولة طالب ز - ح/6	طاولة	88		
6	كرسي طالب ز - ح/6	كرسي	211		
المجموع الكلي للمجموعة A بالدولار غير شامل ض.ق.م.					

المجموعة B					
1	طاولة معلم في غرفة الصف	طاولة	22		
2	طاولة معلم في غرف المعلمين	طاولة	25		
3	كرسي معلم	كرسي	50		
4	طاولة مكتبة	طاولة	4		
5	طاولة كمبيوتر (طالب)	طاولة	11		
6	كرسي ستول	كرسي	35		
7	سرير فحص	سرير	1		
المجموع الكلي للمجموعة B بالدولار غير شامل ض.ق.م.					
المجموعة C					
1	مكتب موظف 75×70×150	مكتب	7		
2	خزانة رفوف مكتبة	خزانة	10		
3	طاولة وسط X12060	طاولة	1		
4	طاولة وسط X6060	طاولة	2		
5	كرسي مدير ظهر عالي	كرسي	1		
6	كرسي موظف	كرسي	8		
7	كرسي كمبيوتر متحرك	كرسي	35		
8	كرسي انتظار ايدي وارجل خشبية / معدنية	كرسي	6		
المجموع الكلي للمجموعة C بالدولار غير شامل ض.ق.م.					

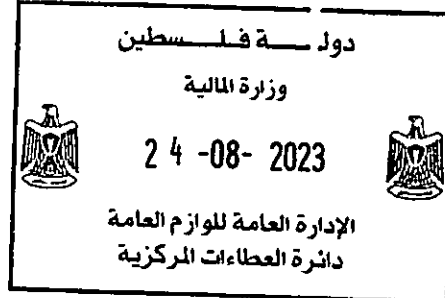

المجموعة D					
		24	خزانة	خزانة معدنية دفتان	1
		2	خزانة	خزانة مختبر	2
		2	خزانة	خزانة ملفات معدنية أربع جوارير	3
		2	خزانة	خزانة 12 عين معدنية	4
		2	خزانة	خزانة أدوات رياضية معدنية	5
المجموع الكلي للمجموعة D بالدولار غير شامل ض.ق.م.					

المجموعة E					
		300	متر مربع	موكيت	1
		45	متر مربع	ستائر	2
المجموع الكلي للمجموعة E بالدولار غير شامل ض.ق.م.					

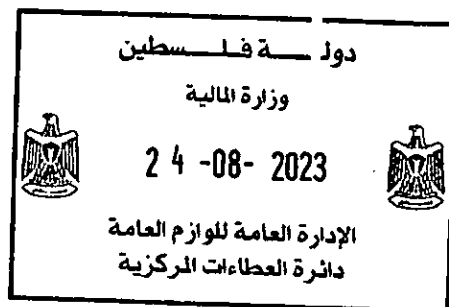

مناقصة رقم MOE-GSD/AMF/2023/133

الموضوع: مناقصة شراء وتوريد وتركيب أثاث وموكيت وستائر لصالح مدرسة الكفيفات/ البيرة
جهة التمويل : صندوق النقد العربي، بإدارة البنك الإسلامي للتنمية بصفته مديراً لصندوق الأقصى



صندوق النقد العربي
ARAB MONETARY FUND

المجاميع النهائية الكلية لكافة المجموعات (اختياري)	
المبلغ الإجمالي للمجموعة	رقم المجموعة
	الرزمة/ المجموعة A
	الرزمة/ المجموعة B
	الرزمة/ المجموعة C
	الرزمة/ المجموعة D
	الرزمة/ المجموعة E
	المجموع الكلي لكافة المجموعات (A+B+C+D+E) بالدولار غير شامل ض.ق.م.

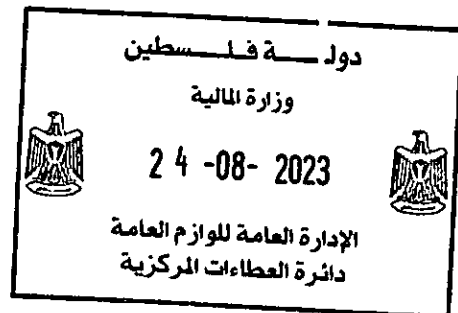

مناقصة رقم MOE-GSD/AMF/2023/133

الموضوع: مناقصة شراء وتوريد وتركيب أثاث وموكيت وستائر لصالح مدرسة الكفيفات/ البيرة
جهة التمويل : صندوق النقد العربي، بإدارة البنك الإسلامي للتنمية بصفته مديراً لصندوق الأقصى



تعهد مُلزم



صندوق النقد العربي
ARAB MONETARY FUND

أنا الموقع اسمي أدناه / قرأت الشروط واطلعت على المواصفات والكميات والتزمت بها التزاماً كاملاً، وألتزم بالأسعار المقترحة في عرض السعر المقدم من قبلي لمدة (150) يوماً من تاريخ العرض، وأتعهد بتقديم براءة ذمة "خصم مصدر" من ضريبة الدخل وتقديم رخصة مهن سارية المفعول من ضريبة الأملاك وبحيث تكون هذه البراءات المذكورة سارية المفعول ومرفقة بالفاتورة الرسمية كما تعتبر هذه الثبوتيات أساساً لدفع المستحقات اللازمة للمورد.

وبناءً على ذلك تمت المصادقة والتوقيع.

السادة / الشركة : _____
رقم المشتغل المرخص : _____
العنوان : _____
رقم الهاتف : _____
رقم الفاكس : _____
رقم الهاتف النقال : _____
البريد الإلكتروني : _____
التوقيع والخاتم : _____

يجب على المورد توقيع وختم هذا التعهد بكافة بنوده، وإلا يعرض نفسه للاستبعاد

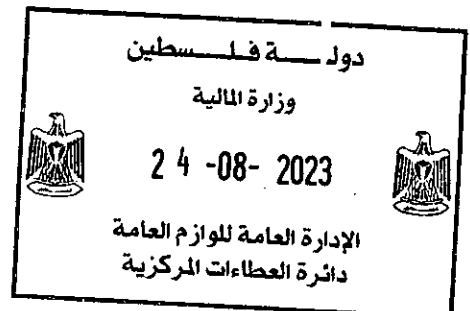

مناقصة رقم MOE-GSD/AMF/2023/133

الموضوع: مناقصة شراء وتوريد وتركيب أثاث وموكيت وستائر لصالح مدرسة الكفيفات/ البيرة
جهة التمويل : صندوق النقد العربي، بإدارة البنك الإسلامي للتنمية بصفته مديراً لصندوق الأقصى



إقرار تعهد والتزام



صندوق النقد العربي
ARAB MONETARY FUND

أتعهد أنا الموقع أدناه هوية رقم بصفتي ممثلاً عن
شركة بالتالي :

1. أنني قرأت وتفهمت كافة ما ورد في وثائق المناقصة المذكورة أعلاه من شروط عامة وخاصة ومواصفات، والتزم التزاماً قانونياً بتلك الشروط والمواصفات.
2. التزم بأن يبقى العرض المقدم من قبلي لصالح مديرية اللوازم العامة لصالح وزارة التربية والتعليم ساري المفعول ولا يجوز لي الرجوع عنه حسب ما ورد في الشروط العامة.
3. التزم بتوريد الأصناف المحالة علينا بموجب المناقصة المذكورة أعلاه، والتي يتم طلبها من قبل مديرية اللوازم العامة لصالح وزارة التربية والتعليم حسب ما ورد في بند مدة التوريد في الشروط العامة، على أن تكون تلك الأصناف الموردة من قبلي مطابقة للمواصفات والشروط المنصوص عليها في كراسة هذه المناقصة.
4. التزم بختم وتوقيع كافة أوراق المناقصة دون استثناء، وتقديم عرض السعر الخاص بي ضمن جداول التسعير والمواصفات المقدمة من الجهة المشتريّة في هذه الكراسة، وفي حال رغبتني بإضافة أية ملاحظات أو عروض فسأقوم بإرفاقها على شكل ملحق بهذه الكراسة.
5. أتعهد بالالتزام بإجراءات البنك فيما يخص مكافحة غسل الأموال وتمويل الإرهاب، وأتعهد بتعبئة النموذج الخاص بذلك عند طلبه.

وهذا إقرار وتعهد مني بذلك، وأقر والتزم بأحكام ما ورد به دون أي ضغط أو إكراه.

اسم المناقص : _____
رقم المشتغل المرخص : _____
العنوان : _____
رقم الهاتف : _____
رقم الفاكس : _____
التوقيع والخاتم : _____

هذوالنموذجالتزامي وعلي جميع المناقصين تعبئته وإلا يعرض نفسه للاستبعاد

وزارة المالية

24-08-2023

الإدارة العامة للوازم العامة
دائرة العطاءات المركزية

مناقصة رقم MOE-GSD/AMF/2023/133

الموضوع: مناقصة شراء وتوريد وتركيب أثاث وموكيت وستائر لصالح مدرسة الكفيفات/ البيرة
جهة التمويل : صندوق النقد العربي، بإدارة البنك الإسلامي للتنمية بصفته مديراً لصندوق الأقصى



تعهد ضمان



أتعهد أنا الموقع أدناه هوية رقم بصفتي ممثلاً عن
شركة بالتالي :

1. توريد البضاعة المحالة علينا بالموعد المحدد.
2. نلتزم بأن تكون البضاعة الموردة جديدة 100%، خالية من أية عيوب، كما نتعهد بعدم تعرض البضاعة الموردة والتجهيزات الموردة لأية عيوب.
3. نتعهد ونلتزم بتغليف البضاعة حسب الأصول، ونقلها بطريقة تضمن سلامتها، وبأن نكون مسؤولين مسؤولية كاملة عن سلامة البضاعة الموردة حتى تسليمها وتوزيعها على المدارس المستفيدة.
4. إذا قررت الوزارة بأن المواد غير مطابقة للمواصفات ومتطلبات العقد، فيحق لها عندئذ رفض المواد أو التجهيزات، ونتعهد بإصلاح العيب فوراً باستبدالها أو إجراء التعديلات اللازمة عليها لتطابق المواصفات وشرط العقد وعلى نفقة المورد.
5. نتعهد بتقديم صيانة مجانية لمدة عام على الأقل من تاريخ الاستلام بموجب محضر الاستلام الرسمي الموقع من قبل لجنة الاستلام.

وهذا إقرار وتعهد مني بذلك، وأقر والتزم بأحكام ما ورد به دون أي ضغط أو إكراه.

اسم المناقص :
رقم المشتغل المرخص :
العنوان :
رقم الهاتف :
رقم الفاكس :
التوقيع والخاتم :

يلتزم المناقصين بمضمون التعهد وليس بالشكل الخارجي له

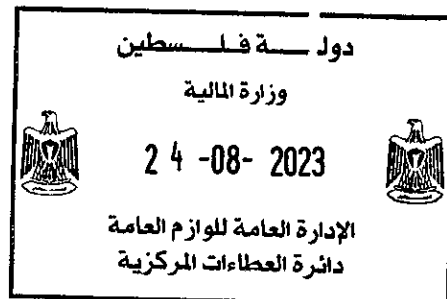

مناقصة رقم MOE-GSD/AMF/2023/133

الموضوع: مناقصة شراء وتوريد وتركيب أثاث وموكيت وستائر لصالح مدرسة الكفيفات/ البيرة
جهة التمويل : صندوق النقد العربي، بإدارة البنك الإسلامي للتنمية بصفته مديراً لصندوق الأقصى



تعهد بتوفير قطع تبديل



صندوق النقد العربي
ARAB MONETARY FUND

أتعهد أنا الموقع أدناه هوية رقم بصفتي ممثلاً عن
شركة أتعهد بأن أقوم بتوفير القطع التبدلية الخاصة بالبنود المقدمة من قبلي بهذه
المناقصة لمدة عامين كاملين على الأقل.

وهذا إقرار وتعهد مني بذلك، وأقر والتزم بأحكام ما ورد به دون أي ضغط أو إكراه.

اسم المناقص : _____
رقم المشتغل المرخص : _____
العنوان : _____
رقم الهاتف : _____
رقم الفاكس : _____
التوقيع والخاتم : _____

يلتزم المناقصين بمضمون التعهد وليس بالشكل الخارجي له

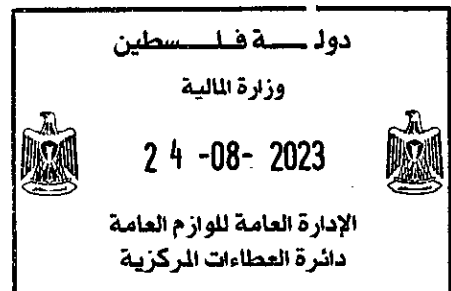

مناقصة رقم MOE-GSD/AMF/2023/133

الموضوع: مناقصة شراء وتوريد وتركيب أثاث وموكيت وستائر لصالح مدرسة الكفيفات/ البيرة
جهة التمويل : صندوق النقد العربي، بإدارة البنك الإسلامي للتنمية بصفته مديراً لصندوق الأقصى



الشروط الفنية للمناقصة



1. تقدم أسعار المناقصة بالدولار، وهو معفى من ضريبة القيمة المضافة، والضريبة صفرية، ولا يوجد تعويضات أيأ كانت لفروق العملة أو الاندكس وخلافه.
2. تكتب أسعار المناقصة بالدولار ويكون سعر الوحدة في كل صنف بحسب ما هو مدون في جدول الفئات دون تغيير أو تعديل على أن يشمل السعر رسوم الجمارك ومصاريف النقل والتحميل والتنزيل والتركيب وجميع الرسوم والمصاريف الأخرى وأن السعر غير شاملاً لضريبة القيمة المضافة .
3. يقوم المورد وعلى نفقته الخاصة بإيصال معاملته ومرفقاتها بواسطة البريد السريع بعد تدقيقها في مديرية اللوازم العامة لصالح وزارة التربية والتعليم إلى مقر البنك الإسلامي للتنمية في المملكة العربية السعودية – جدة .
4. يتم الدفع خلال (أربعة شهور) من تاريخ تسليم الفاتورة وعند توفر السيولة اللازمة، على ان تشمل الفاتورة المقدمة كافة معززات الصرف بما فيها شهادة استلام نهائية خالية من التحفظات ومعتمده من قبل الطرف الأول، وبعد أن يعطى المورد شرحاً ووصفاً كاملاً للوازم الموردة في الموقع وبعد تقديم فاتورة رسمية مرفقة بشهادة خصم المصدر سارية المفعول من ضريبة الدخل وكتاب براءة ذمة من دائرة الجمارك والمكوس يؤكد فيها تحصيل الإيرادات الجمركية لصالح الخزينة للسلع ذات المنشأ الأجنبي بحيث تكون الثبوتات المذكورة سارية المفعول وهذه الثبوتات تعتبر أساساً لدفع المستحقات .
5. تطلب كفالة صيانة بقيمة 5% من قيمة العقد، وتكون سارية لمدة سنة كاملة، لجميع العمليات الشرائية الممولة من البنك الإسلامي والتي تشتمل على أجهزة، أثاث، تجهيزات، بغض النظر عن مبلغها ونوعها.
6. يكون الحد الأعلى للإحالة على نفس المتقدم هو 4 عمليات شرائية فقط من المشاريع الممولة من البنك وتحتسب منها المشاريع قيد التنفيذ والمحالة على نفس المتقدم، وبخلاف ذلك سيتم استبعاد المشارك.

اسم المناقص : _____
رقم المشتغل المرخص : _____
التوقيع والخاتم : _____

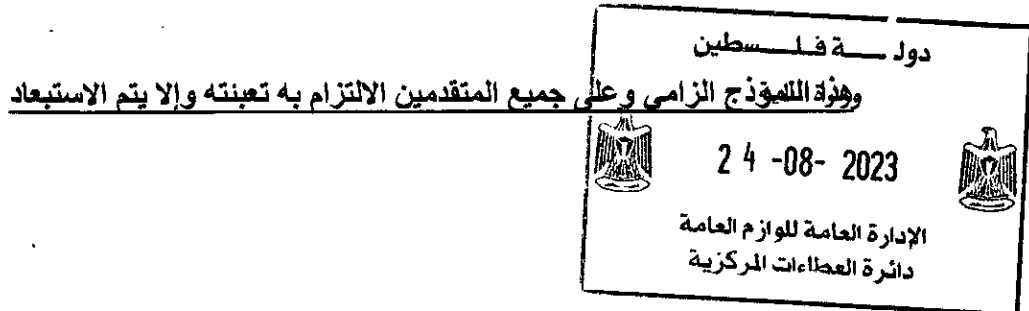

مناقصة رقم MOE-GSD/AMF/2023/133

الموضوع: مناقصة شراء وتوريد وتركيب أثاث وموكيت وستائر لصالح مدرسة الكفيفات/ البيرة
جهة التمويل : صندوق النقد العربي، بإدارة البنك الإسلامي للتنمية بصفته مديراً لصندوق الأقصى



الشروط الفنية للمناقصة



صندوق النقد العربي
ARAB MONETARY FUND

7. يتعهد المورد بالالتزام بإجراءات البنك فيما يخص مكافحة غسل الأموال وتمويل الإرهاب، ويتعهد بتعبئة النموذج الخاص بذلك عند طلبه، بحيث سيتم طلب المعلومات والأوراق التالية من الموردين الجدد:
- شهادة التسجيل للمؤسسة أو الشركة.
 - صورة عن مسودة العقد والإجراءات المتبعة للتوصل إلى مسودة التعاقد مع المؤسسة أو الشركة قبل توقيع العقد.
 - بيانات مالية مراجعة ومعتمدة للسنوات الثلاثة الماضية للمؤسسة أو الشركة.
 - أسماء أعضاء مجلس الإدارة.
 - تعبئة النموذج الخاصة بمكافحة غسل الأموال، وتمويل الإرهاب والتعرف على العميل، وتوقيعه وختمه من قبل الشركة.
 - شهادة عدم محكومية صادرة عن وزارة العدل الفلسطينية وسارية المفعول باسم المفوض بالتوقيع.
 - تقرير ائتماني صادر عن سلطة النقد الفلسطينية، يوضح احتمالية التعثر خلال 12 شهر، على أن تكون صادرة بما لا تزيد عن شهر من تاريخ التقدم للعملية الشرائية.
8. طريقة الإحالة: سيتم إحالة المناقصة على أساس المجموعة/ الرزمة (كل مجموعة/ رزمة على حدا)، وللوزارة الحق بالإحالة بالطريقة التي تراها مناسبة بما لا يخالف القانون، ويحق للمشارك تسعير والتقدم لأي مجموعة/ رزمة من المجموعات/ الرزم المذكورة أو جميعها.
9. يتم التوريد خلال 45 يوم عمل من توقيع امر الشراء/ الإتفاقية .
10. مكان التوريد: حسب ما ورد في الشروط الخاصة.

اسم المناقص : _____
رقم المشتغل المرخص : _____
التوقيع والخاتم : _____

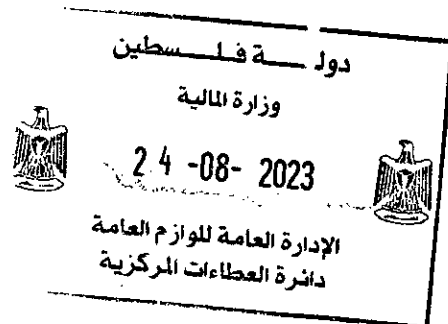

هذا النموذج الزامي وعلى جميع المتقدمين الالتزام به تعينته وإلا يتم الاستبعاد

مناقصة رقم MOE-GSD/AMF/2023/133

الموضوع: مناقصة شراء وتوريد وتركيب أثاث وموكيت وستائر لصالح مدرسة الكفيفات/ البيرة
جهة التمويل : صندوق النقد العربي، بإدارة البنك الإسلامي للتنمية بصفته مديراً لصندوق الأقصى



صندوق النقد العربي
ARAB MONETARY FUND

المعلومات الخاصة بالمورد	
	اسم المورد حسب الملف الضريبي
	رقم المشتغل المرخص
	عنوان المورد كاملاً
	رقم الهاتف الأرضي
	رقم الفاكس
	رقم الهاتف الخليوي
	عنوان البريد الإلكتروني
	التوقيع على صحة المعلومات

هذا النموذج الزامي وعلى جميع المتقدمين تعينته

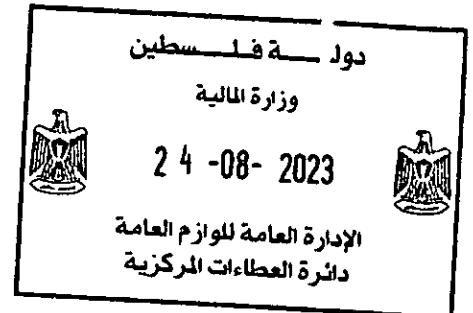

مناقصة رقم MOE-GSD/AMF/2023/133

الموضوع: مناقصة شراء وتوريد وتركيب أثاث وموكيت وستائر لصالح مدرسة الكفيفات/ البيرة
جهة التمويل : صندوق النقد العربي، بإدارة البنك الإسلامي للتنمية بصفته مديراً لصندوق الأقصى



الشروط الخاصة



صندوق النقد العربي
ARAB MONETARY FUND

- التجهيزات يجب أن تكون عالية الكفاءة high quality.
- Equipment should be high quality
- فترة التوريد 45 يوم عمل.
- 45 Work Days for delivering
- عملية الإحالة تتم على أساس المجموعة/ الرزمة
- Awarding will be as Groups
- عملية التوريد على أرض المدرسة، وتشمل التركيب والتدريب إذا احتاجت.
- Supply of equipment must be at the school, Installing and training are required if needed
- يمكن طلب عينات من قبل اللجنة الفنية إذا اقتضى الأمر.
- Samples will be ordered If needed

1- سريان مفعول الشروط:

تعتبر هذه الشروط او أي منها سارية المفعول وملزمة للمورد ما لم يتم استبدالها بشروط اخرى في وثائق العقد.

2- المواصفات:

يجب ان تحقق جميع المواد الموردة ضمن هذا العقد المعايير الواردة في المواصفات الفنية المرفقة بالعطاء، وفي حالة عدم ذكر مواصفات أي من المواد فان ذلك يعني توفيرها وتنفيذها طبقاً للمستويين الهندسي والفني العالين وحسب طلب مهندس الوزارة، وللوزارة الحق في طلب شهادة مطابقة من مؤسسة المواصفات والمقاييس الفلسطينية لجميع بنود الأثاث المطلوب.

3- استخدام وثائق العطاء والمعلومات:

لا يجوز للمورد بدون موافقة الوزارة تمكين أي فريق ثالث من استعمال أو الإطلاع على أي من وثائق العطاء التي زودته بها الوزارة، وعلى المتقدم للعطاء اعادة النسخة الاصلية من كراسة العطاء مختومة وموقعة من قبله على جميع الصفحات.

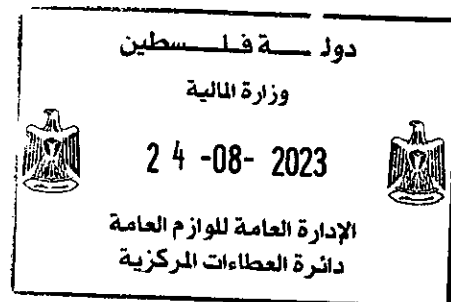

4- حقوق الماركات المسجلة والامتيازات:

على المورد حماية الوزارة من الملاحقات القانونية والاضرار وتعويضها عن اية اضرار قد تنجم عن الادعاءات او الاجراءات التي تتكون ضده او تنشأ عن مخالفة المورد لاي حق من حقوق الامتياز والعلامات التجارية المسجلة باي من المواد او التجهيزات او البضاعة التي يستعملها المورد.

5- الفحوصات والاختبارات:

أ- يحق للوزارة او من يمثلها، خلال عمليات الانتاج او التصنيع او التجميع او التجهيز اجراء التفتيش او الاختبار على المواد والتجهيزات التي يقدمها المورد عملاً باحكام العقد ويتعين على المورد في حالة اجراء عمليات الانتاج او التصنيع او التجميع او التجهيز المشار اليها في مشاغل او اماكن اخرى غير الاماكن التي تخص المورد ان يؤمن للوزارة التصريح اللازم الذي يخولها اجراء التفتيش والاختبار في تلك المشاغل والاماكن، على ان يكون مفهوماً ان مثل هذا التفتيش او الاختبار في تلك المشاغل والاماكن، لا يعفي المقاول من التزاماته بموجب احكام العقد. وتبقى صلاحية الوزارة في رفضها عند استلامها سارية المفعول.

ب- إذا قررت الوزارة، وعلى ضوء التفتيش والاختبار بان المواد غير مطابقة للمواصفات ومتطلبات العقد، فيحق لها عندئذ رفض المواد او التجهيزات وعلى المورد اصلاح العيب فوراً باستبدالها او اجراء التعديلات اللازمة عليها لتتطابق المواصفات وشروط العقد وعلى نفقة المورد.

ج- لا تعتبر معاينة المواد والمصنعية اثناء التنفيذ قبولاً بالمواد ويحق لصاحب العمل رفضها في أي وقت إذا كانت مخالفة للمواصفات ويتحمل المقاول التكاليف الناجمة عن ذلك.

6- تقصير المورد في التقيد بالتعليمات:

إذا قصر المورد في تنفيذ التعليمات التي اصدرتها الية الوزارة خلال المهلة المحددة، يحق للوزارة استخدام اشخاص آخرين من اجل تنفيذ الاعمال المعنية بالامر ودفع اجورهم، ويتحمل المورد في هذه الحالة جميع التكاليف المترتبة على ذلك، ويحق للوزارة حسمها من أي مبلغ مستحق او قد يستحق للمورد مع حسم التكاليف الناجمة عن التأخير الحاصل بسبب تأخر المقاول بالتنفيذ.

7- المقاولون الفرعيون:

على المورد اعلام الوزارة خطياً عن أي مقاول فرعي وعن اسمه وعنوانه والاعمال التي سيقوم بها واخذ الموافقة الخطية على ذلك، ان مثل هذه الموافقة الخطية لا تعفي المورد من مسؤولياته والتزاماته باحكام هذا العقد ويعتبر المقاول مسؤولاً عن جميع الالتزامات المترتبة باستخدام المقاول الفرعي بعد موافقة الوزارة.

8- أصل المواد والتجهيزات:

على المورد ضمان كون المواد والتجهيزات الموردة جديدة غير مستعملة، وعلى المقاول ايضاً ضمان عدم تعرض المواد والتجهيزات الموردة لاية عيوب بسبب سوء التصميم او المواد او المصنعية وعلى المقاول اعلام صاحب العمل باية امور في التصميم قد تؤدي الى عيوب في التجهيزات الموردة.

9- التغليف والنقل والتوزيع:

يجب على المورد تغليف البضاعة حسب الاصول ونقلها بطريقة تضمن سلامتها ويكون المورد مسؤولاً مسؤولية كاملة عن سلامة البضاعة الموردة حتى يتم تسليمها وتوزيعها في المدارس المستفيدة مباشرة ويقوم المورد باستبدال أي بضاعة تتعرض للعطب او الضرر جراء التغليف او النقل او التوزيع، ان عملية التوريد تتم خلال ساعات الدوام الرسمي بالتنسيق مع مديرية التربية والتعليم المعنية وقبل (48) ساعة من موعد التوريد وعلى المورد مسؤولية ايداع البضاعة في المستودعات المخصصة بالشكل الذي تراه الوزارة مناسباً.

10- فترة انجاز الاعمال:

على المقاول تسليم البضاعة حسب الاصول الى الاماكن المحددة في وثائق العطاء خلال المدة المذكورة في نسخة العطاء.

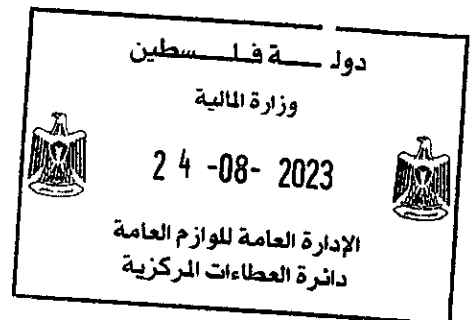

11- الألوان:

تعتمد الوزارة مبدئياً الألوان الموضحة في المواصفات الفنية، وتحفظ الوزارة بحقها في تغيير الألوان واختيار ألوان أخرى حسب ما تراه مناسباً بغض النظر عن العرف السائد بالنسبة للألوان المستخدمة على أن يتم ذلك قبل توقيع العقد مع المورد.

12- العينات:

يجب على المناقص تقديم عينات من الأثاث المطابق للمواصفات الفنية للأثاث المطلوب في العطاء ليتم معاينتها ومطابقتها للمواصفات المطلوبة خلال أسبوع من تاريخ طلبها رسمياً ولمرة واحدة فقط. يتم تثبيت العينات بكتاب خطي من المناقص وبحيث تكون مختومة بالختم الخاص به ومسجل عليها تاريخ تسليمها.

13- تأشير البضاعة:

أ - يقوم المورد بوضع العلامة التجارية له على جميع قطع البضاعة الموردة، وذلك بلصق ملصق - توافق عليه الوزارة - على البضاعة من الجهة السفلى، يحتوي هذا الملصق: اسم المصنع ورقم العطاء مصدر التمويل وتوضع بصورة ثابتة واضحة توافق عليها الوزارة.
ب - أما بالنسبة لقطع البلاستيك يجب أن تكون مختومة بخاتم حراري للمصنع الذي قام بتصنيعها بحيث يكون الختم ضمن القالب وتوافق عليه الوزارة.

14- يجب أن تكون مقرات التصنيع في المحافظات الشمالية فقط، وتخضع كافة هذه المشاغل لأي زيارة من اللجنة الفنية في أي مرحلة من مراحل العطاء، من أجل التأكد من أهلية المورد للتنفيذ.

15- يجب أن تكون مشاغل المتقدم للعطاء مؤهلة فنياً، وذات طاقة إنتاجية عالية قادرة على تنفيذ بنود العطاء بالشكل المطلوب، بحيث تشمل على فرن حراري أوتوماتيكي لاتمام عملية الدهان على أكمل وجه، وفي حال عدم توفره على المورد أن يسمي المكان الذي ستمت به عملية الدهان ليتم معاينته من قبل اللجنة الفنية وبيان مدى أهليته لهذه العملية.

16- يجب على المورد الفائز وخلال أسبوع من ابلاغه بالاحالة ووضع جدول زمني للتنفيذ توافق عليه وزارة التربية والتعليم يبين عملية توزيع الأثاث على المناطق والجهات المستفيدة خلال فترة تنفيذ المشروع، على أن تتم عملية التوزيع والتسليم على جميع المناطق بنفس الفترة وخلال فترة التوريد.

17- يحق للجنة العطاءات الطلب من المورد تقديم شهادة جودة أو إشراف أو مطابقة صادرة عن مؤسسة المواصفات والمقاييس الفلسطينية.

18- المواصفات الفنية لقطع بلاستيك الكراسي:

- قوة تحمل مناسبة بحيث تكون غير قابلة للكسر السريع وحسب المواصفات العالمية.
- درجة ليونة عالية لتحمل الصدمات.
- مادة آمنة للملامسة الادمية المباشرة خالية من الزنيق والرصاص وكل المواد الضارة.
- مصنوعة من مواد خام درجة أولى غير مكررة وخالية من اي مادة مسرطنة.
- مقاوم لأشعة الشمس المباشرة أكثر من 4 سنوات.

19- المواصفات الفنية لمادة وجه الطاولة:

- مواد خام لينة.
- لاتستعمل البولييثانات لانها مادة مضره وممنوعة.
- المواد المستخدمة تستخدم عالمياً لصناعة علب حفظ الطعام مما يعني انها مواد آمنة.
- الاصباغ المستعملة والمواد الاولية خالية من اي مادة مسرطنة.
- قوة تحمل وجة الطاولة عالية (لا تقل عن 250 كغم).

20 - للوزارة الحق في فحص عينات من الأثاث أو قطعه الموردة في المختبرات المتخصصة التي تراها الوزارة مناسبة وعلى نفقة المورد.

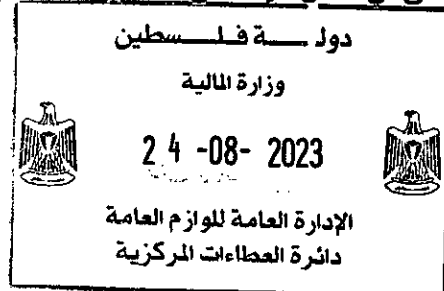

مناقصة رقم MOE-GSD/AMF/2023/133

الموضوع: مناقصة شراء وتوريد وتركيب أثاث وموكيت وستائر لصالح مدرسة الكفيفات/ البيرة
جهة التمويل : صندوق النقد العربي، بإدارة البنك الإسلامي للتنمية بصفته مديراً لصندوق الأقصى



المواصفات الفنية الخاصة بالتجهيزات



Student Desk

طاولة طالب

يصنع حسب الشكل والابعاد الموضوعة على المخطط وضمن الشروط التالية:

1- الهيكل المعدني:

- يصنع من حديد بروفييل قياس (20×20) و(40×20) ملم على ان يكون سمكه (1,25) ملم.
- تلحم جميع الاجزاء المعدنية مع بعضها البعض بشكل متواصل ومتين وجيد وحسب الاصول.
- بالنسبة لنوع اللحام المستخدم فهو Co2.
- يتم عمل ثقوب في الهيكل المعدني يصل عددها (18) ثقب، لتكفي في تثبيت وجه الخشب والصيانة في المستقبل.
- تغلق جميع نهايات المربعات الحديدية بواسطة اغطية بلاستيكية، محكمة الاغلاق.
- يتم تركيب اكواب بلاستيكية في أسفل الارجل من أجل رفع الحديد عن الارض ويتم تثبيتها بواسطة براغي سن صاج.
- يتم تركيب علاقة شنطة كتب من الجنب عدد (2).

2- الدهان:

- معالجة الهيكل المعدني قبل عملية الدهان بإزالة الشحوم وأي شوائب أخرى.
- يُدهن الهيكل المعدني بعد معالجة جميع الأسطح حسب الأصول لتكوين طبقة دهان اساس من فوسفات الحديد، حيث تكون بسمك (0.8-0.4) غرام لكل متر مربع.
- تستخدم طريقة الرش الاوتوماتيكي في عملية الدهان، وبحيث تكون طبقة الدهان متجانسة ويتم صهر بودرة الدهان مع الاسطح المنتجة من خلال فرن حراري للتجفيف وضمن الوقت الكافي والحرارة المناسبة لذلك.
- يجب ان تكون سماكة الدهان من (60-80) ميكرون.
- يجب استخدام دهان (بودرة الابوكس بوليستر) اللون (Marengo) رقم (7016).
- يتم دهان الحديد والتجميع والتسليم والتخزين في أماكن غير مكشوفة لعوامل الطقس كالغبار والشمس.

3- وجه الطاولة:

- يصنع من خشب معاكس (ساندويش) نخب أول، بقياس (45×115) سم، وسماكة (17) ملم، ملابس فورومايكا من الوجهين على ان يكون الوجه العلوي بسمك (0.8) ملم، والسفلي (0.5) ملم، واللون سكاني رقم (3130) شريطة ان تكون ناعمة الملمس.

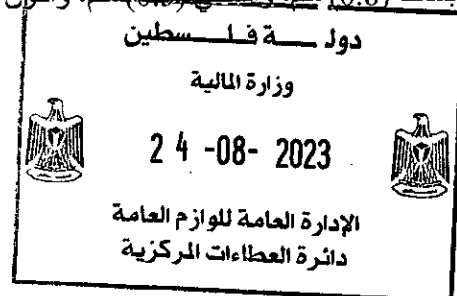

- تتم عملية تنشيط وجه الطاولة باستخدام مادة لدانيه يتم صهرها على محيط (حرف) الوجه بواسطة ماكينات خاصة على ألا تقل السماكة عن (5) ملم، واللون أسود.
 - يتم تثبيت وجه الطاولة على الهيكل المعدني بواسطة براغي سن صاج طول (3.5) سم، عدد (12) وتتم عملية التثبيت من الاسفل.
- قياسات ومواصفات طاولة الطالب:

الرقم	الارتفاع (سم)	مساحة وجه الطاولة (سم)	سمك وجه الطاولة (ملم)	حديد بروفيل قياس (ملم)	سمك حديد البروفيل (ملم)	لون وجه الطاولة (الفورمايكا) رقم
ج-د/4 6-1	64	115x45	17	20x20 40x20	1,25	سكني فاتح 3130
هـ/و/5 9-7	70	115x45	17	20x20 40x20	1,25	بيج 3231
ز-ح/6 12-10	76	115x45	17	20x20 40x20	1,25	سكني فاتح 3130

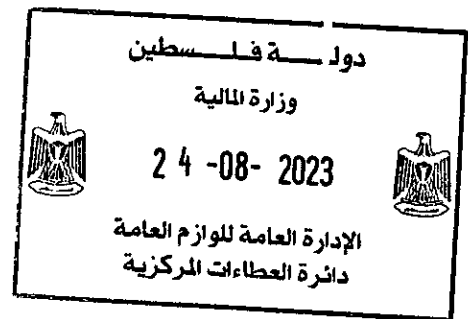

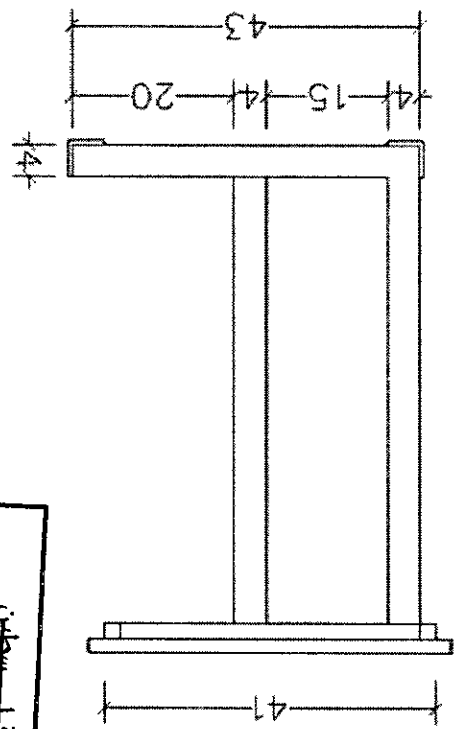
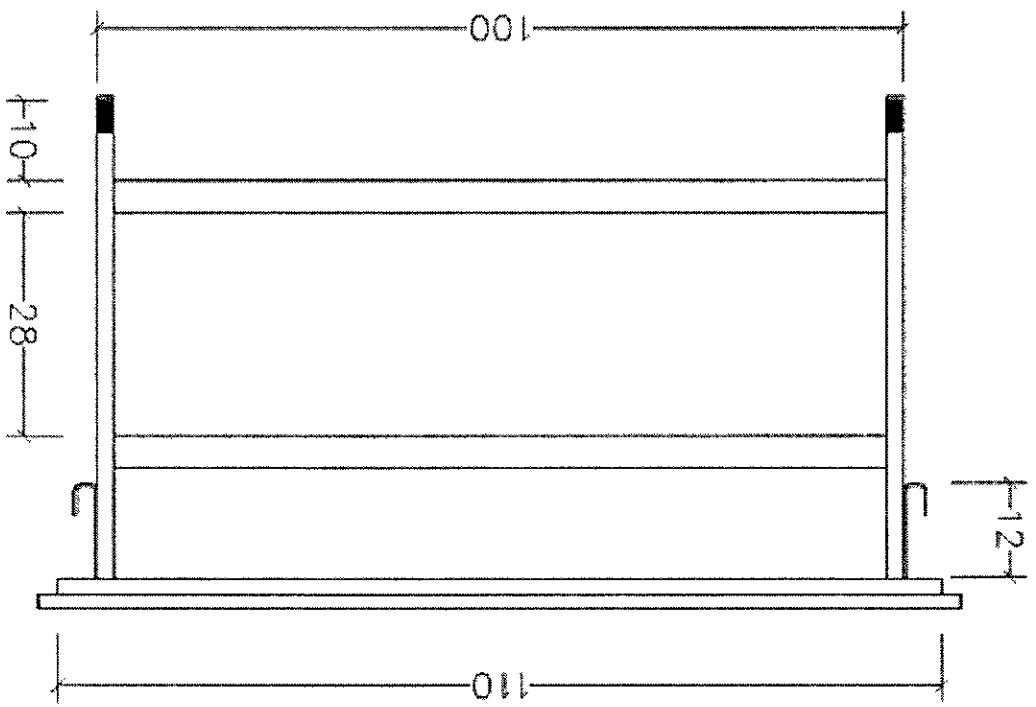

دولة فلسطين
 وزارة المالية
 24-08-2023
 الإدارة العامة للوزم العامة
 دائرة المعاملات المركزية

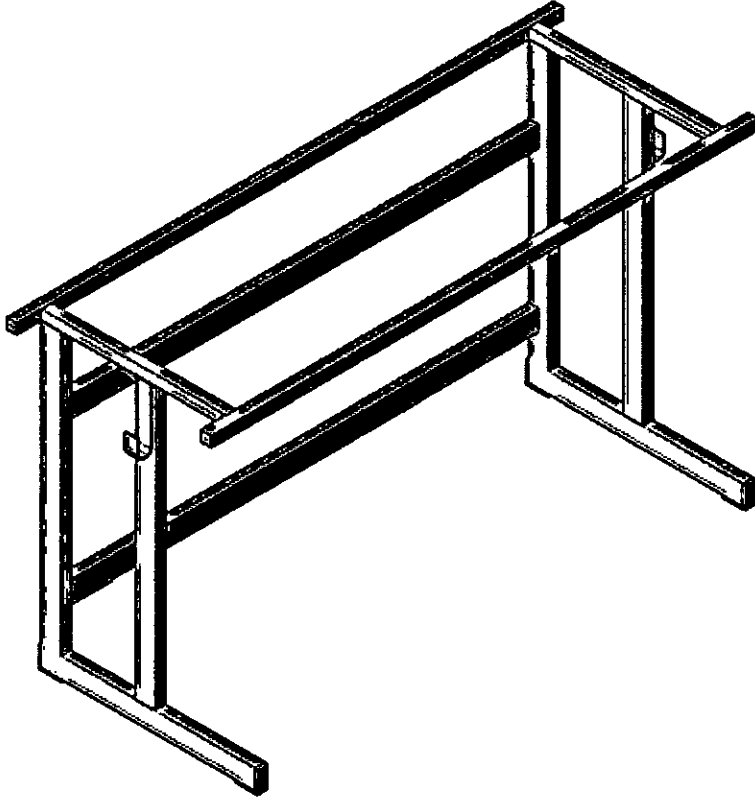
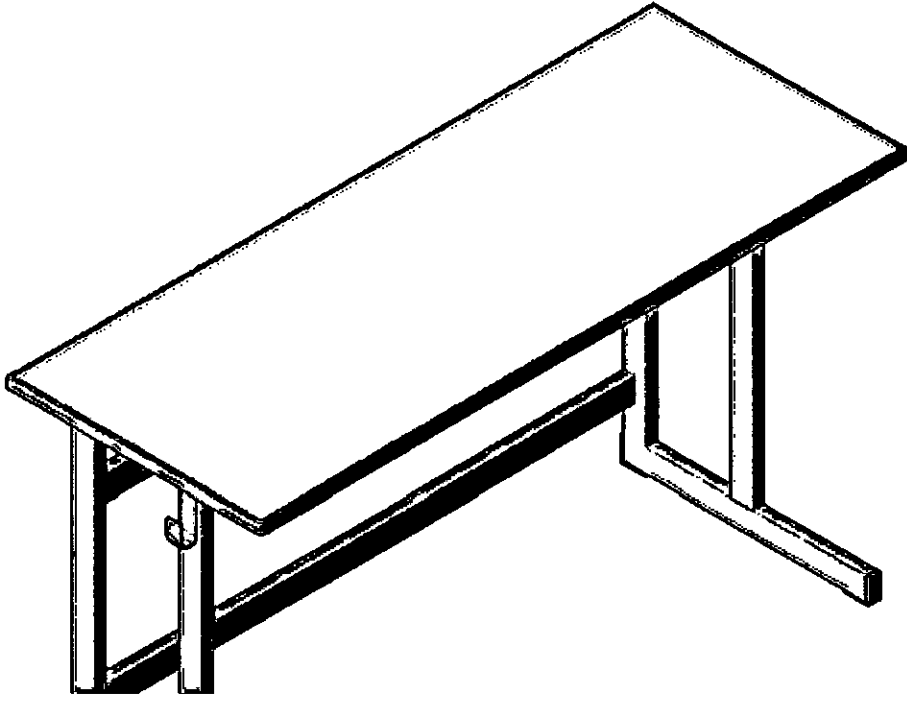

دولة فلسطين

وزارة المالية

24-08-2023

الإدارة العامة للوازم العامة
دائرة العطاءات المركزية



المواصفات الفنية:

الشروط والمواصفات المطلوبة في تنفيذ كرسي طالب.

يصنع حسب الشكل والابعاد الموضوعه على المخطط وضمن الشروط التالية:

1- الهيكل المعدني:

- يصنع من مواسير معدنية قطر (22) ملم، وسمك (1,25) ملم.
- تصنع العوارض الاقمية من حديد بروفيل (بيضاوي) قياس 20/10 ملم، وسمك 1,25 ملم.
- تلحم جميع الاجزاء المعدنية مع بعضها البعض بشكل متواصل ومتين وجيد وحسب الاصول.
- بالنسبة لنوع اللحام المستخدم فهو Co2.
- تعلق جميع نهايات أقطار المواسير المعدنية بواسطة أغطية لداننيه محكمة الاغلاق.
- يتم تركيب اكواب لداننيه في أسفل الارجل.

2- الدهان:

- معالجة الهيكل المعدني قبل عملية الدهان بإزالة الشحوم وأي شوائب أخرى.
- يُدهن الهيكل المعدني بعد معالجة جميع الأسطح حسب الأصول لتكوين طبقة دهان اساس من فوسفات الحديد، حيث تكون بسمك (0.8-0.4) غرام لكل متر مربع.
- تستخدم طريقة الرش الاوتوماتيكي في عملية الدهان، بحيث تكون طبقة الدهان متجانسة ويتم صهر بودرة الدهان مع الاسطح المنتجة من خلال فرن حراري للتجفيف وضمن الوقت الكافي والحرارة المناسبة لذلك.
- يجب ان تكون سماكة الدهان من (60-80) ميكرون.
- يجب استخدام دهان (بودرة الابوكس بوليستر) اللون (Marengo) رقم (7016).
- يتم دهان الحديد والتجميع والتسليم والتخزين في أماكن غير مكشوفة لعوامل الطقس كالغبار والشمس.



3- ظهر وقاعدة الكرسي:

- يصنع من البلاستيك المقوى سماكة تتراوح ما بين (6-8) ملم، (اللون حسب الجدول المرفق).
- يتم تثبيت ظهر الكرسي بواسطة براغي سن صاج طول 3.5 سم عدد (4) وتتم عملية التثبيت من الخلف.
- يتم تثبيت قاعدة الكرسي بواسطة براغي سن صاج طول 3.5 سم عدد (4) وتتم عملية التثبيت من الاسفل.

قياسات ومواصفات كرسي الطالب:

الرقم	ارتفاع القاعدة عن الارض (سم)	مساحة قاعدة البلاستيك (سم)	مساحة ظهر البلاستيك (سم)	سمك البلاستيك (ملم)	قطر حديد المواسير (ملم)	سمك حديد المواسير (ملم)	عرض الكرسي "W"	طول وقطر البرغي
ج-د/4 6-1	38	33,5x34,5	19,5x34,5	6-8	22 10/20	1,25 1,5	40	3,5 سم 5 ملم
هـ-و/5 9-7	42	33,5x34,5	19,5x34,5	6-8	22 10/20	1,25 1,5	40	3,5 سم 5 ملم
ز-ح/6 12-10	46	37x37	22,5x37,5	6-8	22 10/20	1,25 1,5	44	3,5 سم 5 ملم

ملاحظة: بالنسبة لقياسات البلاستيك المذكورة بالسنتمتر $\pm (0,5)$ سم.

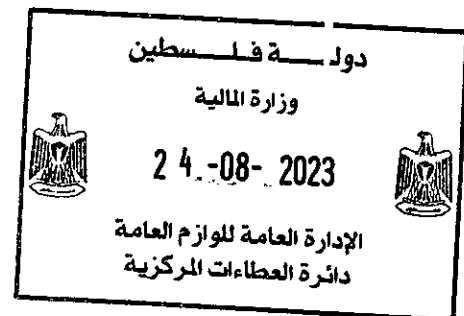

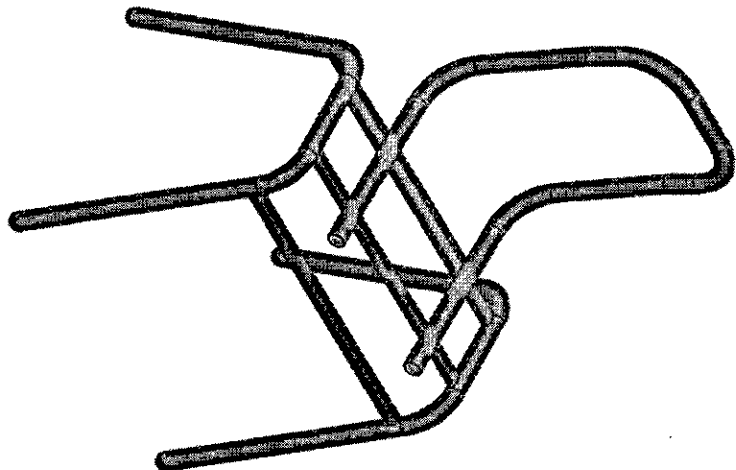
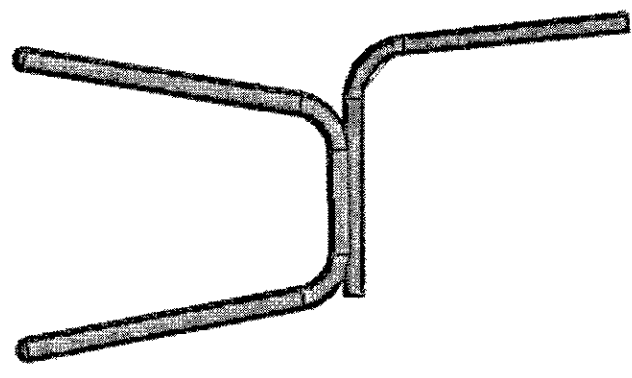
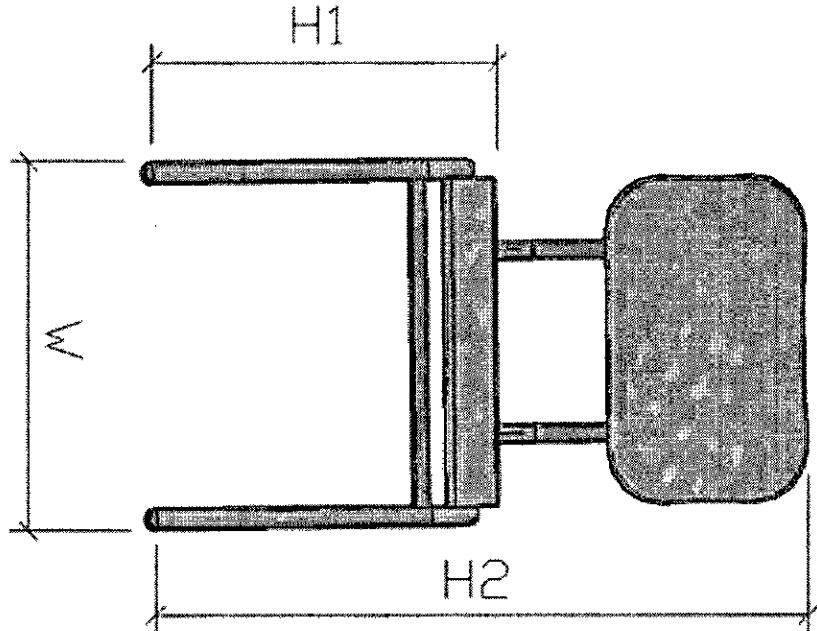

دولة فلسطين
وزارة التربية
24-08-2023
الإدارة العامة للوزم العامة
دايرة العطايات المركزية

طاولة معلم (في غرفة الصف) Teacher Desk (Classroom)

المواصفات الفنية:

الشروط والمواصفات المطلوبة في تنفيذ طاولة معلم (في غرفة الصف).

تصنع حسب الشكل والابعاد الموضوعه على المخطط وضمن الشروط التالية:

1- الهيكل المعدني:

- يصنع من حديد بروفيل قياس (20×20) و (20×40) ملم، وسمك (1,25) ملم.
- تلحم جميع الاجزاء المعدنية مع بعضها البعض بشكل متواصل ومتين وجيد وحسب الاصول.
- بالنسبة لنوع اللحام المستخدم فهو Co2.
- يتم عمل تقووب في الهيكل المعدني يصل عددها (18) تقب، لتكفي في تثبيت وجه الخشب والصيانة في المستقبل.
- تغلق جميع نهايات المربعات الحديدية بواسطة اغطية بلاستيكية، محكمة الاغلاق.
- يتم تركيب اكواب بلاستيكية في أسفل الارجل من اجل رفع الحديد عن الارض ويتم تثبيتها بواسطة براغي سن صاج.

2- الدهان:

- معالجة الهيكل المعدني قبل عملية الدهان بإزالة الشحوم وأي شوائب أخرى.
- يُدهن الهيكل المعدني بعد معالجة جميع الأسطح حسب الأصول لتكوين طبقة دهان اساس من فوسفات الحديد، حيث تكون بسمك (0.8-0.4) غرام لكل متر مربع.
- تستخدم طريقة الرش الاوتوماتيكي في عملية الدهان، وبحيث تكون طبقة الدهان متجانسة ويتم صهر بودرة الدهان مع الاسطح المنتجة من خلال فرن حراري للتجفيف وضمن الوقت الكافي والحرارة المناسبة لذلك.
- يجب ان تكون سماكة الدهان من (60-80) ميكرون.
- يجب استخدام دهان (بودرة الابوكس بوليستر) اللون (Marengo) رقم (7016).
- يتم دهان الحديد والتجميع والتسليم والتخزين في أماكن غير مكشوفة لعوامل الطقس كالغبار والشمس.

3- وجه الطاولة والغطاء الامامي:

- يصنع كل منهما من خشب معاكس (ساندويش) نخب أول، بقياس (110×54) سم، وسماكة (17) ملم، ملابس فورومايكا من الوجهين على ان يكون الوجه العلوي بسمك (0.8) ملم والسفلي (0.5) ملم، واللون سكتي رقم (3130) شريطة ان تكون ناعمة الملمس.
- تتم عملية تقشيط وجه الطاولة والغطاء الامامي باستخدام مادة لداننيه يتم صهرها على محيط (حرف) الوجه بواسطة ماكينات خاصة على ألا تقل السماكة عن (5) ملم، واللون أسود.
- يتم تثبيت وجه الطاولة والغطاء الامامي على الهيكل المعدني بواسطة براغي سن صاج طول (3.5) سم، عدد (12) للوجه و(12) للغطاء الامامي، وتتم عملية التثبيت من الاسفل والداخل.

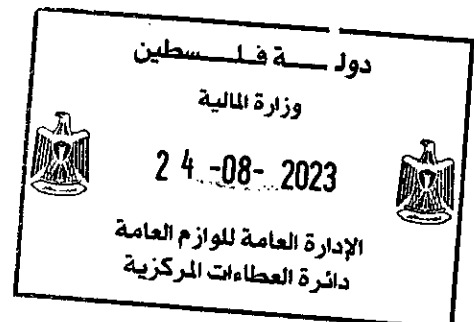

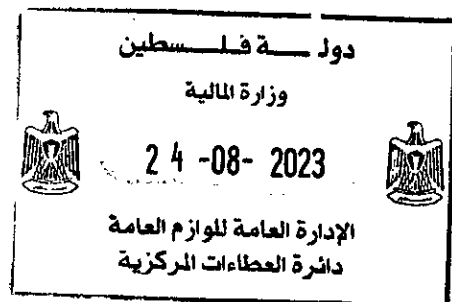
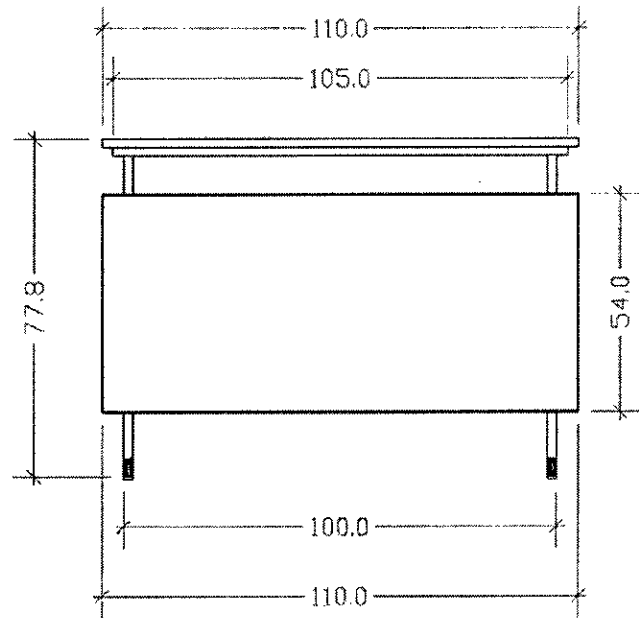
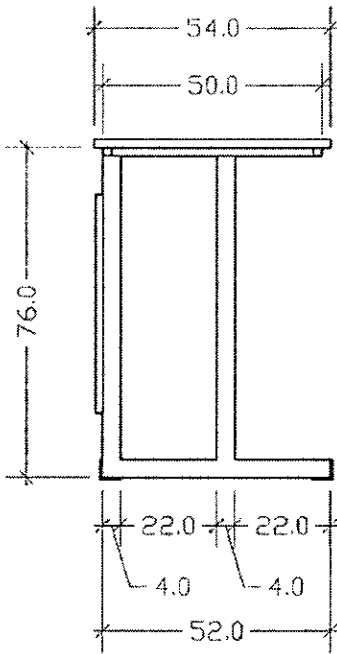
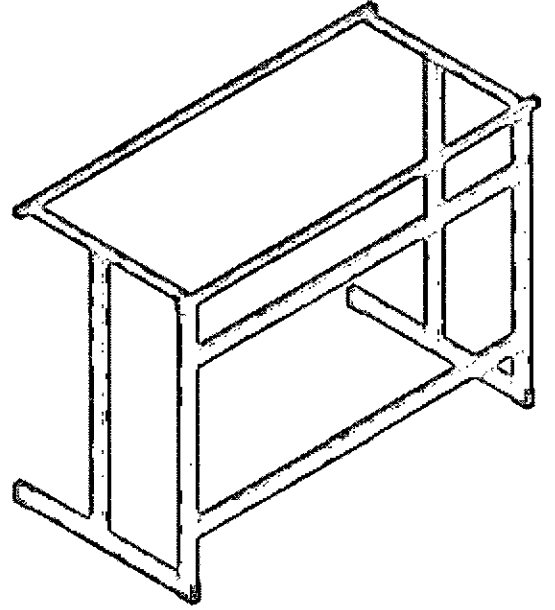
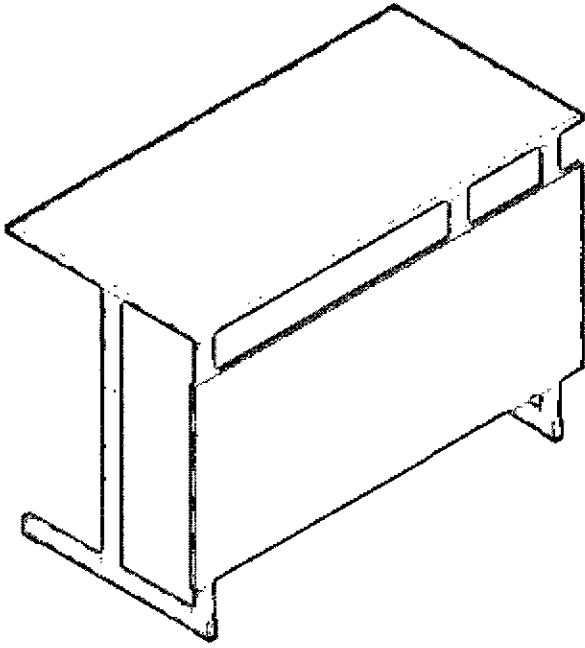

Teacher Chair

كرسي معلم:

المواصفات الفنية:

الشروط والمواصفات المطلوبة في تنفيذ كرسي معلم.

يصنع حسب الشكل والابعاد الموضوع على المخطط وضمن الشروط التالية:

1- الهيكل المعدني:

- يصنع من حديد بروفييل (20×20) ملم، على ان يكون سمكه (1,25) ملم.
- تلحم جميع الاجزاء المعدنية مع بعضها البعض بشكل متواصل ومتين وجيد وحسب الاصول.
- بالنسبة لنوع اللحام المستخدم فهو Co2.
- تغلق جميع نهايات المربعات الحديدية بواسطة اغطية بلاستيكية محكمة الاغلاق.
- يتم تركيب اكعاب بلاستيكية في أسفل الارجل.

2- الدهان:

- معالجة الهيكل المعدني قبل عملية الدهان بازالة الشحوم وأي شوائب أخرى.
- يُدهن الهيكل المعدني بعد معالجة جميع الأسطح حسب الأصول لتكوين طبقة دهان اساس من فوسفات الحديد، حيث تكون بسمك (0.8-0.4) غرام لكل متر مربع.
- تستخدم طريقة الرش الاوتوماتيكي في عملية الدهان، وبحيث تكون طبقة الدهان متجانسة ويتم صهر بودرة الدهان مع الاسطح المنتجة من خلال فرن حراري للتجفيف وضمن الوقت الكافي والحرارة المناسبة لذلك.
- يجب ان تكون سماكة الدهان من (60-80) ميكرون.
- يجب استخدام دهان (بودرة الابوكس بوليستر) اللون (Marengo) رقم (7016).
- يتم دهان الحديد والتجميع والتسليم والتخزين في أماكن غير مكشوفة لعوامل الطقس كالغبار والشمس.

3- ظهر وقاعدة الكرسي:

- يصنع من اللدائن (البلاستيك المقوى)، سماكة تتراوح ما بين (6-8) ملم.
- قياس:
- ظهر (22×43) سم.
- قاعدة (42×43) سم.
- يتم تثبيت ظهر الكرسي بواسطة براغي سن صاج طول 3.5 سم عدد (2) وتتم عملية التثبيت من الخلف.
- يتم تثبيت قاعدة الكرسي بواسطة براغي سن صاج طول 3.5 سم عدد (2) وتتم عملية التثبيت من الاسفل.
- ارتفاع القاعدة عن الأرض (45) سم.

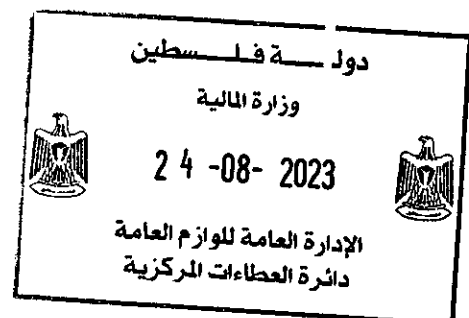

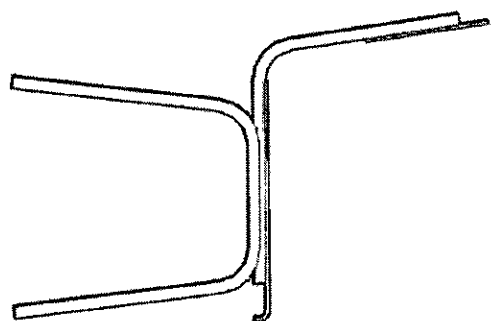
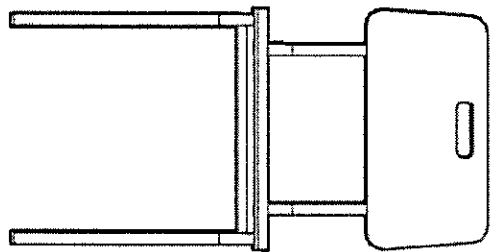
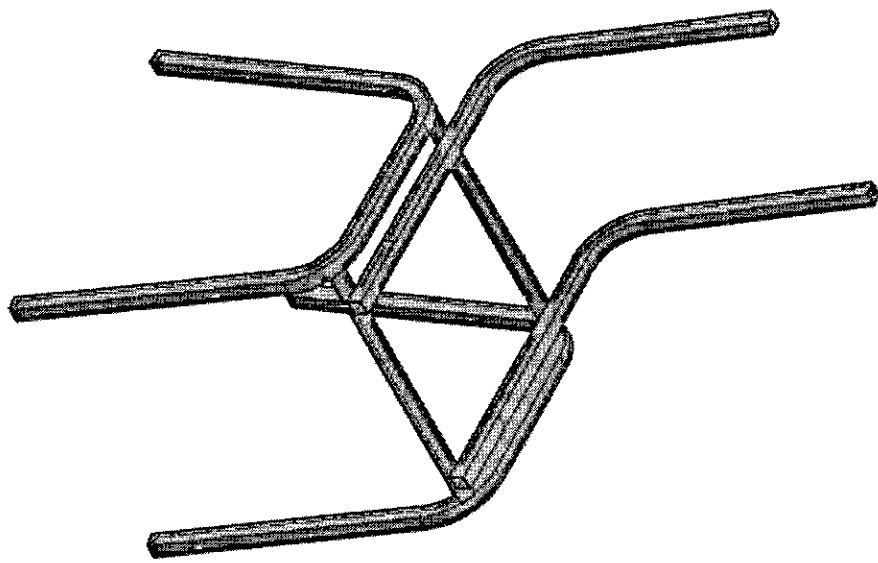
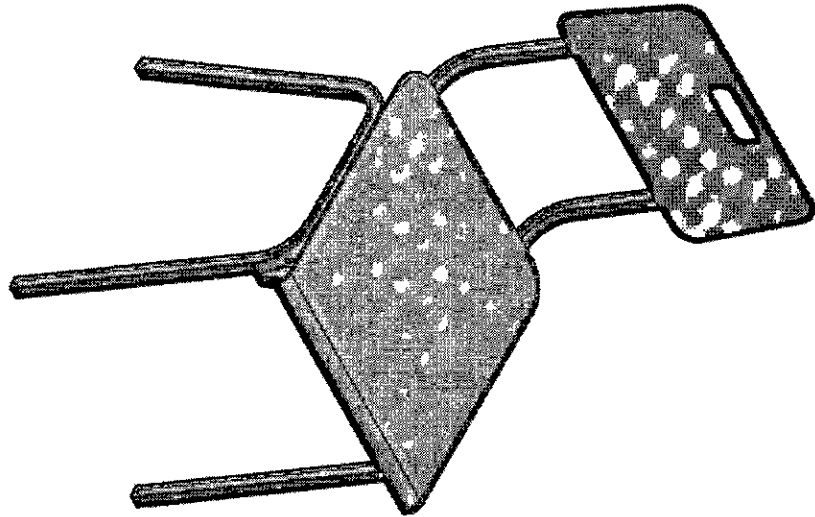

دولة فلسطين
وزارة التربية
24-08-2023
الإدارة العامة للوزم العامة
دائرة العطاءات المركزية

طاولة معلم (في غرفة المعلمين) Teacher Desk (staff room)

المواصفات الفنية:

الشروط والمواصفات المطلوبة في تنفيذ طاولة المعلم (في غرفة المعلمين).
تصنع حسب الشكل والابعاد الموضوعه على المخطط وضمن الشروط التالية:

1- الهيكل المعدني:

- يصنع من حديد بروفيل قياس (25×25) ملم، على ان يكون سمكه (1,25) ملم.
- يتم تركيب قطع صاج بعد الثني من الأربع أحرف على محيط الهيكل المعدني من الأعلى بعرض لا يزيد عن 12 سم، على أن يكون سمك الصاج (0.8) ملم.
- يركب للطاولة جرار معدني مصنوع من صاج حديد سماكة (0,8) ملم، ينزلق على سكك معدنية (بكرات)، يتم تركيبها على جانبي الجرار.
- يركب للجرار زرفيل بواسطة البراغي من الداخل، ويد معدنية من نوع جيد ومتين.
- تلحم جميع الاجزاء المعدنية مع بعضها البعض بشكل متواصل ومتين وجيد وحسب الاصول.
- بالنسبة لنوع اللحام المستخدم فهو Co2.
- يتم تركيب أعباء بلاستيكية في أسفل الأرجل من اجل رفع الحديد عن الارض.

2- الدهان:

- معالجة الهيكل المعدني قبل عملية الدهان بإزالة الشحوم وأي شوائب أخرى.
- يُدهن الهيكل المعدني بعد معالجة جميع الأسطح حسب الأصول لتكوين طبقة دهان اساس من فوسفات الحديد، حيث تكون بسمك (0.8-0.4) غرام لكل متر مربع.
- تستخدم طريقة الرش الاوتوماتيكي في عملية الدهان، وبحيث تكون طبقة الدهان متجانسة ويتم صهر بودرة الدهان مع الاسطح المنتجة من خلال فرن حراري للتجفيف وضمن الوقت الكافي والحرارة المناسبة لذلك.
- يجب ان تكون سماكة الدهان من (60-80) ميكرون.
- يجب استخدام دهان (بودرة الابوكس بوليستر) اللون (Marengo) رقم (7016).
- يتم دهان الحديد والتجميع والتسليم والتخزين في أماكن غير مكشوفة لعوامل الطقس كالغبار والشمس.

3- وجه الطاولة:

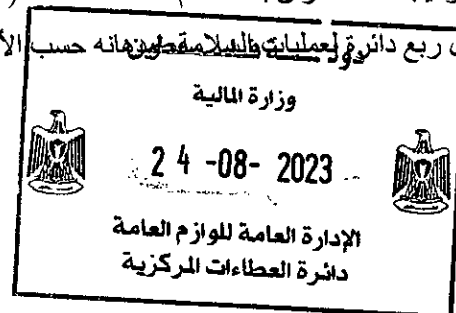

- يصنع من خشب معاكس (ساندويش) نخب أول، بقياس (100×60) سم، وسماكة (17) ملم، ملابس فورومايكا (matte) من وجه واحد على ان يكون سمك الفورومايكا (0.8) ملم، واللون سكني رقم (3130).
- يتم تركيب شحرات (تخميل) أسفل الوجه على كامل المحيط على أن تكون من خشب ساندويش سماكة (17) ملم نخب اول وبعرض 5سم، وبشرط أن التخميلة لا تؤثر على ارتفاع الطاولة.
- تتم عملية نقشيط وجه الطاولة باستخدام خشب الزان على ألا تقل السماكة عن (15) ملم.
- يتم تثبيت وجه الطاولة على الهيكل المعدني بواسطة براغي سن صاج طول (18) ملم، عدد (10) وتتم عملية التثبيت من الاسفل.
- يتم تركيب قشاط الزان باستخدام المادة اللاصقة (الغراء) وبمساعدة المسامير الشعرية، وذلك بعد تركيب الفورومايكا، ويتم شطفة بشكل ربع دائري لإزالة الغراء عن الأسطح الملامسة له من حوله حسب الأصول بدهان الأساس واللاكر الشفاف ثلاثة أوجه.

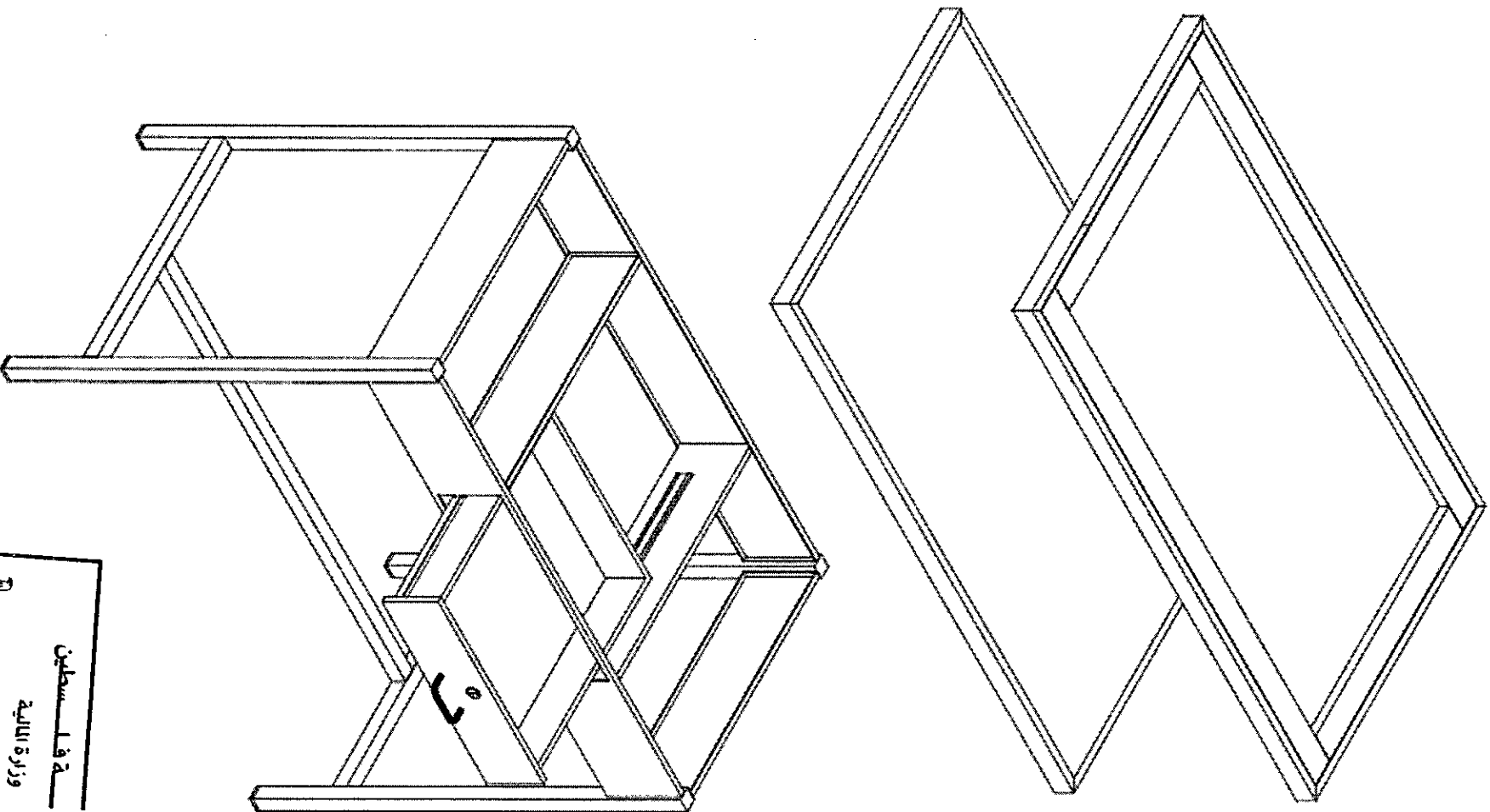

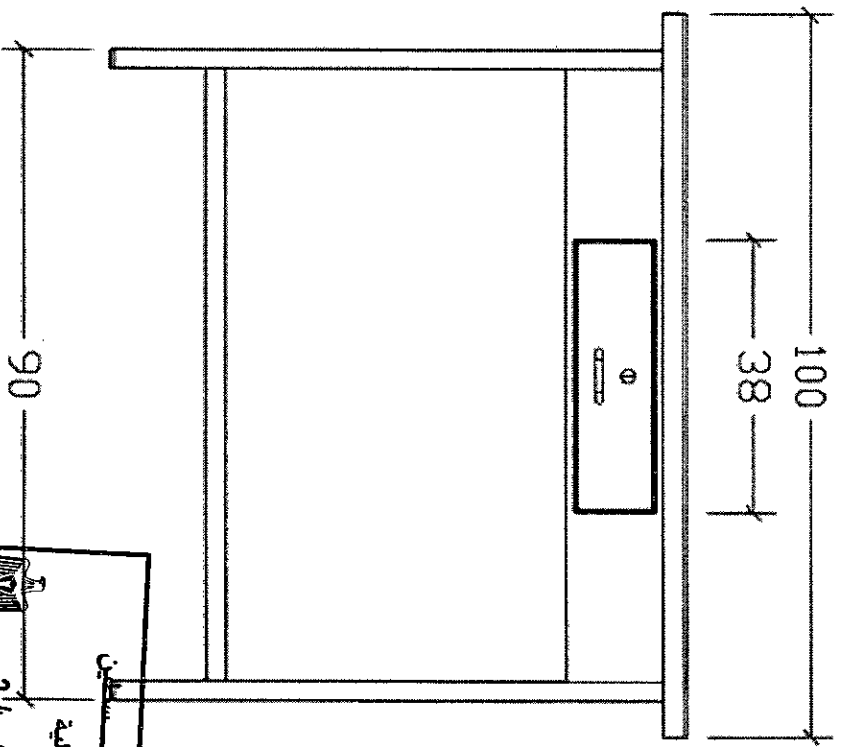
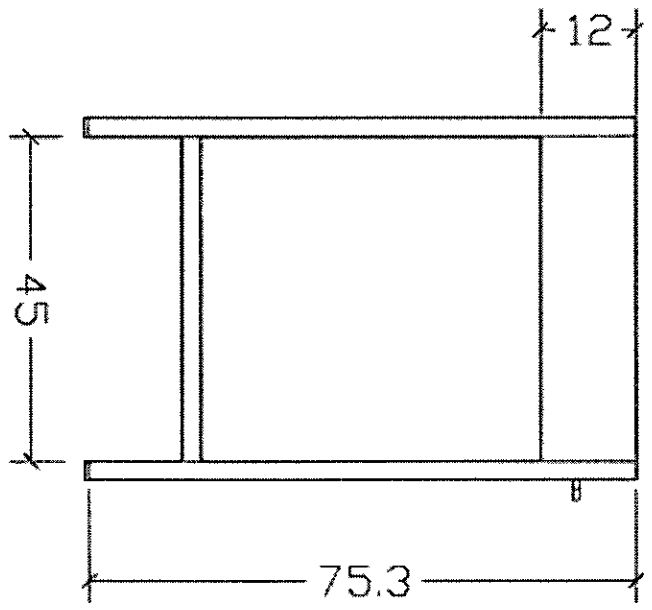
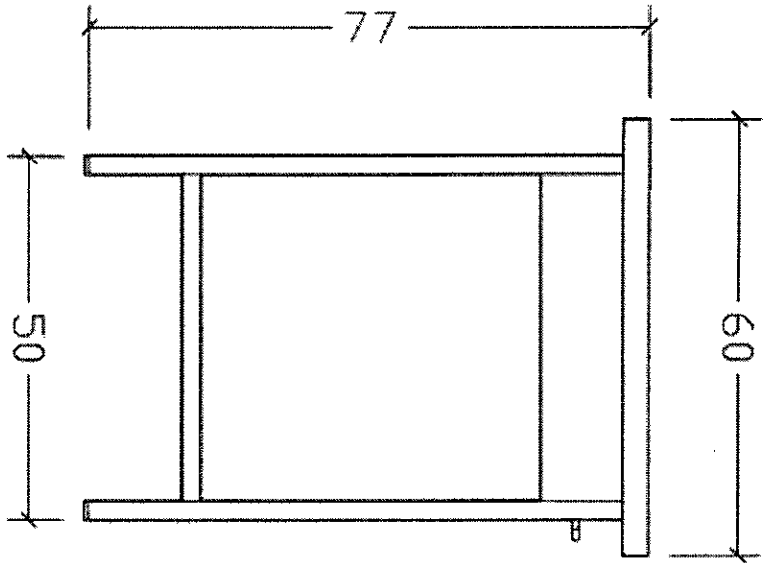

دولة فلسطين
وزارة التربية
24-08-2023
الإدارة العامة للوزم العامة
دائرة المقامات المركزية



 دولة فلسطين
 وزارة المالية
 24-08-2023
 الإدارة العامة للوزم العامة
 دائرة الحسابات المركزية

طاولة مكتبة (Reading Table)

المواصفات الفنية:

الشروط والمواصفات المطلوبة في تنفيذ (طاولة مكتبة).
تصنع حسب الشكل والأبعاد الموضوعة على المخطط وضمن الشروط التالية:

1- الهيكل المعدني:

- تصنع الأرجل من حديد بروفيل قياس (40×40) ملم، وباقي الهيكل بروفيل (30×30) ملم، على أن يكون سمكه (1,5) ملم.
- تلحم جميع الأجزاء المعدنية مع بعضها البعض بشكل متواصل ومتين وجيد حسب الأصول.
- بالنسبة لنوع اللحام المستخدم فهو Co2.
- يتم تركيب زوايا 30/30 بطول 5 سم، عدد (12)، تكون مثقبة لتثبيت وجه الطاولة.
- يتم تركيب أكعاب بلاستيكية للأرجل من أجل رفع الحديد عن الأرض.

2- الدهان:

- معالجة الهيكل المعدني قبل عملية الدهان بإزالة الشحوم وأي شوائب أخرى.
- يُدهن الهيكل المعدني بعد معالجة جميع الأسطح حسب الأصول لتكوين طبقة دهان أساس من فوسفات الحديد، حيث تكون بسمك (0.4-0.8) غرام لكل متر مربع.
- تستخدم طريقة الرش الأوتوماتيكي في عملية الدهان، وبحيث تكون طبقة الدهان متجانسة ويتم صهر بودرة الدهان مع الأسطح المنتجة من خلال فرن حراري للتجفيف وضمن الوقت الكافي والحرارة المناسبة لذلك.
- يجب أن تكون سماكة الدهان من (60-80) ميكرون.
- يجب استخدام دهان (بودرة الأيوكس بوليستر) اللون (Marengo) رقم (7016).
- يتم دهان الحديد والتجميع والتسليم والتخزين في أماكن غير مكشوفة لعوامل الطقس كالغبار والشمس.

3- وجه الطاولة:

- يُصنع من خشب معاكس (ساندويش) سمك (17) ملم، بقياس (180×80) سم، نخب أول، ملابس فورومايكا على أن تكون بسمك (0.8) ملم، غير لامعه (matte)، اللون سكني رقم (3130).
- يتم تركيب شحرات (تخميل) أسفل الوجه على كامل المحيط على أن تكون من خشب ساندويش سماكة (17) ملم نخب أول ويعرض 5 سم، وبشرط أن الخميلة لا تؤثر على ارتفاع الطاولة.
- يتم نقشيط أحرف وجه الطاولة بقشاطر خشبي من نوع (زان) على أن لا يقل سمكه عن (15) ملم.
- تتم عملية نقشيط وجه الطاولة باستخدام خشب الزان على ألا تقل السماكة عن (15) ملم.
- يتم تثبيت وجه الطاولة على الهيكل المعدني بواسطة براغي سن صاج طول (18) ملم، عدد (20) وتتم عملية التثبيت من الأسفل.
- يتم تركيب قشاطر الزان باستخدام المادة اللاصقة (الغراء) وبمساعدة المسامير الشعرية، وذلك بعد تركيب الفورومايكا، ويتم شطفة بشكل ربع دائرة لعمليات السلامة، ودهانه حسب الأصول بدهان الأساس واللاكر الشفاف ثلاثة أوجه.

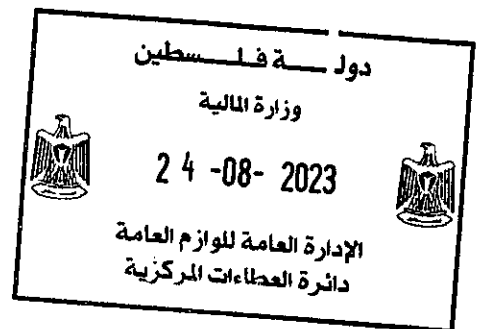

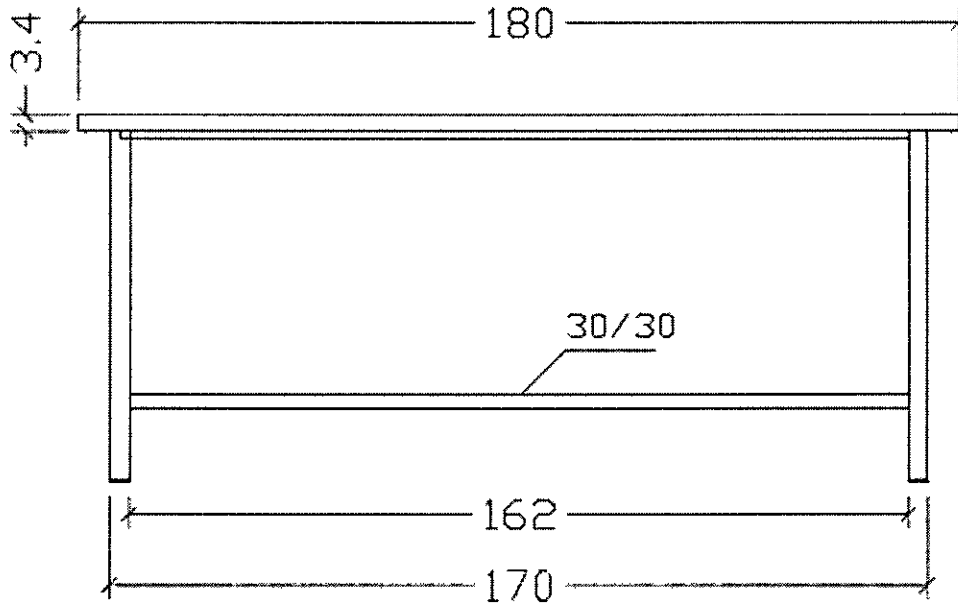
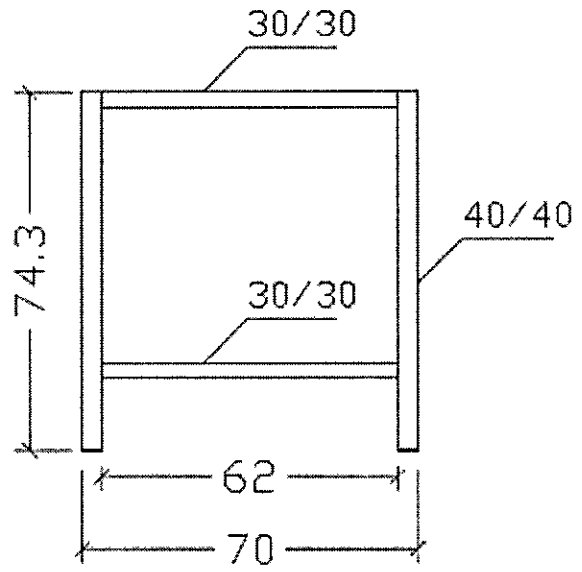
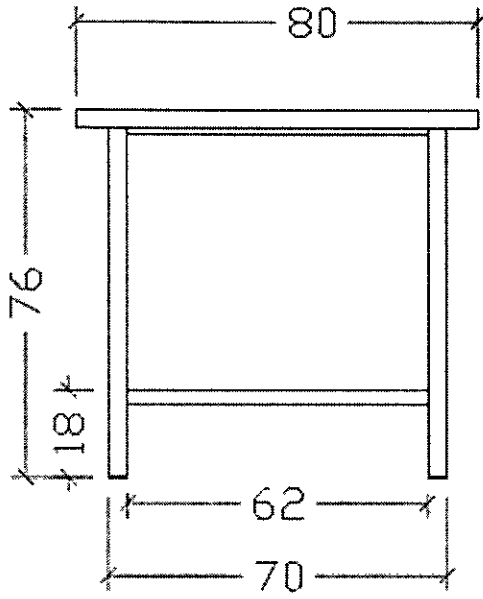

دولة فلسطين
وزارة المالية
24-08-2023
الإدارة العامة للوازم العامة
دائرة العطاءات المركزية

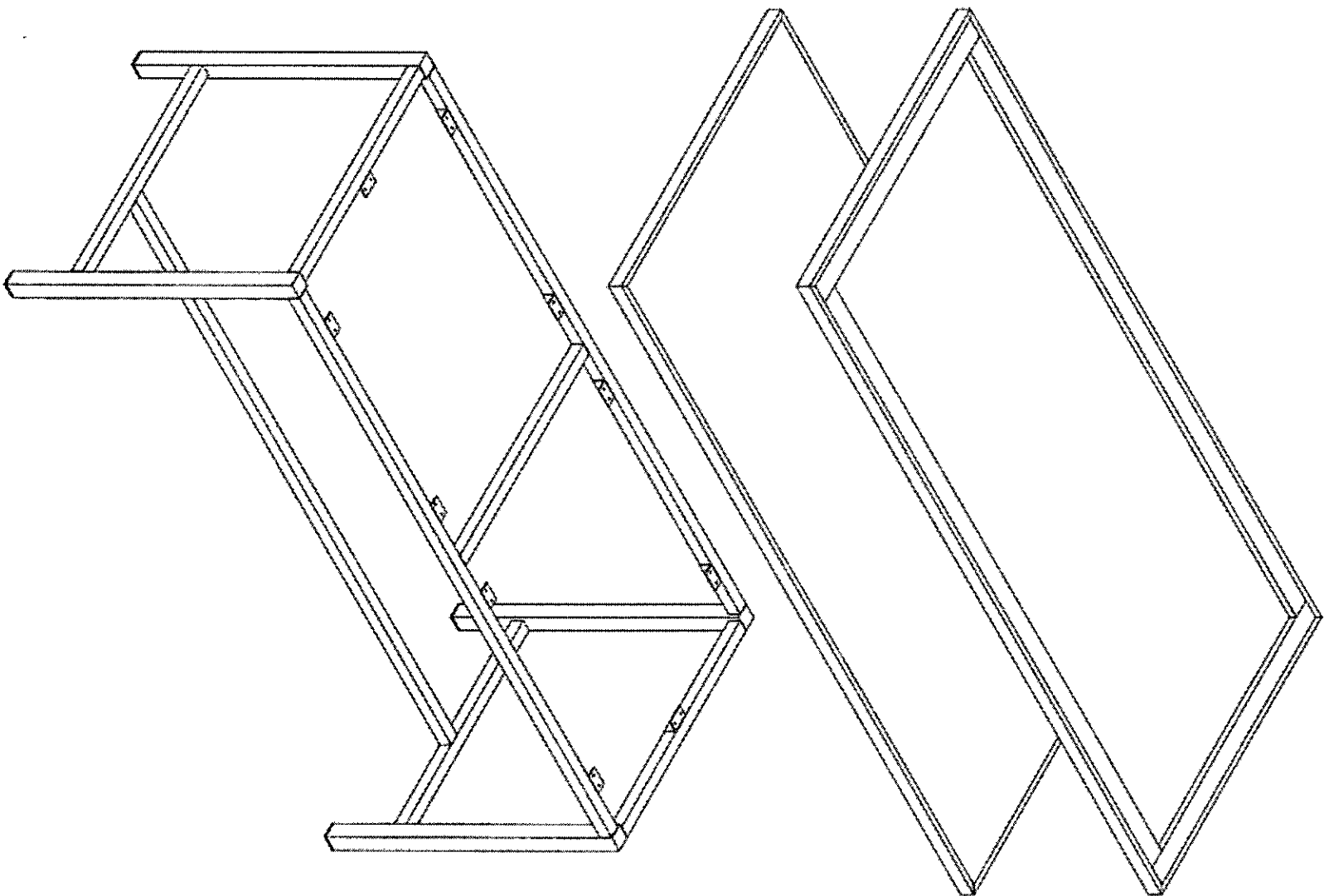

دولة فلسطين
وزارة المالية
24-08-2023
الإدارة العامة للوزم العامة
دائرة المعاملات المركزية

طاولة كمبيوتر (طالب) Computer Table (Student)

المواصفات الفنية:

الشروط والمواصفات المطلوبة في تنفيذ (طاولة كمبيوتر طالب).
تصنع حسب الشكل والابعاد الموضوعه على المخطط وضمن الشروط التالية:

1- الهيكل المعدني:

- يصنع من حديد بروفيل قياس (20×20) و (40×20) ملم على ان يكون سمكه (1,25) ملم، وصاج مثني من جميع الاحرف بسبك (1.5) ملم، حيث القطعة الخلفية بها ثقب بقطر (5) سم، ويتم تركيب قطعة دائرية من اللدائن خاصة بها، والقطع الجانبية يتم تركيب السكك المعدنية عليها.
- تلحم جميع الاجزاء المعدنية مع بعضها البعض بشكل متواصل ومتين وجيد وحسب الاصول.
- بالنسبة لنوع اللحام المستخدم فهو Co2.
- يتم عمل ثقوب في الهيكل المعدني يصل عددها (18) ثقب، لتكفي في تثبيت وجه الخشب والصيانة في المستقبل.
- تغلق جميع نهايات المربعات الحديدية بواسطة اغطية بلاستيكية.
- يتم تركيب اكعاب بلاستيكية في أسفل الارجل من اجل رفع الحديد عن الارض ويتم تثبيتها بواسطة براغي سن صاج.

2- الدهان:

- معالجة الهيكل المعدني قبل عملية الدهان بإزالة الشحوم وأي شوائب أخرى.
- يُدهن الهيكل المعدني بعد معالجة جميع الأسطح حسب الأصول لتكوين طبقة دهان اساس من فوسفات الحديد، حيث تكون بسبك (0.8-0.4) غرام لكل متر مربع.
- تستخدم طريقة الرش الاوتوماتيكي في عملية الدهان، وبحيث تكون طبقة الدهان متجانسة ويتم صهر بودرة الدهان مع الاسطح المنتجة من خلال فرن حراري للتجفيف وضمن الوقت الكافي والحرارة المناسبة لذلك.
- يجب ان تكون سماكة الدهان من (60-80) ميكرون.
- يجب استخدام دهان (بودرة الابوكس بوليستر) اللون (Marengo) رقم (7016).
- يتم دهان الحديد والتجميع والتسليم والتخزين في أماكن غير مكشوفة لعوامل الطقس كالغبار والشمس.

3- وجه الطاولة:



- يصنع من خشب معاكس (ساندويش) نخب أول، بقياس (54×110) سم، وسماكة (17) ملم، وملبس فورومايكا من الوجهين على ان يكون الوجه العلوي بسبك (0.8) ملم والسفلي (0.5) ملم، واللون سكتي رقم (3130) شريطة ان تكون ناعمة الملمس.
- تتم عملية تقشيط وجه الطاولة باستخدام مادة لدائنية يتم صهرها على محيط (حرف) الوجه بواسطة ماكينات خاصة على ألا تقل السماكة عن (5) ملم، واللون أسود.
- يتم تثبيت وجه الطاولة على الهيكل المعدني بواسطة براغي سن صاج طول (3.5) سم، عدد (12) وتتم عملية التثبيت من الاسفل.

4- لوحة المفاتيح:

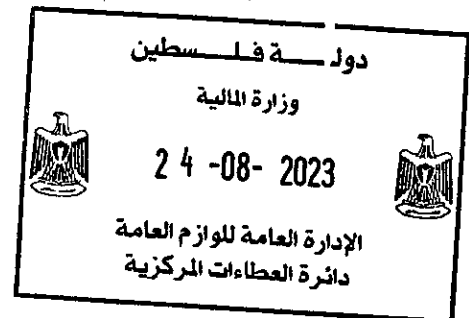
- يتم تركيب رف خشبي مصنوع من الخشب المعاكس (ساندويش) سماكة (17) ملم وملبس فورومايكا غير لامعة (matte) على الوجهين، سماكة (2) ملم ويتم تكتيت جميع الاحرف بقشاط بلاستيكي سماكة (2) ملم، اللون اسود، ومن ثم يتم تركيب ذراع خشبي (خشب طبيعي) على الحرف الأمامي على شكل (U) لون اسود.
- يتحرك هذا الرف بسهولة على سكك معدنية او سحابات خاصة من أجل وضع لوحة مفاتيح الكمبيوتر.
- مساحة الرف طول 60 سم وعمق 45 سم.

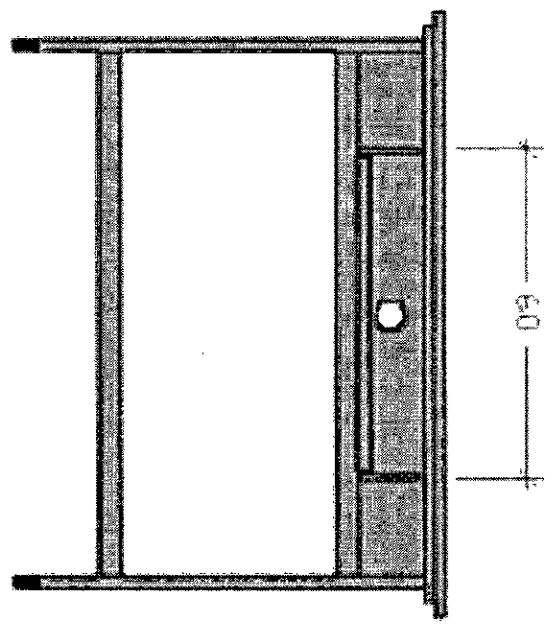
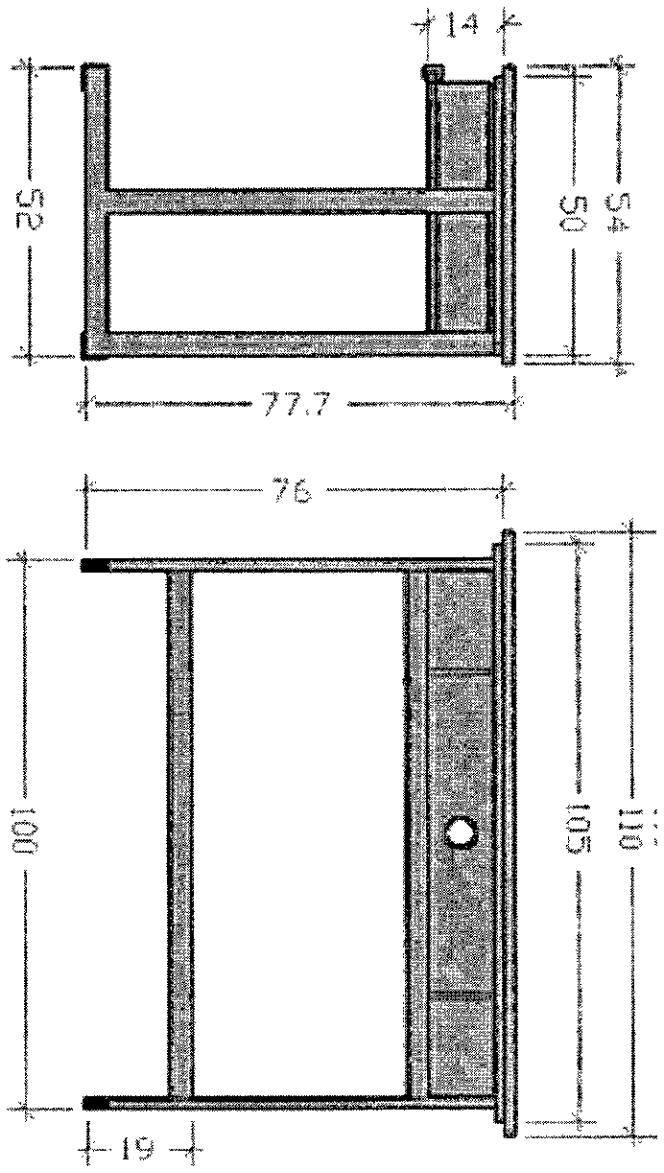



 دولة فلسطين
 وزارة التربية
 دول
 24-08-2023
 الإدارة العامة للوزم العامة
 دائرة العطاءات المركزية

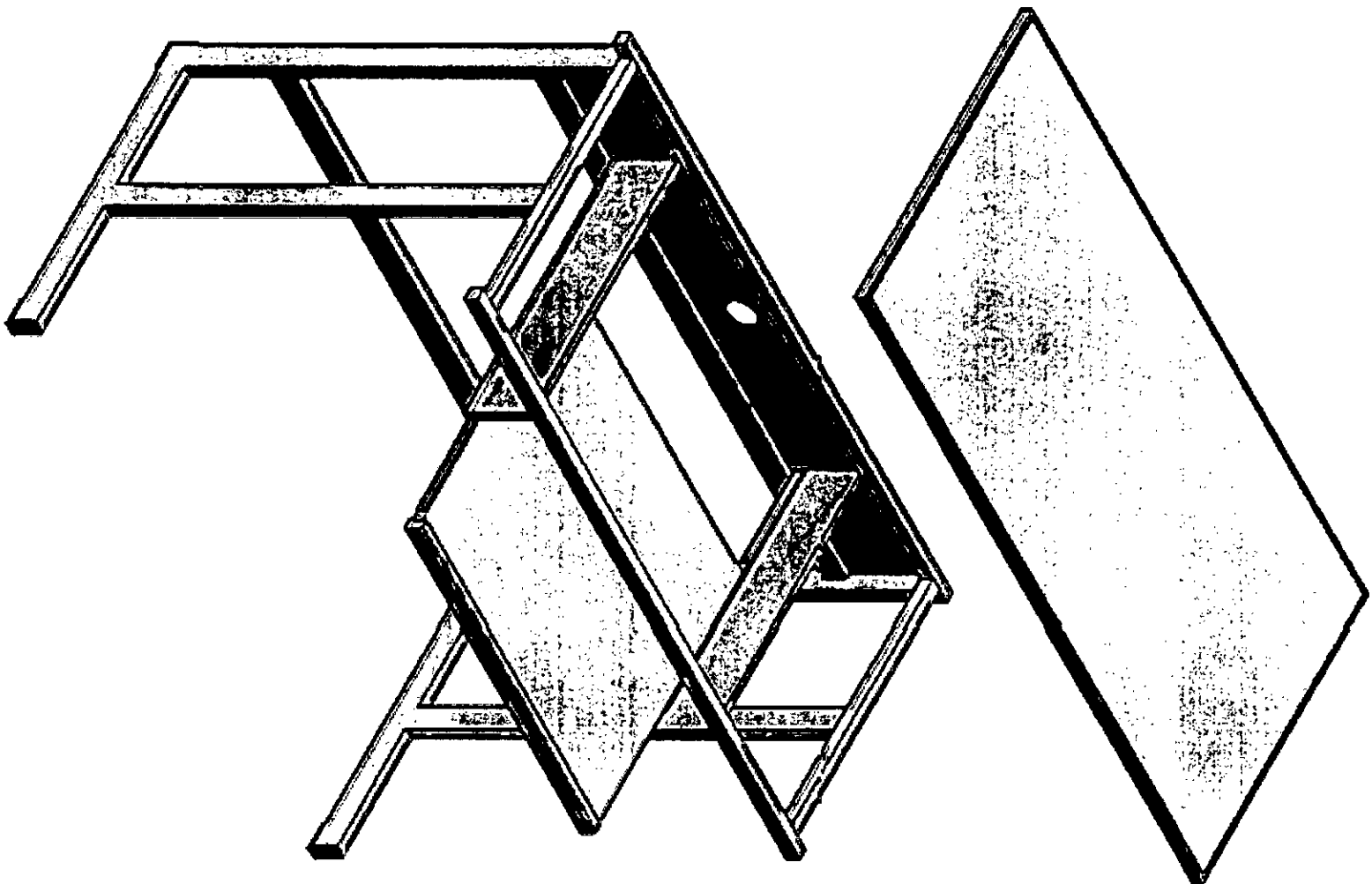

دولة فلسطين

وزارة التربية

24-08-2023

الإدارة العامة للوزم العامة
دائرة الصلوات المركزية



المواصفات الفنية:

الشروط والمواصفات المطلوبة في تنفيذ (خزانة رفوف مكتبة).

تصنع حسب الشكل والابعاد الموضوعه على المخطط وضمن الشروط التالية:

1. يصنع من خشب معاكس (ساندويش) نخب أول، وسماكة (17) ملم، ملبس فورومايكا غير لامعه (matte) من الوجهين على ألا يقل سمك الفورومايكا عن (0.8) ملم، واللون سكتي رقم (3130).
2. يتم تركيب غطاء للظهر من خشب الموزنيت (اللون ابيض).
3. يتم تلبيس أحرف الخزانة بكنت لدانتي مقوى (1.5-2) ملم (اللون اسود).
4. تتم عملية تثبيت الرفوف مع الجنب بواسطة غراء وبراغي طول (4) سم.
5. تتم عملية تثبيت الظهر بواسطة براغي سن صاج طول (1,5) سم.
6. يجب ان تكون الارتفاعات بين الرفوف متساوية.
7. يتم تركيب اكواب بلاستيكية في أسفل أرجل الخزانة من اجل رفعها عن الارض.
8. الابعاد:

الطول : 200 سم.

العرض : 90 سم.

العمق : 30 سم.

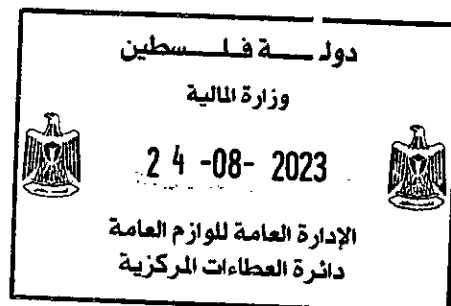
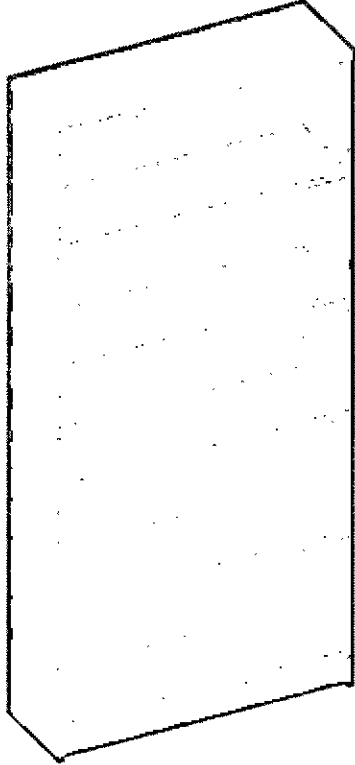

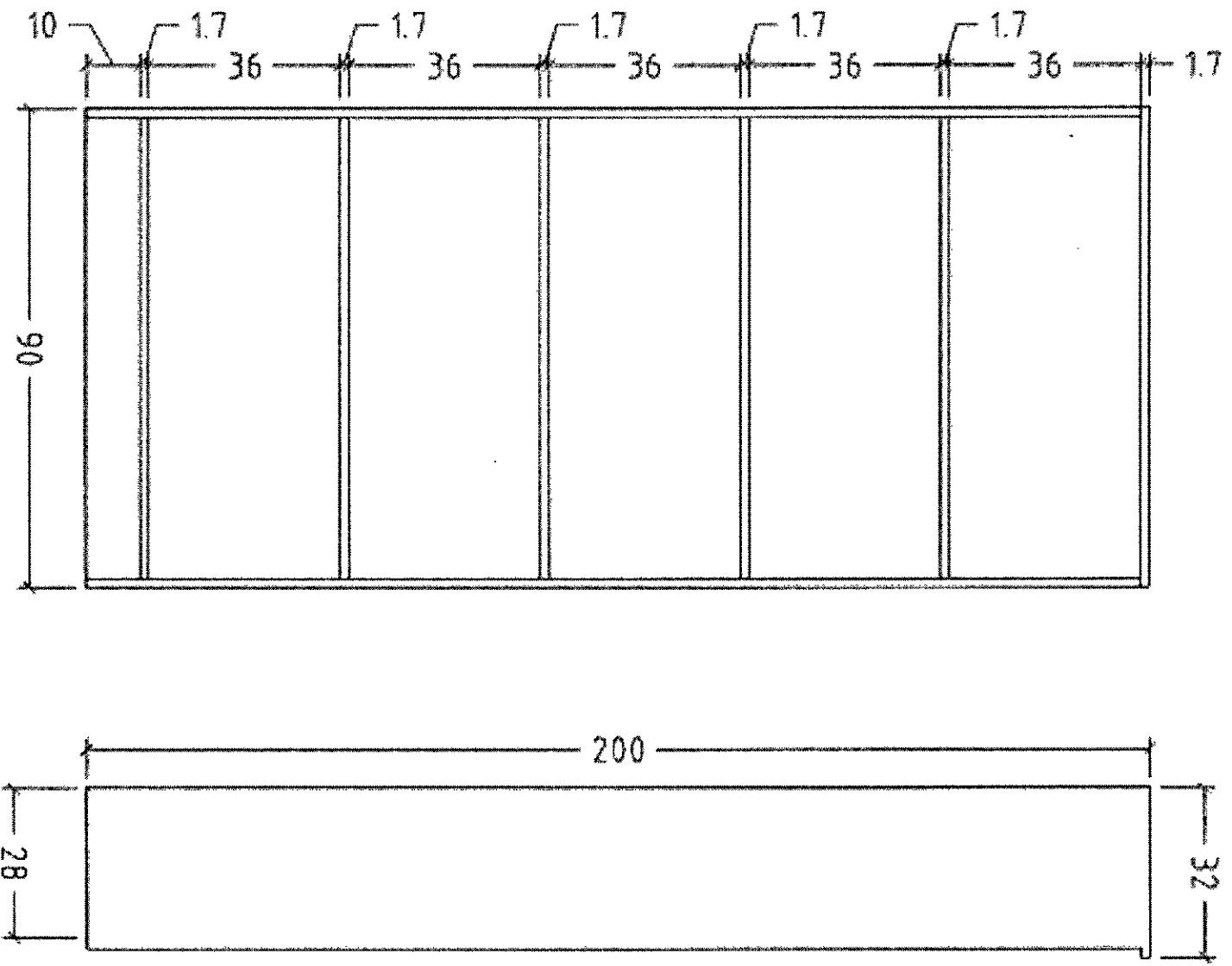

دولة فلسطين
 وزارة التربية
 24-08-2023
 الإدارة العامة للوزم العامة
 دائرة الحسابات المركزية

طاولة وسط

الابعاد: H38 × 60 × 120

H38 × 60 × 60

المواصفات الفنية:

1. يتم التصنيع كما في الشكل المرفق.
 2. تصنع من خشب MDF ملبس ملمين من الوجهين من النوع الجيد وسمك 28 ملم، لون خشب الزان.
 3. أطراف وجه الطاولة مشطوفة بشكل ربع دائرة ومحفوفة بشكل لائق ومدهونة حسب الأصول بدهان الأساس واللاكر الشفاف ثلاث أوجه على الأقل.
 4. تغطية جميع الأحرف بقشاط لدائني سمك 2 ملم، لون أسود.
 5. يتم تجميع جميع أجزاء الطاولة باستخدام زوايا وبراغي معدنية مجلفنة خاصة بالأثاث الخشبي.
 6. يتم تركيب كعاب زاوية لدائنية (عدد 4) أسفل الطاولة.
- التعبئة:
- أ. يجب أن تكون مفككة داخل كرتون مدعم خاص لهذا النوع من الأثاث، عند طلب الوزارة لذلك.
- ب. يلتزم المورد بتجميع الأثاث على نفقته وعلى مسؤوليته في الأماكن المخصصة له وفق جدول التوزيع.

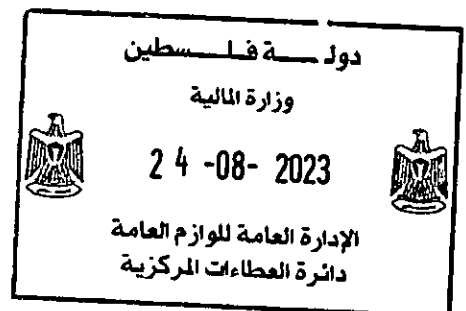
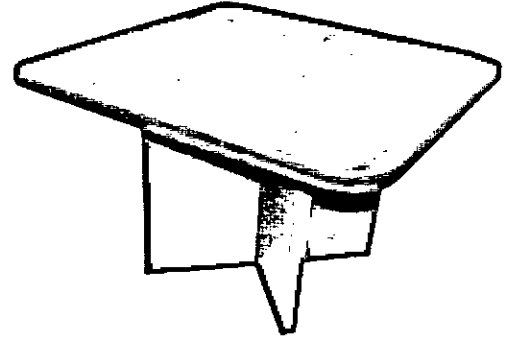
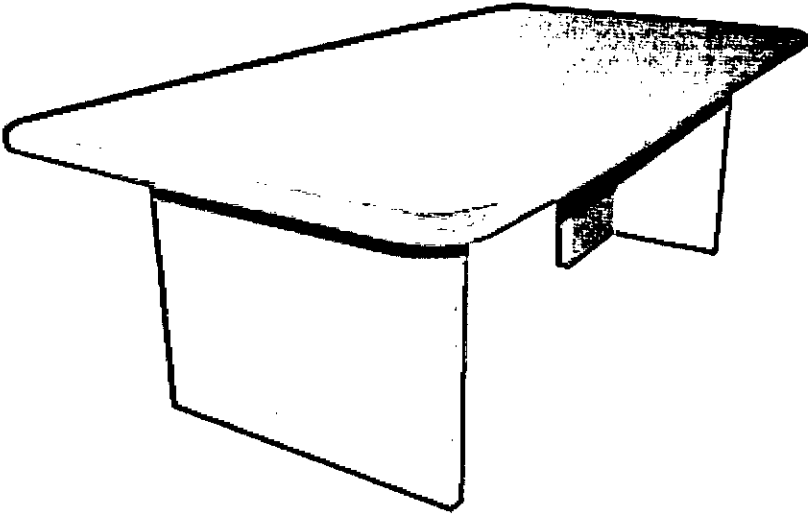

Stool Chair كرسى ستول

المواصفات الفنية:

الشروط والمواصفات المطلوبة في تنفيذ (كرسى ستول).

يصنع حسب الشكل المرفق وضمن الشروط التالية:

- تصنع أرجل الكرسي من مواسير معدنية قطر (22) ملم على ان يكون سمكه (1,25) ملم.
- تصنع الدائرة العلوية والسفلية من مواسير معدنية قطر (16) ملم على ان يكون سمكه (1,25) ملم، علما بأن قطر الدائرة العلوية (28 سم) والسفلية (42 سم).
- تلحم جميع الأجزاء المعدنية مع بعضها البعض بشكل متواصل ومتين وجيد وحسب الاصول.
- بالنسبة لنوع اللحام المستخدم فهو Co2.
- قاعدة الكرسي تصنع من خشب سويد طبيعي مدهون لآكر سماكته (34) ملم وتكون على شكل قرص قطر (34) سم، أو من اللدائن بحيث تكون دائرية مقعره، والقطر 34 سم، والسماكة (3-5) سم، والوزن لا يقل عن 500 غم.
- يتم تثبيت قاعدة الكرسي مع الهيكل المعدني بواسطة براغي سن صاج طول (3) سم عدد (4).
- يتم تركيب اكعاب بلاستيكية في أسفل الأرجل.
- الارتفاع المطلوب للكرسي 60 سم.
- يكون ارتفاع الكرسي من الارض الى الدائرة السفلية 15 سم.

الدهان:

- معالجة الهيكل المعدني قبل عملية الدهان بإزالة الشحوم وأي شوائب أخرى.
- يُدهن الهيكل المعدني بعد معالجة جميع الأسطح حسب الأصول لتكوين طبقة دهان اساس من فوسفات الحديد، حيث تكون بسبك (0.4-0.8) غرام لكل متر مربع.
- تستخدم طريقة الرش الاوتوماتيكي في عملية الدهان، وبحيث تكون طبقة الدهان متجانسة ويتم صهر بودرة الدهان مع الاسطح المنتجة من خلال فرن حراري للتجفيف وضمن الوقت الكافي والحرارة المناسبة لذلك.
- يجب ان تكون سماكة الدهان من (60-80) ميكرون.
- يجب استخدام دهان (بودرة الايوكس بوليستر) اللون (Marengo) رقم (7016) أو أي لون آخر يتم اختياره من قبل الوزارة.
- يتم دهان الحديد والتجميع والتسليم والتخزين في أماكن غير مكشوفة لعوامل الطقس كالغبار والشمس.

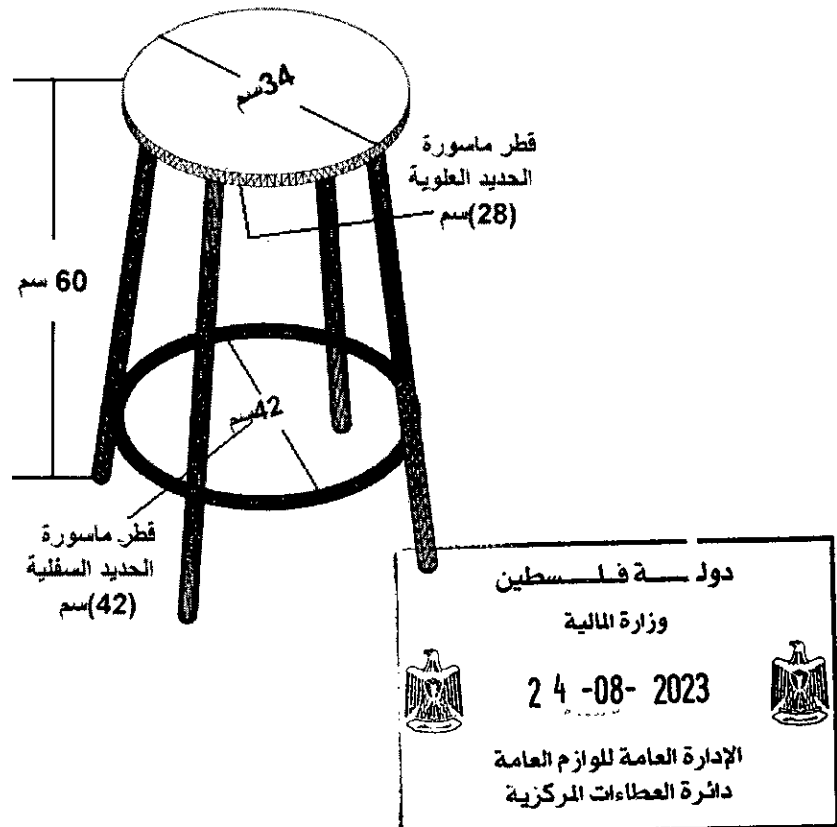

Examination Bed سرير فحص

لاستخدام الطلاب في غرف الإسعافات الأولية.

الأبعاد: 180 × 60 × 80 سم

المواصفات الفنية:

1. الهيكل المعدني:

أ. الأرجل: تُصنع من الأنابيب المعدنية قطر 5 سم.

ب. الإطار العلوي والسفلي: يصنع من حديد بروفيل قياس (20×40) و(25×25) ملم على ان يكون سمكه (1,25) ملم.

ج. مسند الظهر: يصنع من حديد بروفيل قياس (25×25) ملم، وإضافة فصاليه عدد (2) يتم تثبيتها بواسطة براغي رأس ريشة، وقطعة حديد مبسط (40\2) ملم مفروزة (مشرومة) كما في الشكل، لإمكانية تعديل وضعيته (زاوية ميلانه) بطريقة سهلة.

د. حامل رول: يضاف من جهة مسند الظهر بحيث يسمح بتغيير الرول بسهولة، يصنع من حديد مبسط

(40\2) ملم يتم تشكيله حسب الشكل، وحديد انابيب (ماسورة) (22) ملم ، وإضافة قطع صاج مثلثة للتقوية.

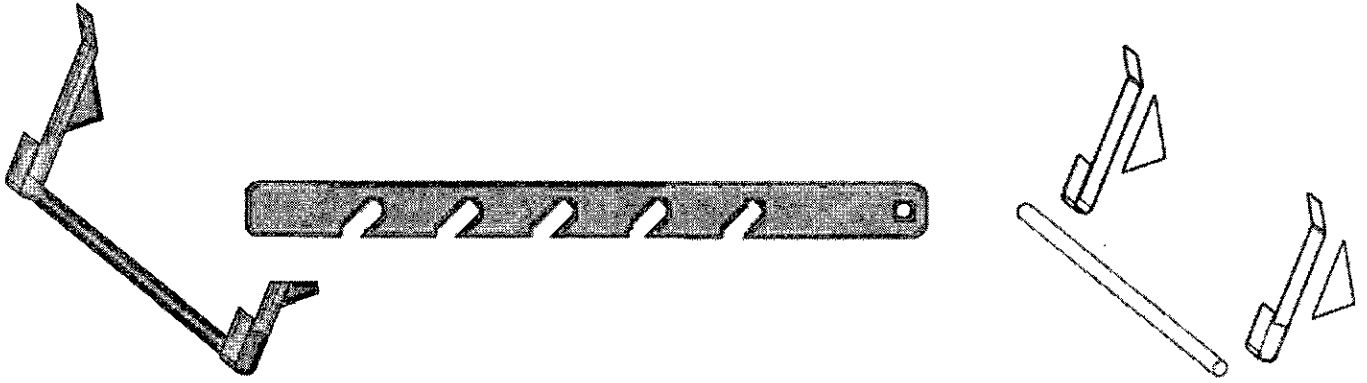

• تلحم جميع الاجزاء المعدنية مع بعضها البعض بشكل متواصل ومتين وجيد وحسب الاصول.

• بالنسبة لنوع اللحام المستخدم فهو Co2.

• يتم إضافة (6) قطع من حديد زاوية (30\30) ملم وعمل ثقوب عدد (2) بكل قطعة، وذلك من اجل التثبيت واعمال الصيانة في المستقبل.

• تغلق جميع نهايات البروفيل جيداً بواسطة اللحام.

• يتم تركيب اكعاب بلاستيكية في أسفل الارجل من اجل رفع الحديد عن الارض.

2. سطح السرير: يجب أن يكون من خشب الساندويش (16) ملم، مع وجود ثقوب للتهوية، منجد بطبقة من الاسفنج المضغوط سمك لا يقل عن (5) سم، ومغطى بطبقة بلاستيكية (جلد) من نوع جيد وقابل للغسيل.

3. دهان الهيكل المعدني:

• معالجة الهيكل المعدني قبل عملية الدهان بازالة الشحوم وأي شوائب أخرى.

• يُدهن الهيكل المعدني بعد معالجة جميع الأسطح حسب الأصول لتكوين طبقة دهان اساس من فوسفات الحديد، حيث تكون بسمك (0.8-0.4) غرام لكل متر مربع.

• تستخدم طريقة الرش الاوتوماتيكي في عملية الدهان، بحيث تكون طبقة الدهان متجانسة ويتم صهر بودرة الدهان مع الاسطح المنتجة من خلال فرن حراري للتجفيف وضمن الوقت الكافي والحرارة المناسبة لذلك.

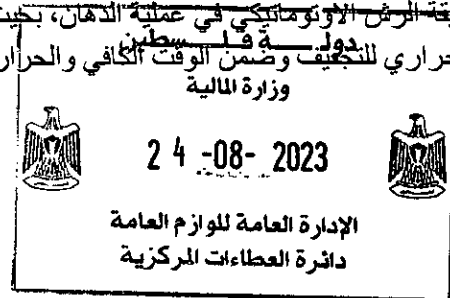

- يجب أن تكون سماكة الدهان من (60-80) ميكرون.
- يجب استخدام دهان (بودرة الأوكس بوليستر) لون أبيض.
- يتم دهان الحديد والتجميع والتخزين في أماكن غير مكشوفة لموايل المطس كالغيار والشمس.

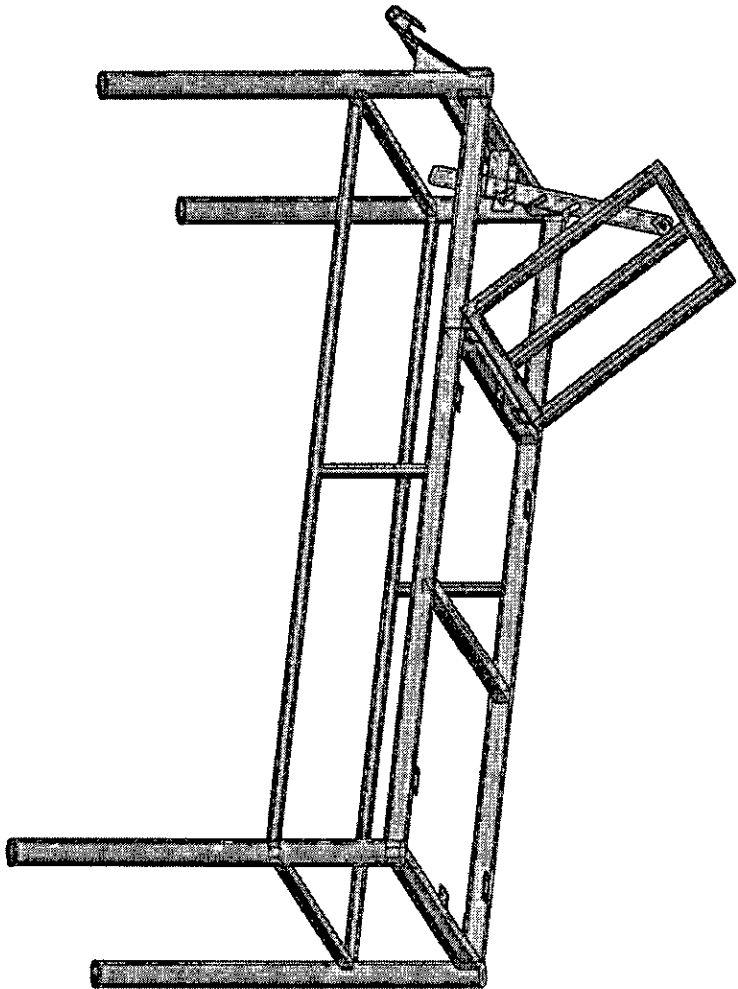
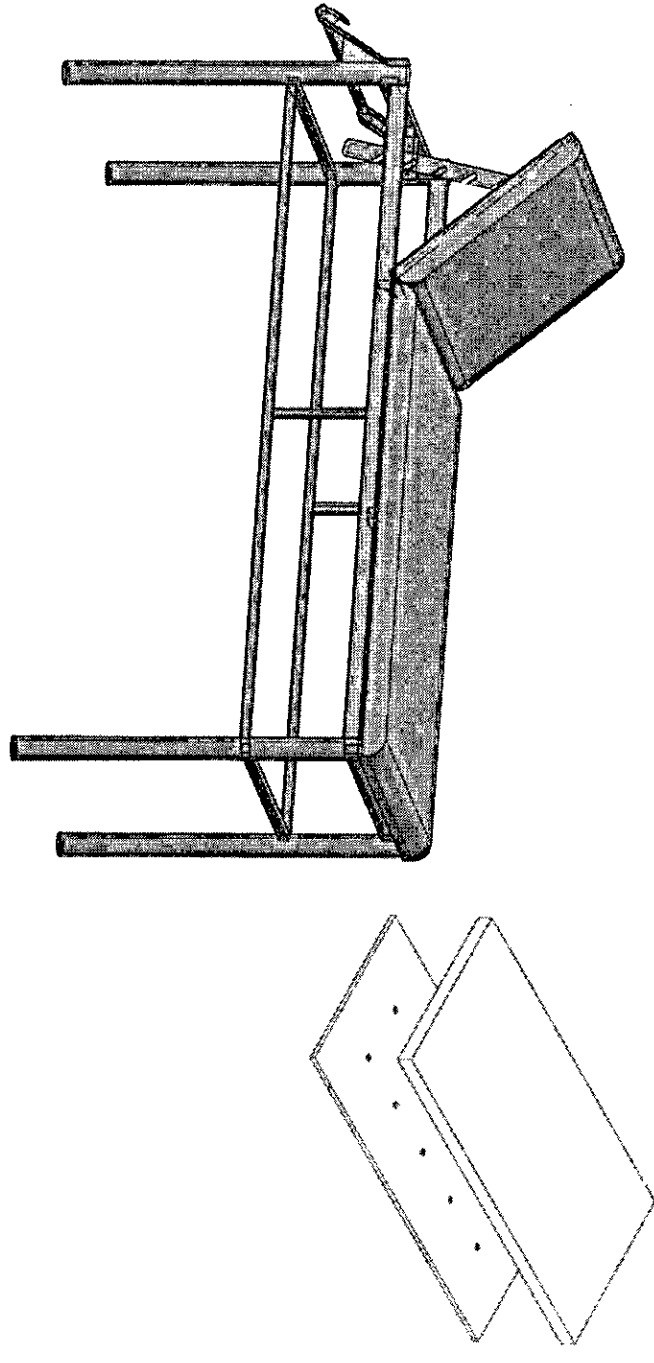

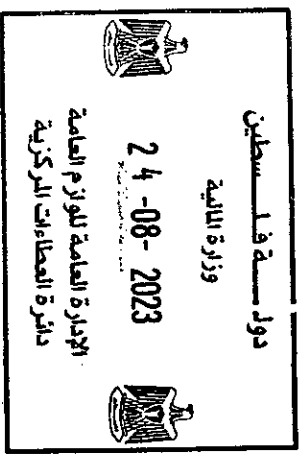
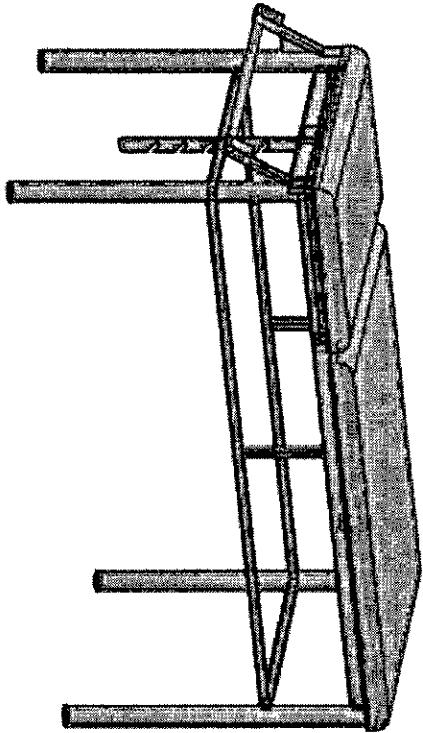
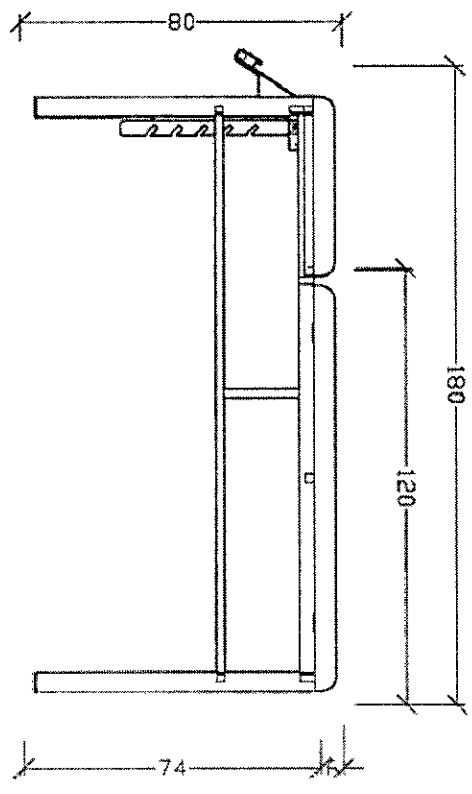
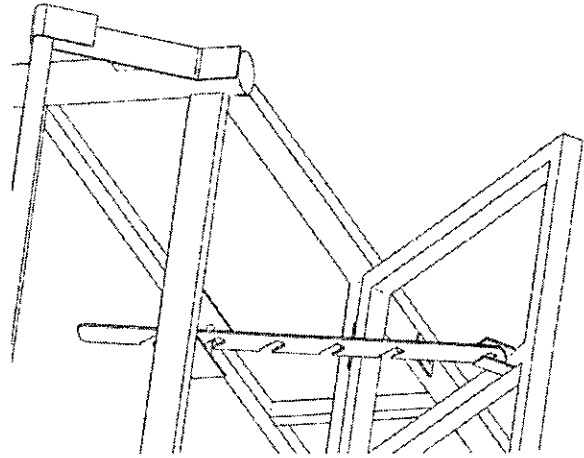

خزانة معدنية دفتان

المواصفات الفنية:

الشروط والمواصفات المطلوبة في تنفيذ (خزانة معدنية دفتان).
تصنع حسب الشكل والابعاد الموضوعه على المخطط وضمن الشروط التالية:

1- الهيكل المعدني:

- يصنع الهيكل المعدني كاملاً من حديد صاج سماكة (0,8) ملم بما في ذلك الظهر والرفوف الداخلية.
- تلحم جميع الاجزاء المعدنية مع بعضها البعض بشكل متواصل ومتين وجيد وحسب الاصول.
- بالنسبة لنوع اللحام المستخدم فهو CO2 ولحام النقطة.
- يجب معالجة لحام النقطة بشكل جيد وبحيث لا يشكل عيب في مظهر الخزانة.
- يتم تركيب اكواب بلاستيكية في أسفل أرجل الخزانة.

2- الابعاد:

الطول:	193 سم.
العرض:	90 سم.
العمق:	43 سم.

3- التقسيمات الداخلية:

- يركب للخزانة من الداخل اربعة رفوف متحركة على اربعة سلاالم.
- يركب في منتصف الابواب قطعة صاج لتقوية الابواب على ان لا تقل عرض قطعة الصاج عن (20) سم وتكون على شكل

4- الابواب:

- يركب للخزانة بابان بواسطة مفصلات حيل (سيخ) متحرك من النوع الجيد.
- يركب سلندر كروم بشرط ان يغلق من ثلاث جهات.

5- الدهان:

- تدهن جميع الاجزاء المعدنية بعد معالجة الاسطح المنتجة بثلاثة مراحل على الاقل بحيث يتم ازالة الشحوم والزيوت والاساخ والصدأ واي شوائب من على سطح المنتج مع تكوين طبقة دهان اساس من فوسفات الحديد، حيث تكون (0,4-0,8) غرام لكل متر مربع.
- تستخدم طريقة الرش الاوتوماتيكي في عملية الدهان، وبحيث تكون طبقة الدهان متجانسة ويتم صهر بودرة الدهان مع الاسطح المنتجة من خلال فرن حراري للتجفيف وضمن الوقت الكافي والحرارة المناسبة لذلك.
- يجب ان تكون سماكة الدهان من (60-80) ميكرون.
- يجب استخدام دهان (بودرة الابوكس بوليستر) اللون بيج ميزر رقم (3010) ويني ميزر رقم (6418).
- يتم دهان الحديد والتجميع والتسليم والتخزين في اماكن غير مكشوفة لعوامل الطقس كالغبار والشمس.

دولة فلسطين

وزارة المالية



24-08-2023



الإدارة العامة للوزام العامة
دايرة العطاءات المركزية

خزانة معدنية دفتان (2 Door) Metal Cabinet

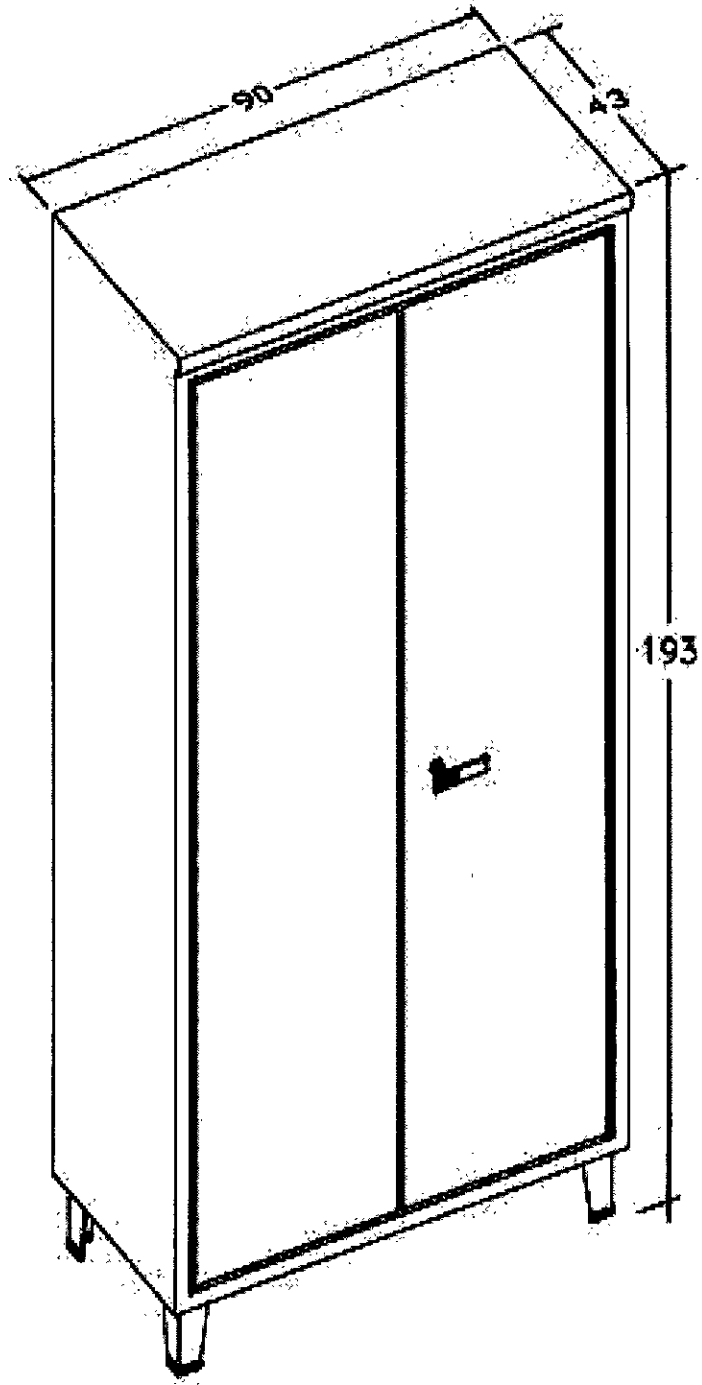

دولة فلسطين
وزارة المالية
24-08-2023
الإدارة العامة للوزم العامة
دائرة العطاءات المركزية

خزانة ادوات مختبر (معدنية)

المواصفات الفنية:

الشروط والمواصفات المطلوبة في تنفيذ (خزانة ادوات مختبر).

تصنع حسب الشكل والابعاد الموضوعه على المخطط وضمن الشروط التالية:

1- الهيكل المعدني:

- يصنع الهيكل المعدني كاملاً من حديد صاج سماكة (0,8) ملم بما في ذلك الظهر والرفوف الداخلية.
- تلحم جميع الاجزاء المعدنية مع بعضها البعض بشكل متواصل ومتين وجيد وحسب الاصول.
- بالنسبة لنوع اللحام المستخدم فهو CO2 ولحام النقطة.
- يجب معالجة لحام النقطة بشكل جيد وبحيث لا يشكل عيب في مظهر الخزانة.
- يتم تركيب اكواب بلاستيكية في أسفل أرجل الخزانة.

2- الابعاد:

الطول: 194 سم.

العرض: 90 سم.

العمق: 43 سم.

3- التقسيمات الداخلية:

يتم تقسيم الخزانة الى ثلاث اجزاء:

- الجزء الاول وهو الاعلى ويتكون من دفتين بطول (96) سم ويكون جزء من كل دفة مفتوح ويركب عليه زجاج سماكة (3) ملم ويكون راكب على إطار معدني ومركب فيه رفان متحركان كما هو مبين في الشكل.
- الجزء الثاني وهو عبارة عن جوارير معدنية عدد (2) تنزلق على بكرات بلاستيكية ويركب لها سكك من حديد صاج سماكة 1,25 ملم تنزلق عليها الادراج وتكون مركبة على الجوانب (ارتفاع الجرار 18 سم).
- الجزء الثالث عبارة عن دفتين بطول (57) سم ومركب فيه رف واحد متحرك.
- * بالنسبة للأبواب الخزانة يركب لها مفصلات حبل (سيخ) من النوع الجيد ويركب كذلك سنندر كروم بشرط ان يغلق من ثلاث جهات.

3- الدهان:

- تدهن جميع الاجزاء المعدنية بعد معالجة الاسطح المنتجة بثلاثة مراحل على الاقل بحيث يتم ازالة الشحوم والزيوت والاوزاخ والصدأ واي شوائب من على سطح المنتج مع تكوين طبقة دهان اساس من فوسفات الحديد، حيث تكون (0,4-0,8) غرام لكل متر مربع.
- تستخدم طريقة الرش الاوتوماتيكي في عملية الدهان، وبحيث تكون طبقة الدهان متجانسة ويتم صهر بودرة الدهان مع الاسطح المنتجة من خلال فرن حراري للتجفيف وضمن الوقت الكافي والحرارة المناسبة لذلك.
- يجب ان تكون سماكة الدهان من (60-80) ميكرون.
- يجب استخدام دهان (بودرة الابوكس بوليستر) اللون ابيض رقم (9502).
- يتم دهان الحديد والتجميع والتسليم والتخزين في اماكن غير مكشوفة لعوامل الطقس كالغبار والشمس.

دولة فلسطين

وزارة المالية



24-08-2023



الإدارة العامة للوزم العامة
دايرة العطاءات المركزية

Lab Lokcer

خزانة مختبر

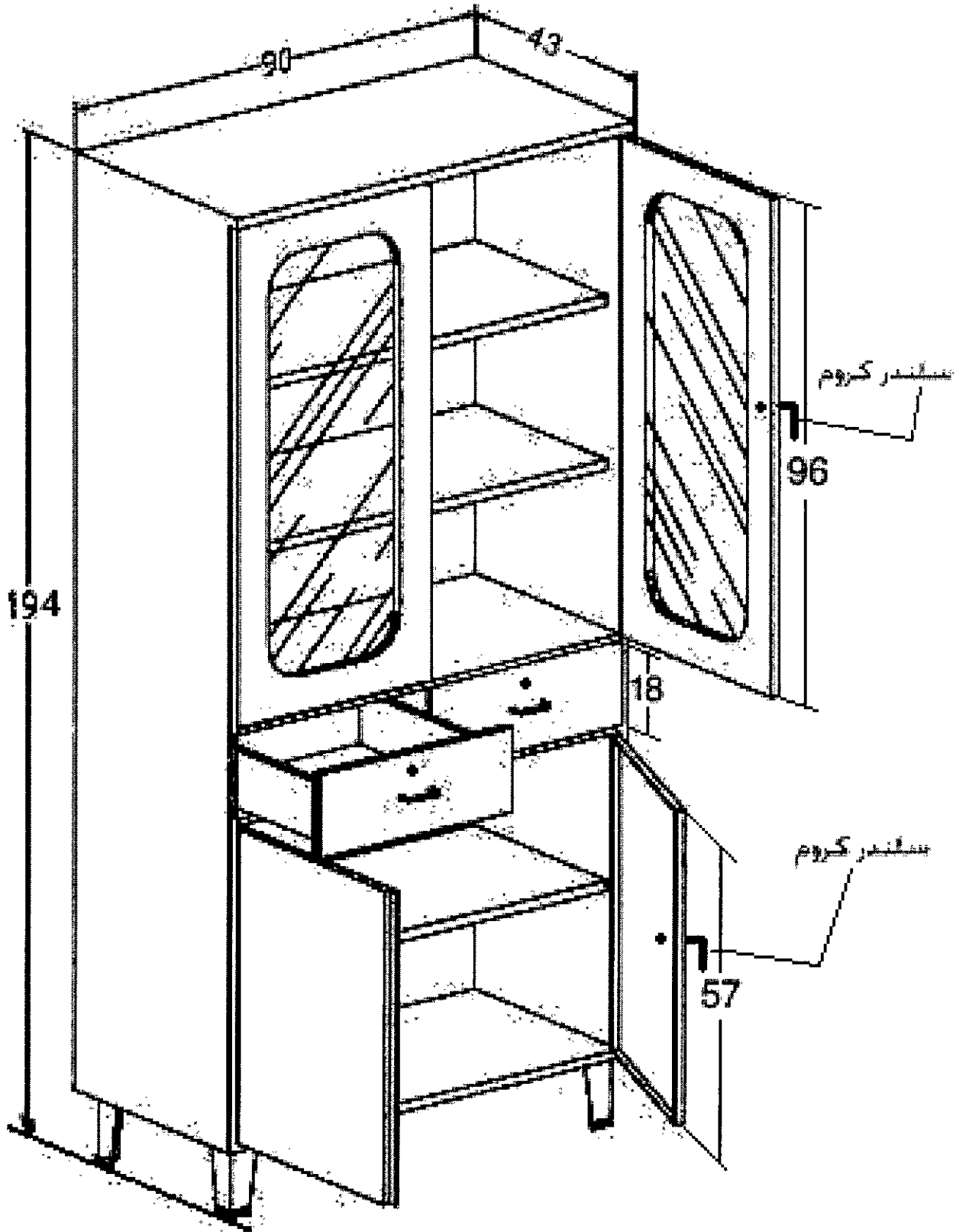

دولة فلسطين

وزارة المالية



24-08-2023



الإدارة العامة للوظائف العامة
دائرة العطاءات المركزية

خزانة ملفات معدنية (4 جوارير) Metal File Cabinet (4 Drawers)

المواصفات الفنية:

الشروط والمواصفات المطلوبة في تنفيذ (خزانة ملفات معدنية 4 جوارير).
تصنع حسب الشكل والابعاد الموضوعه على المخطط وضمن الشروط التالية:

1- الهيكل المعدني:

- يصنع الهيكل المعدني كاملاً من حديد صاج سماكة (0,8) ملم بما في ذلك الظهر.
- تلحم جميع الاجزاء المعدنية مع بعضها البعض بشكل متواصل ومتين وجيد وحسب الاصول.
- بالنسبة لنوع اللحام المستخدم فهو CO2 ولحام النقطة.
- يجب معالجة لحام النقطة بشكل جيد وبحيث لا يشكل عيب في مظهر الخزانة.
- يتم تركيب اعقاب بلاستيكية في أسفل أرجل الخزانة.

2- الابعاد:

الطول:	132,5 سم.
العرض:	46 سم.
العمق:	65 سم.

5- الدهان:

- معالجة الهيكل المعدني قبل عملية الدهان بإزالة الشحوم وأي شوائب أخرى.
- يُدهن الهيكل المعدني بعد معالجة جميع الأسطح حسب الأصول لتكوين طبقة دهان اساس من فوسفات الحديد، حيث تكون بسمك (0.8-0.4) غرام لكل متر مربع.
- تستخدم طريقة الرش الاوتوماتيكي في عملية الدهان، وبحيث تكون طبقة الدهان متجانسة ويتم صهر بودرة الدهان مع الاسطح المنتجة من خلال فرن حراري للتجفيف وضمن الوقت الكافي والحرارة المناسبة لذلك.
- يجب ان تكون سماكة الدهان من (60-80) ميكرون.
- يجب استخدام دهان (بودرة الابوكس بوليستر) اللون بيج ميزر رقم (3010) وبني ميزر رقم (6418)
- يتم دهان الحديد والتجميع والتسليم والتخزين في أماكن غير مكشوفة لعوامل الطقس كالغبار والشمس.

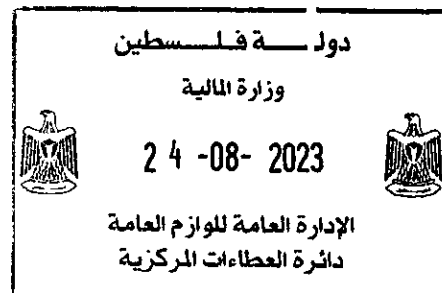

3- التقسيمات الداخلية:

- يركب للخزانة أربع جوارير متساوية وتنزلق على بكرات بلاستيكية ويركب لكل جارور مسكة بلاستيكية مع حامل بطاقة من الاعلى.
- يجب تبطين الجوارير من الداخل بشكل جيد ومناسب.
- يركب من الاعلى زرفيل كبس من النوع الجيد يغلق الادراج الاربعة.
- تتركب سكك من حديد صاج سماكة (1,25) ملم تنزلق عليها الادراج وتكون مركبة على الجوانب.

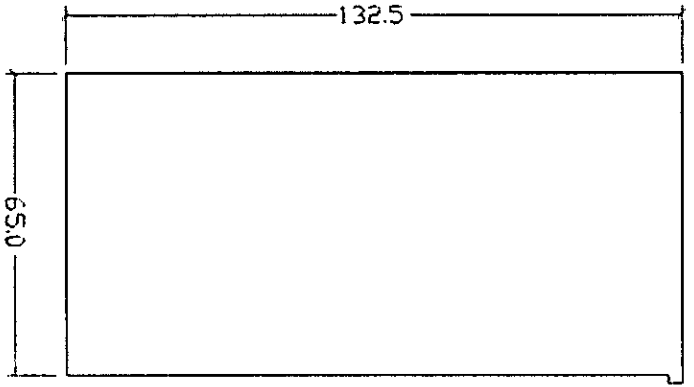
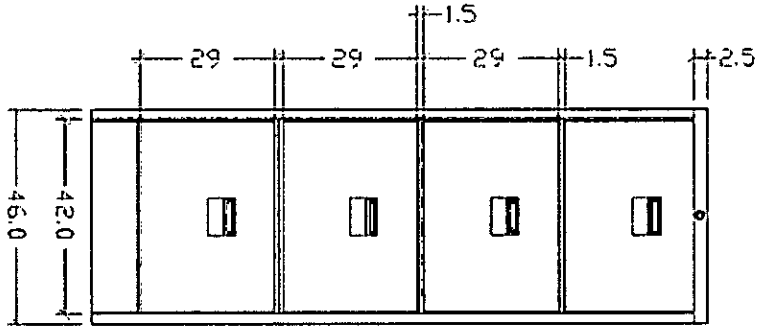
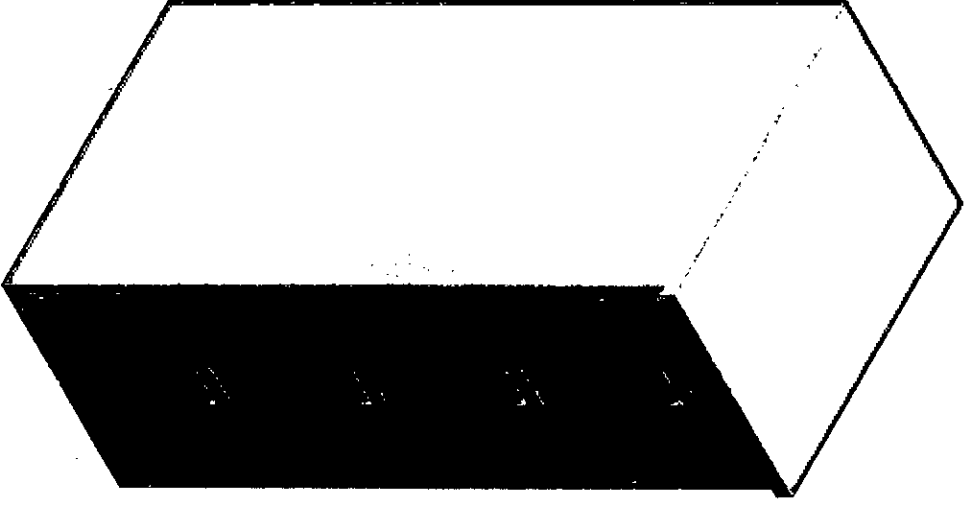



دولة فلسطين
وزارة التربية
24-08-2023
الإدارة العامة للوزم العامة
مفترمة المفاهمة المفكرية



خزانة معدنية (12) عين

المواصفات الفنية:

الشروط والمواصفات المطلوبة في تنفيذ (خزانة معدنية 12 عين).
تصنع حسب الشكل والابعاد الموضوعه على المخطط وضمن الشروط التالية:

1- الهيكل المعدني:

- يصنع الهيكل المعدني كاملاً من حديد صاج سماكة (0,8) ملم بما في ذلك الظهر والرفوف الداخلية.
- تلحم جميع الاجزاء المعدنية مع بعضها البعض بشكل متواصل ومتمين وجيد وحسب الاصول.
- بالنسبة لنوع اللحام المستخدم فهو CO2 ولحام النقطة.
- يجب معالجة لحام النقطة بشكل جيد وبحيث لا يشكل عيب في مظهر الخزانة.
- يتم تركيب اعقاب بلاستيكية في أسفل أرجل الخزانة.

2- الابعاد:

الطول: 193 سم.

العرض: 90 سم.

العمق: 43 سم.

3- التقسيمات الداخلية:

- تقسم الخزانة الى (12) عين حسب المخطط المرفق.
- يتم تركيب قاطع عدد (2) على طول الخزانة وتكون المسافة بينهما (26) سم.
- يتم تركيب رفوف ثابتة داخل الخزانة عدد (9).

4- الابواب:

- يركب للخزانة (12) دفة بواسطة مفصلات حبل (سيخ) متحرك من النوع الجيد.
- يتم تركيب زرفيل من النوع الجيد لكل دفة عدد (12) وبشرط ان يفلق بشكل محكم.

5- الدهان:

- تدهن جميع الاجزاء المعدنية بعد معالجة الاسطح المنتجة بثلاثة مراحل على الاقل بحيث يتم ازالة الشحوم والزيوت والاساخ والصدأ واي شوائب من على سطح المنتج مع تكوين طبقة دهان اساس من فوسفات الحديد، حيث تكون (0,4-0,8) غرام لكل متر مربع.
- تستخدم طريقة الرش الاوتوماتيكي في عملية الدهان، وبحيث تكون طبقة الدهان متجانسة ويتم صهر بودرة الدهان مع الاسطح المنتجة من خلال فرن حراري للتجفيف وضمن الوقت الكافي والحرارة المناسبة لذلك.
- يجب ان تكون سماكة الدهان من (60-80) ميكرون.
- يجب استخدام دهان (بودرة الابوكس بوليستر) اللون بيج مبزر رقم (3010) وبني مبزر رقم (6418).
- يتم دهان الحديد والتجميع والتسليم والتخزين في اماكن غير مكشوفة لعوامل الطقس كالغبار والشمس.

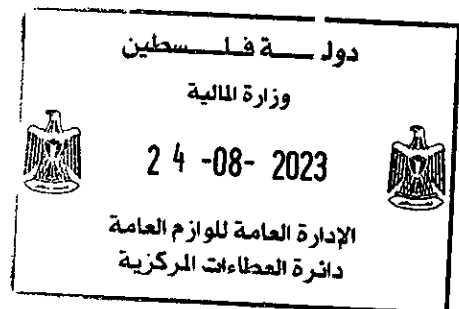

(Metal Cabinet (12 Doors)

خزانة معدنية (12) عين

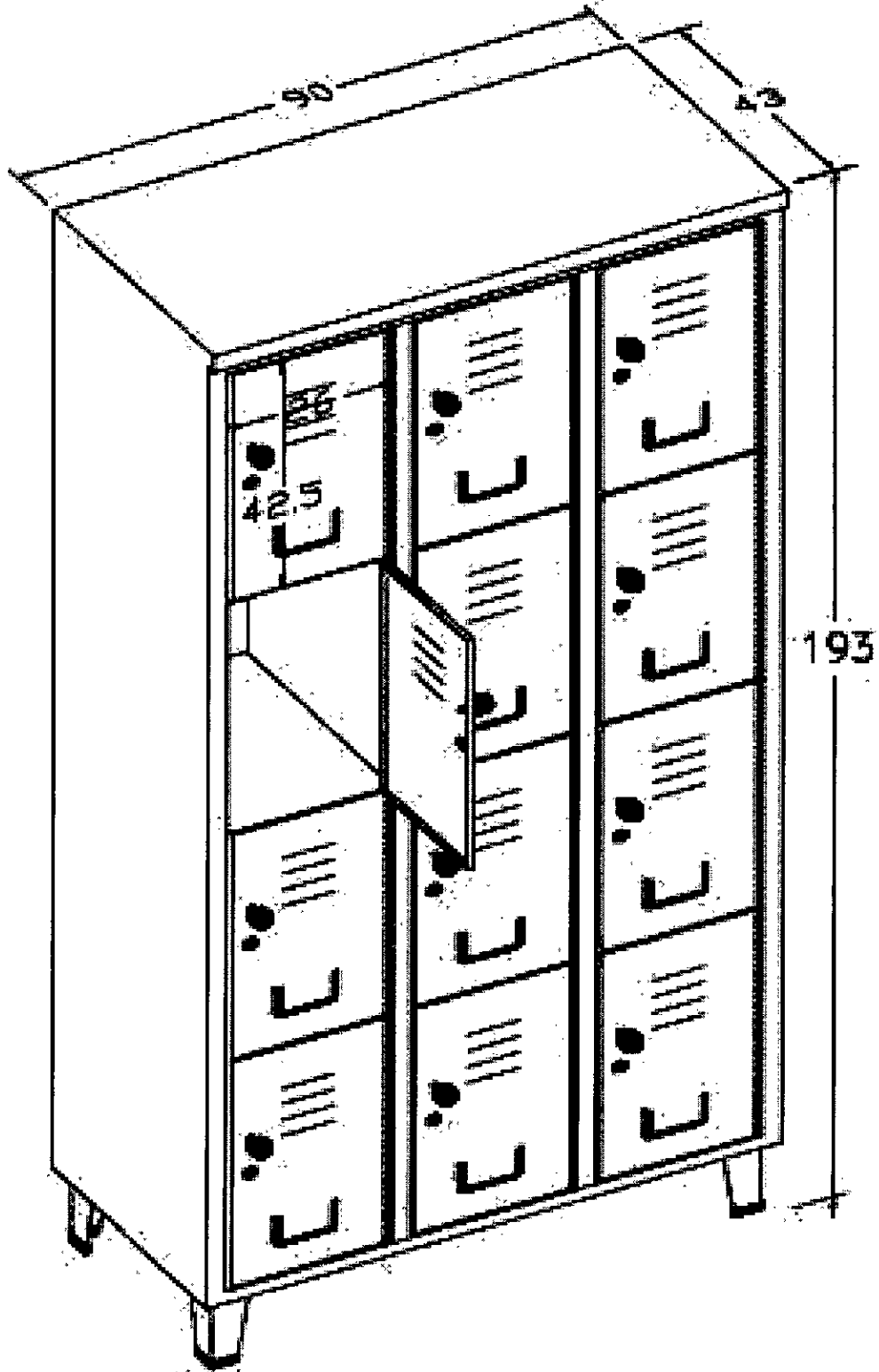

دولة فلسطين
وزارة المالية
24-08-2023
الإدارة العامة للوظائف العامة
دائرة العطاءات المركزية

خزانة ملابس وادوات رياضية (معدنية):

المواصفات الفنية:

الشروط والمواصفات المطلوبة في تنفيذ (خزانة ملابس وادوات رياضية).
تصنع حسب الشكل والابعاد الموضوعه على المخطط وضمن الشروط التالية:

1- الهيكل المعدني:

- يصنع الهيكل المعدني كاملاً من حديد صاج سماكة (0,8) ملم بما في ذلك الظهر.
- تلحم جميع الاجزاء المعدنية مع بعضها البعض بشكل متواصل ومتين وجيد وحسب الاصول.
- بالنسبة لنوع اللحام المستخدم فهو CO2 ولحام النقطة.
- يجب معالجة لحام النقطة بشكل جيد وبحيث لا يشكل عيب في مظهر الخزانة.
- يتم تركيب اكعاب بلاستيكية في أسفل أرجل الخزانة.

2- الابعاد:

الطول:	185 سم.
العرض:	120 سم.
العمق:	45 سم.

3- التقسيمات الداخلية:

- يتم تركيب رفوف متحركة وقاطع على طول (145) سم على ان يكون سماكة القواطع والرفوف (0,8) ملم وبعمق الخزانة وكذلك يتم تركيب جوارير وعلاقة ملابس كما هو مبين في المخططات المرفقة.
- يركب في منتصف الابواب قطعة صاج لتقوية الابواب على ان لا تقل عرض قطعة الصاج عن (20) سم وتكون على شكل

- يركب للخزانة بابان بواسطة مفصلات حبل (سيخ) متحرك من النوع الجيد.
- يركب سلندر كروم بشرط ان يغلق من ثلاث جهات.

3- الدهان:

- تدهن جميع الاجزاء المعدنية بعد معالجة الاسطح المنتجة بثلاثة مراحل على الأقل بحيث يتم إزالة الشحوم والزيوت والأوساخ والصدأ وأي شوائب من على سطح المنتج مع تكوين طبقة دهان اساس من فوسفات الحديد، حيث تكون (0,4-0,8) غرام لكل متر مربع.
- تستخدم طريقة الرش الاوتوماتيكي في عملية الدهان، وبحيث تكون طبقة الدهان متجانسة ويتم صهر بودرة الدهان مع الاسطح المنتجة من خلال فرن حراري للتجفيف وضمن الوقت الكافي والحرارة المناسبة لذلك.
- يجب أن تكون سماكة الدهان من (60-80) ميكرون.
- يجب استخدام دهان (بودرة الابوكس بوليستر) اللون بيج مبزر رقم (3010) وبني مبزر رقم (6418).
- يتم دهان الحديد والتجميع والتسليم والتخزين في اماكن غير مكشوفة لعوامل الطقس كالغبار والشمس.

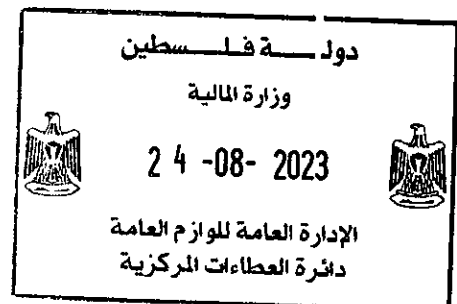

خزانة ملابس وادوات رياضية (معدنية): Sport Cabinet

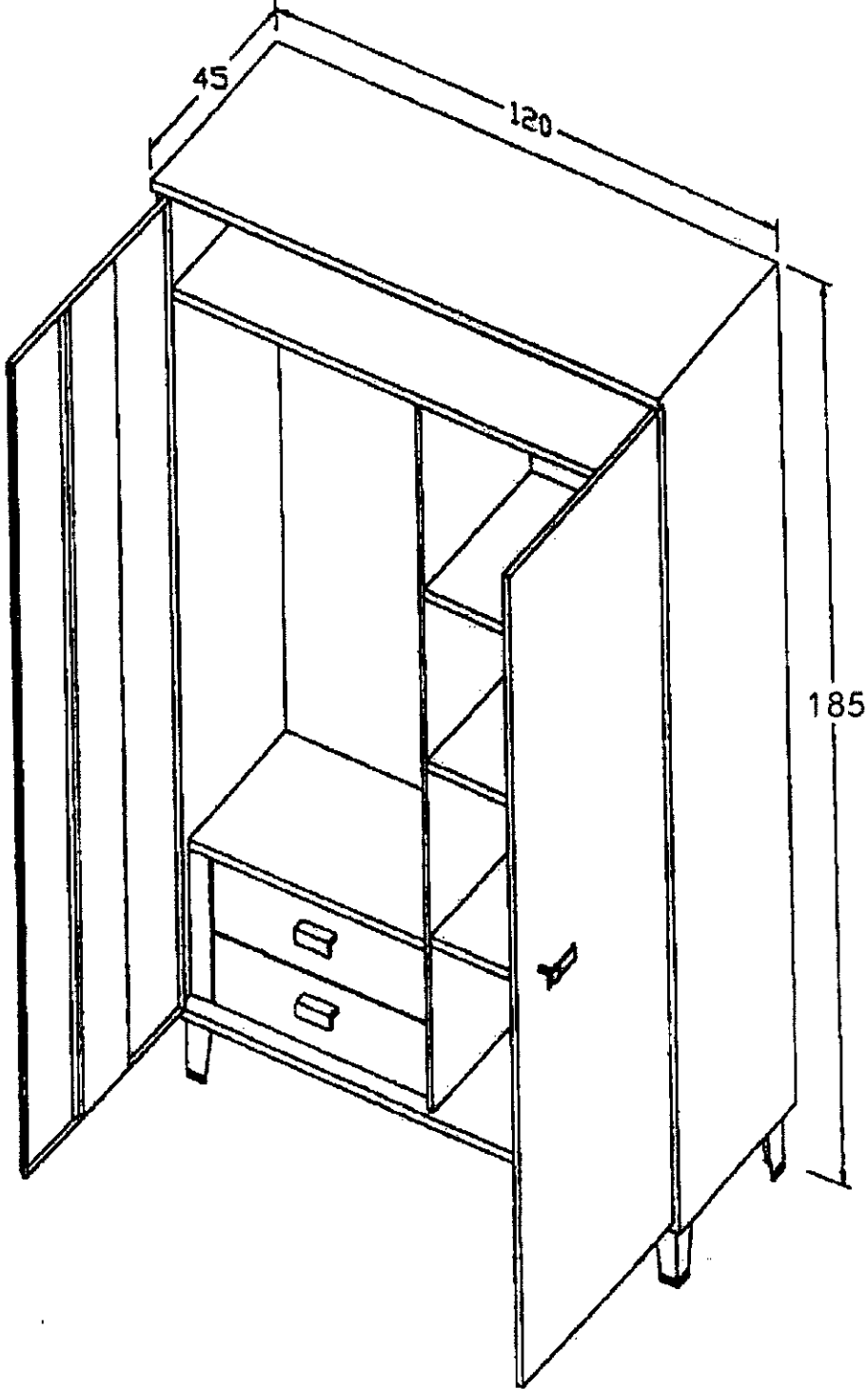

دولة فلسطين
وزارة المالية
24-08-2023
الإدارة العامة للوازم العامة
دائرة العطاءات المركزية

Headmaster Desk

مكتب موظف (إداري)

المواصفات الفنية:

الشروط والمواصفات المطلوبة في تنفيذ (مكتب موظف إداري).

يصنع حسب الشكل والابعاد الموضوع على المخطط وضمن الشروط التالية:

- تصنع جوانب المكتب من خشب (MDF) ملبس ملامين على الوجهين، نخب اول سماكة (28) ملم.
- يصنع وجه المكتب من خشب (MDF) نخب اول سماكة (28) ملم، بحيث تكون أطراف الوجه الكبيرة شطفة بشكل نصف دائرة، وأطراف الوجه الصغيرة محفوفة بشكل لائق وجميع أطراف الوجه مدهونة حسب الأصول بدهان الأساس واللاكر الشفاف ثلاثة أوجه على الأقل.
- الغطاء الامامي وأوجه الجوارير والخزانة فتصنع من خشب (MDF) ملبس وجهين ملامين، نخب اول، سماكة (17) ملم.
- هيكل الجوارير والخزانة من الداخل تُصنع من خشب معاكس (ساندويش) سمك 17 ملم نخب اول، ملبس وجهين ملامين، على ان يتم الفرز لقاعدة الجرار حسب الشكل المرفق.

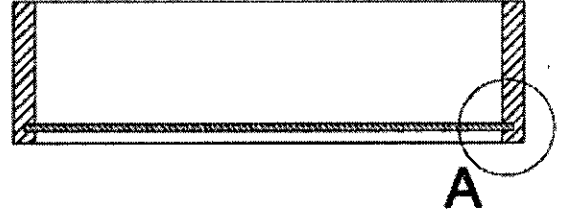
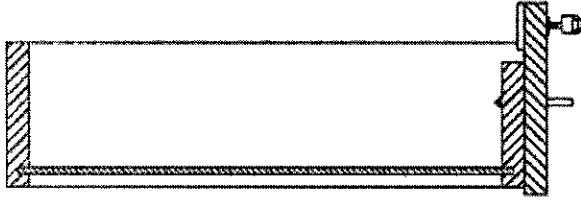
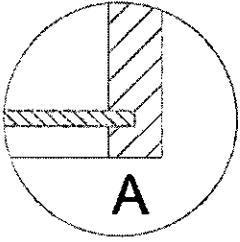

- يتم تقشيط جميع الاحرف بقشاطر لدانني سماكة (1,5 - 2) ملم، اللون أسود، وكذلك يتم تركيب زوايا بلاستيكية في أسفل جوانب المكتب عدد (4) وحسب العينة الموجودة في الوزارة، كما في الصورة.
- اللون المطلوب هو (لون الزان).
- يتم تركيب سكك معدنية سماكة (1,25) ملم تنزلق عليها الادراج.
- يركب للدفة مفصلات معدنية من نوع يوغسلافي وتكون مركبة على الجنب.
- يتم تركيب زرفيل من النوع الجيد للدفة والجارور الأعلى على أن يغلق الجارور والدفة بشكل جيد.
- يتم تركيب مقابض معدنية على الادراج الثلاثة والدفة.
- تتم عملية التثبيت وتجميع المكتب بواسطة براغي ومجادب معدنية خاصة بالأثاث المكتبي.

الابعاد المطلوبة:

الطول: 150 سم

العرض: 70 سم

الارتفاع: 75 سم

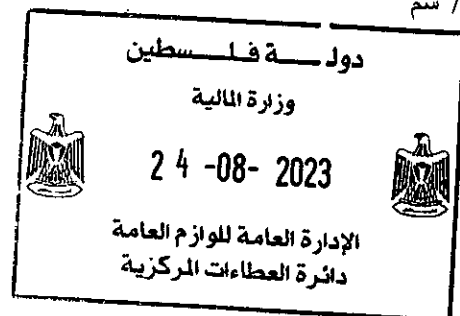

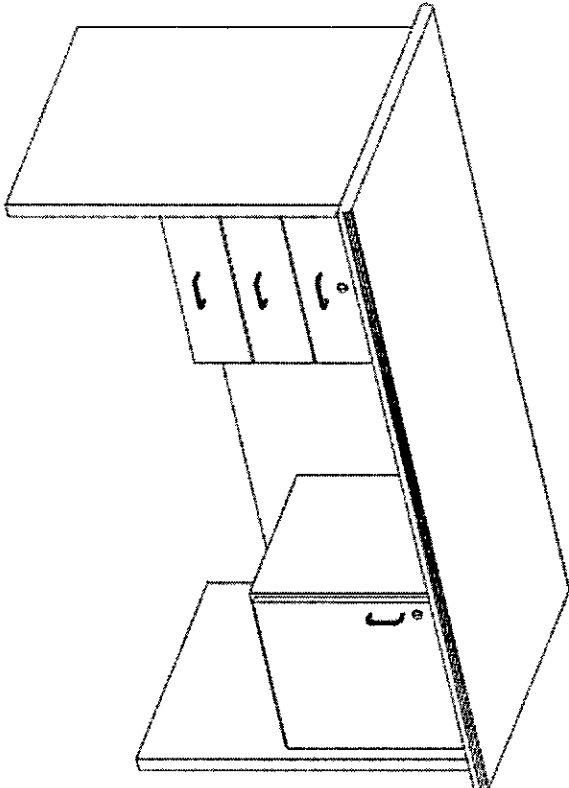
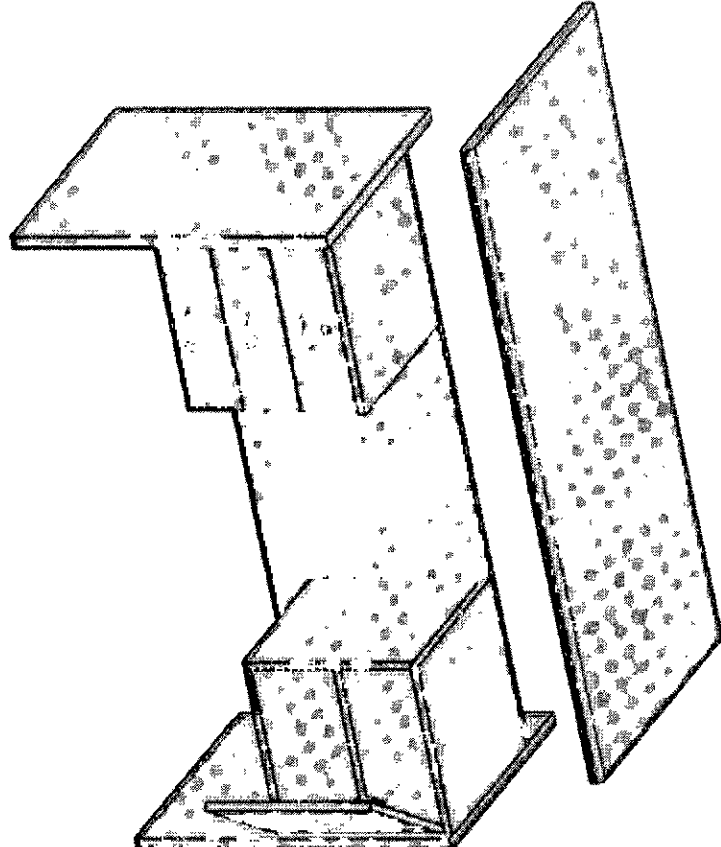

دولة فلسطين



وزارة التربية

24-08-2023

الإدارة العامة للوزراء العامة
داشرة المعاملات المركزية

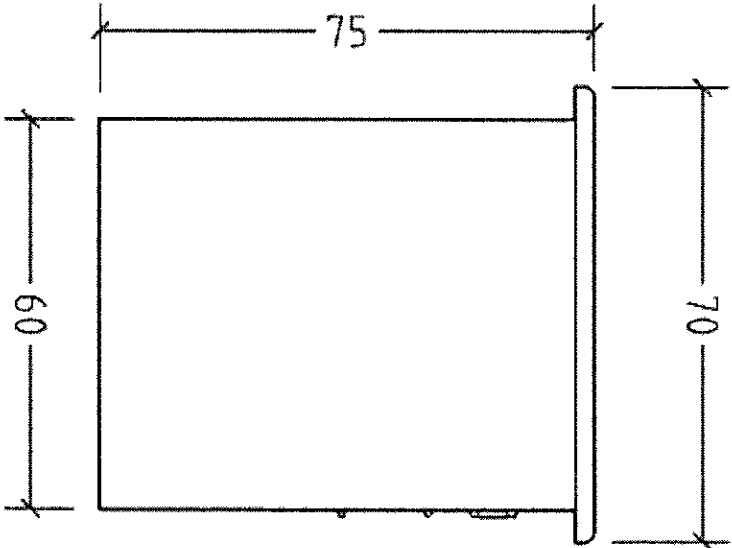
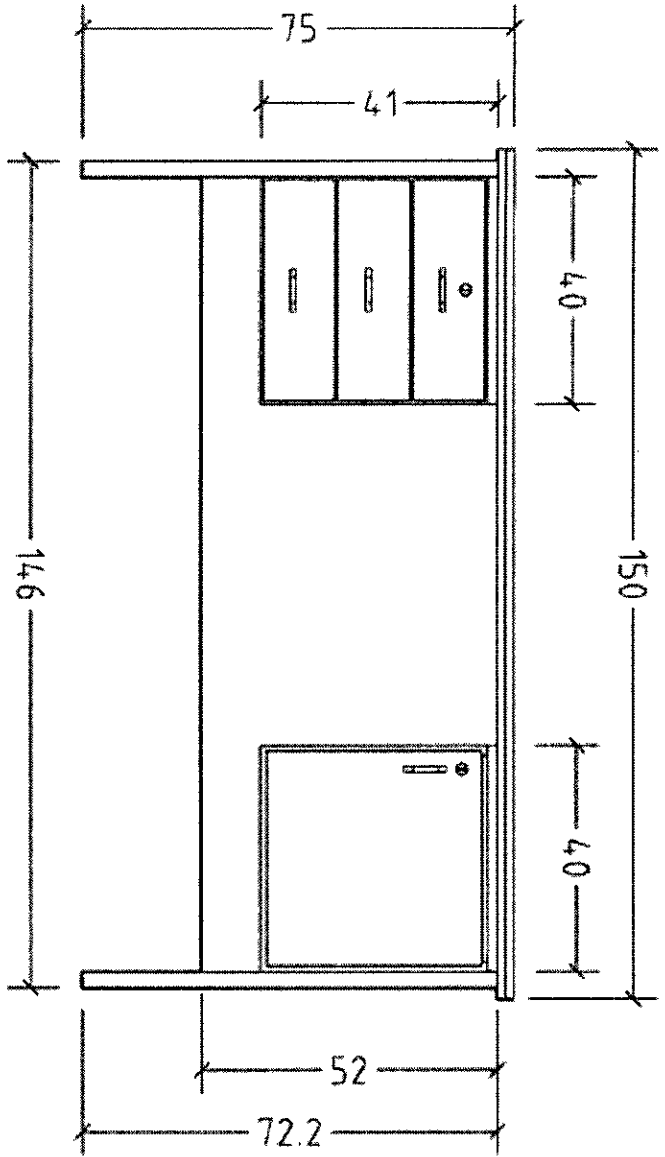



 دولة فلسطين
 وزارة التربية
 24-08-2023
 الإدارة العامة للوزم العامة
 دائرة المعاهدات المركزية

Headmaster Chair (كرسي موظف مدير)

المواصفات الفنية:

الشروط والمواصفات المطلوبة في تنفيذ الكرسي.

يصنع حسب الشكل المرفق وضمن الشروط التالية:

1- الهيكل المعدني:

أ. كرسي دوار ذو قاعدة معدنية أو البلاستيك المقوى يركب عليها عمود معدني من الأعلى، ومزود بخمس عجلات من النوع الجيد من الاسفل.

ب. مزود بجهاز تحكم يدوي يسمح للرفع والتنزيل، والتحكم في عملية الميلان للخلف والامام.

ج. يصنع مسند الذراع من البلاستيك المقوى، مزود بضغطية للتحكم بالارتفاع، ومضاف اليه غطاء من المطاط من الأعلى.

2- القاعدة:

أ. تصنع من الخشب المعاكس (الساندويش) سماكة (15) ملم نخب أول.

ب. تُتجد باستخدام اسفنج ضغط عالي وسماكة (5) سم على الأقل.

ج. يُلبس بالقماش الخاص بالأثاث المكتبي من النوع الجيد (اللون أسود).

د. مزودة بصواميل خاصة تثبت على الخشب تمهيداً لتثبيت القاعدة مع الهيكل المعدني (جهاز التحكم) والظهر بالبراغي الخاصة.

3- الظهر:

أ. يُصنع هيكل الظهر من البلاستيك المقوى.

ب. مُلبس بقماش مخرم (شبيكي) عالي الجودة مشدود على الهيكل.

ج. مزود بقطعة خاصة تتحكم بزيادة شد القماش باتجاه الظهر ليعطي مزيد من الراحة اثناء الجلوس.

د. مزود أيضاً بمسند علوي خاص بالرأس متحرك حسب الحاجة.

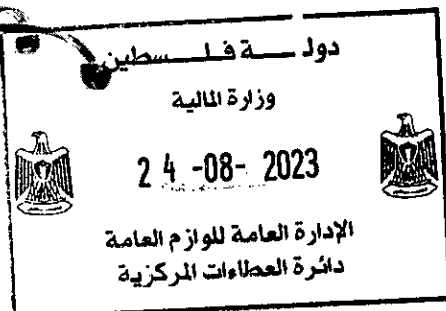
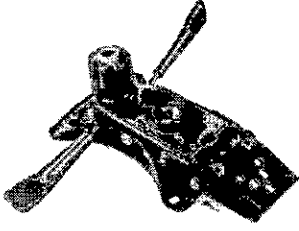

كرسي كمبيوتر دوار متحرك

المواصفات الفنية:

الشروط والمواصفات المطلوبة في تنفيذ الكرسي.

يصنع حسب الشكل المرفق وضمن الشروط التالية:

1. الهيكل المعدني:
 - أ. كرسي دوار ذو قاعدة معدنية أو من البلاستيك المقوى يركب عليها عامود معدني من الأعلى، ومزود بخمس عجلات من النوع الجيد من الأسفل.
 - ب. مزود بجهاز تحكم يدوي يسمح للرفع والتنزيل.
2. القاعدة:
 - أ. تصنع من الخشب المعاكس (الساندويش) سماكة (15) ملم نخب أول.
 - ب. تُنجد باستخدام اسفنج ضغط عالي وسماكة (4) سم على الأقل.
 - ج. يُلبس بالقماش أو الجلد الخاص بالأثاث المكتبي من النوع الجيد (اللون أسود).
 - د. مزودة بصواميل خاصة تثبت على الخشب تمهيداً لتثبيت القاعدة مع الهيكل المعدني (جهاز التحكم) والظهر بالبراغي الخاصة.

3- الظهر:

- أ. يُصنع هيكل الظهر من البلاستيك المقوى.
- ب. تُنجد باستخدام اسفنج ضغط عادي وسماكة (4) سم على الأقل.
- ج. يُلبس بالقماش أو الجلد الخاص بالأثاث المكتبي من النوع الجيد (اللون أسود).
- د. القطعة الواصلة بين القاعدة والظهر تُصنع من معدن ذات سماكة جيدة لتحتمل ضغط ظهر الجالس.

ملاحظة: في حالة عدم توفر هذه المواصفات يجب ارفاق كتالوج مع عرض السعر المقدم.

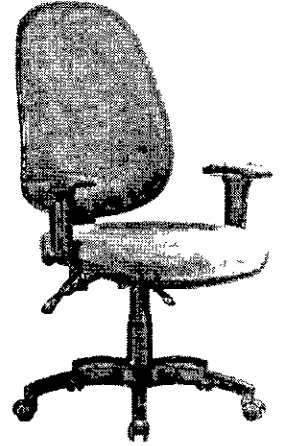
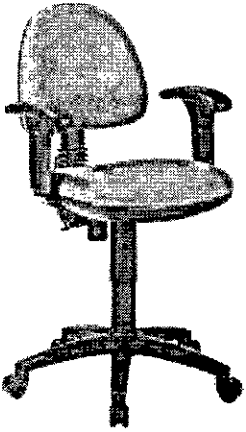

كرسي مدير عام (ظهر مرتفع)

المواصفات الفنية:

1. الهيكل المعدني:

- أ. ذو قاعدة معدنية أو خشبية، ومزود بخمس عجلات من النوع الجيد من الاسفل.
- ب. يصنع مسند الذراع من المعدن المطلي بالكروم أو من خشب الزان.
- ج. يتم توصيل المقعد بالقاعدة بواسطة قضيب من الكروم عالي الجودة ومثبت على قاعدة معدنية ممكن تغطيتها بخشب الزان.

2. ظهر الكرسي والمقعد:

- أ. يتم تنجيد الظهر والمقعد بأسفنج ضغط (35/33) ومغطى بجلد ذو جودة عالية.
- ب. مزود بجهاز (مروحة) للتحكم في عملية الميلان للخلف والامام، ومقبس لتعديل الارتفاع للحصول على ضبط مريح.



دولة فلسطين

وزارة المالية

24-08-2023



الإدارة العامة للوزم العامة
دائرة العطاءات المركزية

كرسي انتظار أيدي وارجل خشب / كروم

المواصفات الفنية:

- يُصنع كما في الشكل المرفق ويكون ذو جودة عالية، حيث يحتوي التصميم على ناحية جمالية بالأيدي والارجل وطريقة التنجيد.
- تصنع القاعدة والظهر من خشب الساندويش سمك (17) ملم.
- يتم تنجيد قاعدة الكرسي بإسفنج ذو ضغط عالي بحيث لا تقل السماكة عن 10 سم.
- يتم تنجيد ظهر الكرسي بإسفنج ذو ضغط عادي بحيث لا تقل السماكة عن 6 سم.
- يتم تغطية القاعدة والظهر بجلد من نوع جيد وخاص بالأثاث المكتبي، لون أسود.
- ملاحظة: في حالة عدم توفر هذه المواصفات يجب ارفاق كتالوج مع عرض السعر المقدم.

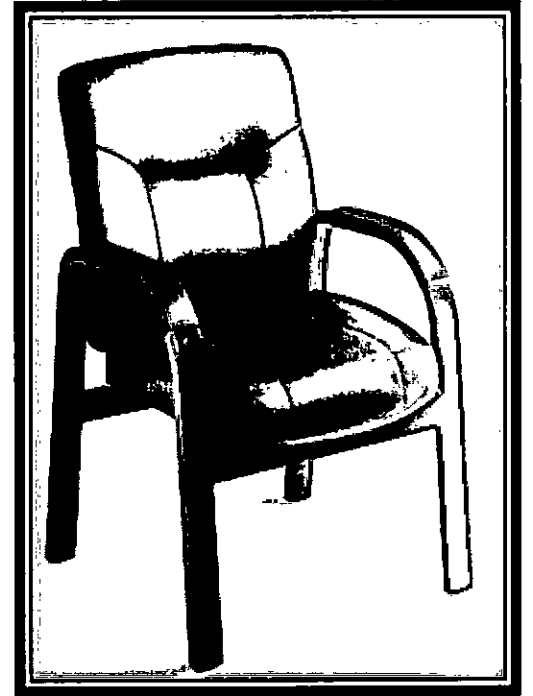
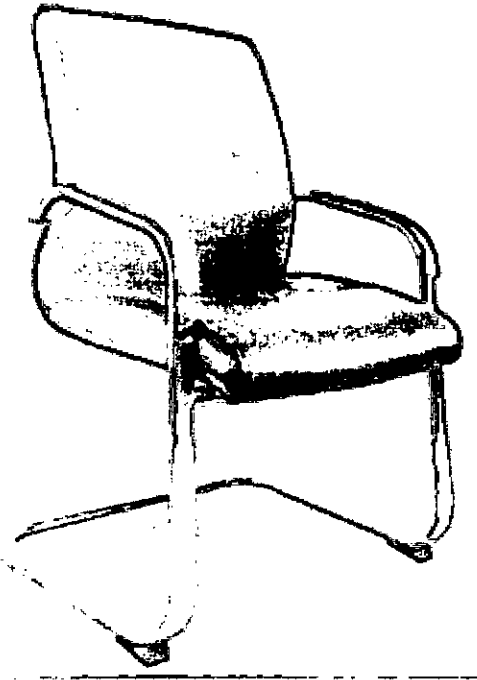

الموكيت

- الوزن لكل متر مربع (لا يقل عن 1.8 كغم).
- يجب ألا توجد على سطح الموكيت أي عيوب مثل خيوط مقطعة ناتئة ولا عيوب تسبب تشويبه.
- يجب ألا توجد بقع مجرودة (خالية من الوبر) أو عدم التناسق في طول الوبر.
- أن تكون الحواف والخياطة مستقيمة وليست متموجة.
- غير قابلة للتنف.
- يتم تركيب الموكيت بشكل متقن بحيث لا يظهر أي أثر في مناطق الوصل إن وجدت مع مراعاة الرسم واتجاهه عند التركيب.
- يجب ألا يكون أية تجعدات أو ترهلات في الموكيت بعد فرشته على الأرض.
- يتم تركيب باتيل من الموكيت بعد معالجة الحافة العلوية (حبكة) وبارتفاع (7) سم أو حسب الطلب ويتم قياسه بالمتر المربع مع الموكيت وليس متر طول.
- يتم الصاق الباتيل وأطراف الموكيت بمادة الأجو.
- يتم تركيب زوايا المينوم خاصة بالموكيت عند مدخل الأبواب وحواف الدرج.
- السعر يشمل عملية التوريد والتركيب وكل ما يلزم لإتمام العمل على أحسن وجه وحسب المواصفات الفنية المذكورة أعلاه.
- اللون يتم اختياره من قبل الجهة المستفيدة.
- الكيل هندسي لما هو راكب (متر مربع).
- أن يكون الموكيت والاعمال المنفذة مكفولة لمدة لا تقل عن ثلاث سنوات.

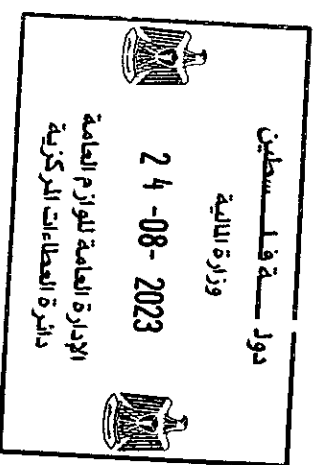

ستائر رول حاجب للضوء بشكل جزئي (مع كفر)

- يجب أن تكون الستارة حاجبة للضوء (شرحات عرضية شفافة مع شرحات حاجبة للضوء).
- يكون الجسر مع انبوبة من الالمنيوم المقاوم للصدأ والتآكل، مثبت به ماكينة على شكل دائرة بها تروس من البلاستيك المقوى يتدلى منه حبل على شكل سلسلة من نفس الخامة متصلة ببعضها ولا يمكن قطعها.
- يجب أن تكون الستارة من القماش المصنوع من مادة (الفيبرجلاس) المقاوم للحريق بالإضافة الى طبقة (البلاك أوت) لضمان عدم نفاذية الضوء تماماً.
- يجب أن تكون تتحمل التنظيف بالماء.
- يثبت في أسفل الستارة قطعة من الالمنيوم كثقل يعمل على المحافظة على اتزان الستارة أثناء الحركة.
- يجب أن يكون الرول مغلق بكفر خاص من نفس لون الجسر أو نفس لون الستارة ولا يكون الرول ظاهر (مع كفر).
- السعر يشمل عملية التوريد وتركيب الجسور وكافة المستلزمات حسب المواصفات الفنية المذكورة.
- الكيل من أعلى الجسر الى أسفل الشريحة وبعرض الجسر (متر مربع)، وان لا يزيد القياس عن (10-15) سم عن حواف الشباك، وأي زيادة لا يتم احتسابها.
- يجب أن يتوفر عدة ألوان ليتم الاختيار من قبل الجهة المستفيدة.
- يجب أن تكون الستارة مكفولة لمدة لا تقل عن ثلاث سنوات.

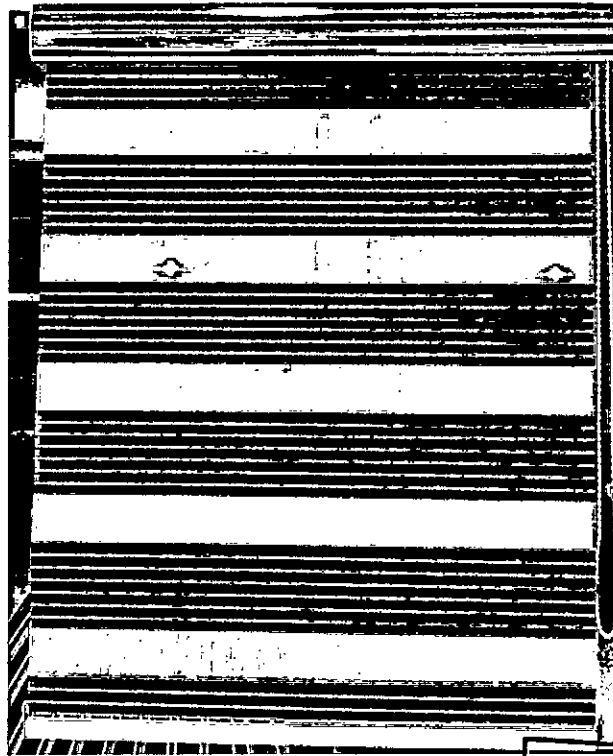

دولة فلسطين

وزارة المالية

24-08-2023

الإدارة العامة للوازم العامة
دائرة المعطيات المركزية

الجزء الثالث :العقد



القسم الثامن: الشروط العامة للعقد
جدول المحتويات

99	1. التعريفات
99	2. وثائق العقد
99	3. ممارسات الفساد والاحتيال
99	4. التفسير
100	5. اللغة
100	6. انتلاف الشركات
100	7. مذكرات التبليغ
100	8. القانون الحاكم
100	9. حل النزاعات
100	10. نطاق التوريد
100	11. التسليم والوثائق
100	12. مسؤوليات المورد
100	13. قيمة العقد
100	14. شروط الدفع
101	15. الضرائب والرسوم
101	16. كفاءة حسن التنفيذ
101	17. حقوق النشر
101	18. سرية المعلومات
101	19. عقود الباطن
101	20. المواصفات والمقاييس
102	21. التغليف والوثائق
102	22. التأمين
102	23. الفحص والتفتيش
102	24. غرامات التأخير
102	25. الضمانة المصنعية
103	26. التحصين من انتهاك براءات الاختراع
103	27. التغيير في القوانين والأنظمة
103	28. القوة القاهرة
103	29. أوامر التغيير وتعديل العقد
104	30. تمديد المدة
104	31. فسخ العقد
104	32. نقل الحقوق



1. التعريفات

- 1.1 يكون للكلمات والعبارات التالية حيثما وردت في الشروط العامة والخاصة للعقد المعاني المدرجة أدناه ما لم تدل القرينة على غير ذلك:
العقد: يعني اتفاقية العقد المبرمة بين الجهة المشتريّة والمورد، بالإضافة إلى وثائق العقد المشار إليها في هذه الاتفاقية، بما فيها جميع المرفقات والملحق وأية وثائق أخرى مشار إليها في الاتفاقية.
وثائق العقد: تعني الوثائق المدرجة في اتفاقية العقد، بما في ذلك التعديلات.
قيمة العقد: تعني المبلغ الذي يدفع للمورد كما هو محدد في اتفاقية العقد والخاضع للزيادة أو التخفيض أو التعديل وفقاً لشروط العقد.
اليوم: يعني اليوم التقويمي ما لم يحدد بغير ذلك.
الإنجاز: يعني تنفيذ المورد للخدمات المتعلقة باللوازم بما يتوافق مع الشروط والبنود المدرجة في العقد.
اللوازم: تعني الأموال المنقولة أيا كان نوعها ووصفها، والخدمات المتعلقة إذا كانت قيمتها لا تتجاوز قيمة اللوازم نفسها، والأموال المنقولة تعني السلع والمواد الخام والآلات والمعدات و/أو المواد الأخرى التي يجب على المورد تقديمها للجهة المشتريّة بموجب العقد.
الحكومة: تعني حكومة دولة فلسطين.
الجهة المشتريّة: تعني الجهة التي تقوم بشراء اللوازم بموجب العقد والمحددة في الشروط الخاصة للعقد.
الخدمات المتعلقة باللوازم: تعني الخدمات المرافقة لتوريد اللوازم، مثل التأمين والتكريب والتدريب والصيانة المبدئية وغيرها من التزامات المورد بموجب العقد.
متعاقداً الباطن: تعني أي شخص طبيعي، أو أي مؤسسة حكومية أو خاصة، أو خليط من الاثنين، يقوم بالتعاقد مع المورد لتأمين جزء من اللوازم المطلوبة أو تنفيذ أي جزء من الخدمات المتعلقة.
المورد: يعني الشخص الذي يقوم بموجب العقد المبرم مع الجهة المشتريّة بتوريد اللوازم.
موقع المشروع: يعني المكان المذكور في الشروط الخاصة للعقد، إن كان ينطبق.

2. وثائق العقد

- 1.2 تقرأ اتفاقية العقد كوحدة متكاملة، وتكون جميع الوثائق المكونة للعقد (وجميع أجزائها) مترابطة ومتكاملة ويفسر بعضها البعض وفق ترتيب الأسبقية المنصوص عليه في هذه الاتفاقية.

3. ممارسات الفساد والاحتيال

- 1.3 تشترط الحكومة الامتثال لسياستها فيما يتعلق بممارسات الفساد والاحتيال على النحو المبين في ملحق الشروط العامة للعقد.

4. التفسير

- 1.4 إذا تطلب السياق ذلك قد تعني الصيغة المفردة الجمع والعكس صحيح.
- 2.4 شروط التجارة الدولية INCOTERMS:
- أ. ما لم يتعارض مع أي حكم من أحكام العقد، يكون معنى أي مصطلح تجارة، وحقوق والتزامات الأطراف بموجبه، على النحو الذي يحدده إنكوترمز.
- ب. تحتمك المصطلحات CFR، FCA، CIP، DDP، EXW، والمصطلحات الأخرى المشابهة، عندما تستخدم، إلى القواعد المقررة في الطبعة الحالية من شروط التجارة الدولية المحددة في الشروط الخاصة للعقد والصادرة عن غرفة التجارة الدولية في باريس - فرنسا.
- 3.4 كامل الاتفاقية:
- يتكون العقد من كامل الاتفاقية بين الجهة المشتريّة والمورد، ويلغى جميع المراسلات والمفاوضات والاتفاقيات التي تمت بين الطرفين قبل تاريخ العقد.
- 4.4 التعديل:
- لن يعتبر أي تغيير أو تعديل على العقد نافذاً إلا إذا كان خطياً، ويحمل تاريخاً ويشير إلى العقد بشكل محدد، كما يجب أن يكون موقعاً من ممثل مفوض حسب الأصول من كلا الطرفين.
- 5.4 عدم التنازل:

- أ. مع مراعاة الفقرة 5.4 (ب) من الشروط العامة للعقد، لن يؤثر أو يحد أو يجحف أي تساهل أو تأخير أو تريث أو إهمال في تطبيق أي من بنود أو شروط العقد أو منح الوقت، من قبل أي من الطرفين على أي من حقوق الطرف الآخر الواردة في العقد، وكذلك لا يمثل أي تنازل من كلا الطرفين عن أي خرق في العقد تنازلاً عن خرق لاحق أو خروق لاحقة للعقد.
- ب. أي تنازل من قبل أي من الطرفين عن حقوق أو صلاحيات أو تعويضات بموجب العقد يجب أن يكون خطياً، ومؤرخاً، وموقعاً من قبل ممثل مفوض من الطرفين المتنازليين، كما يجب أن يحدد هذا التنازل الخطي الحق وإلى أي مدى تم التنازل عنه.

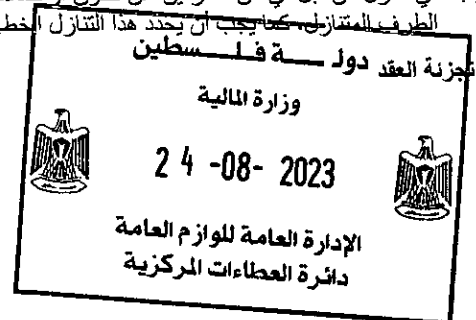

إذا تبين أن أحد أحكام أو شروط العقد ممنوعة أو باطلة أو غير قابلة للتطبيق، فإن هذا المنع أو البطلان أو عدم القدرة على التطبيق لن يؤثر على شرعية أو تطبيق أي من الأحكام والشروط الأخرى في العقد.

5. اللغة

1.5 يجب أن يكتب العقد وجميع المراسلات والوثائق المتصلة به والمتبادلة بين الجهة المشترية والمورد باللغة المحددة في الشروط الخاصة للعقد، ويمكن أن تكون الوثائق المساندة والمطبوعات التي تعتبر جزءاً من العقد بلغة أخرى على أن تكون مرفقة بترجمة طبق الأصل باللغة المحددة، وتعتمد الترجمة لغايات تفسير العقد.
2.5 على المورد أن يتحمل جميع نفقات ترجمة أية وثائق يقدمها إلى اللغة المعتمدة، وتحمل مسؤولية دقة الترجمة للوثائق التي يقدمها.

6. ائتلاف الشركات

1.6 إذا كان المورد ائتلاف شركات أو اتحاد، يكون جميع أعضاء الائتلاف أو الاتحاد مسؤولين بالتضامن عن تنفيذ العقد مجتمعين ومنفردين، وعليهم أن يعينوا أحدهم كمفوض له صلاحية إلزام الائتلاف أو الاتحاد، ولا يجوز تغيير تركيبة أو تشكيلة أي من ائتلاف الشراكة أو الاتحاد دون موافقة الجهة المشترية المسبقة على ذلك.

7. مذكرات التبليغ

1.7 يجب أن يكون أي تبليغ موجه من أحد الأطراف إلى الآخر في تنفيذ العقد خطياً ومرسلاً إلى العنوان المحدد في الشروط الخاصة للعقد، و"خطياً" تعني مكتوباً مع إثبات بالاستلام.
2.7 تعتبر المذكرة نافذة من تاريخ استلامها أو من تاريخ سريانها، أيهما يأتي لاحقاً.

8. القانون الحاكم

1.8 يحكم العقد ويفسر بحسب القوانين المتبعة في دولة فلسطين إلا إذا نص على غير ذلك في الشروط الخاصة للعقد.

9. حل النزاعات

1.9 على الجهة المشترية والمورد أن يقوما بكل جهد ممكن لحل أي نزاع ينشأ بينهما بموجب العقد أو فيما يتعلق بالعقد ودياً عن طريق المفاوضات غير الرسمية والمباشرة.
2.9 في حالة فشل الطرفين في التوصل إلى حل مرضي للنزاع بالتراضي بعد مرور 28 يوماً، يتم اللجوء إلى حل النزاعات حسب الإجراءات المنصوص عليها في قانون التحكيم لدولة فلسطين، إلا إذا نصت الشروط الخاصة للعقد على غير ذلك.
3.9 بغض النظر عن الإشارة إلى التحكيم:
أ) يستمر الطرفان في تنفيذ واجباتهم التعاقدية ما لم يتفقا على غير ذلك،
ب) تدفع الجهة المشترية أية أموال مستحقة للمورد بموجب العقد.

10. نطاق التوريد

1.10 يجب أن تكون اللوازم مطابقة لتلك المحددة في جدول المتطلبات.

11. التسليم والوثائق

1.11 بمقتضى الفقرة 1.29 من الشروط العامة للعقد، يكون تسليم اللوازم وإنجاز تنفيذ الخدمات المتعلقة بها مطابقاً لجدول التسليم والتنفيذ المذكورة في جدول المتطلبات، ويجب أن يؤمن المورد تفاصيل الشحن وأية وثائق أخرى وفق ما هو مبين في الشروط الخاصة للعقد.

12. مسؤوليات المورد

1.12 يجب على المورد أن يقوم بتوريد كافة اللوازم الواردة في نطاق التوريد بما يتوافق مع الفقرة 10 من الشروط العامة للعقد، ووفق جداول التسليم والتنفيذ المحددة في الفقرة 11 من الشروط العامة للعقد.

13. قيمة العقد

1.13 يجب ألا تختلف المبالغ التي يتقاضاها المورد في العقد من الجهة المشترية مقابل اللوازم عن تلك المحددة من قبله في عطاءه إلا إذا نصت الشروط الخاصة للعقد على مراجعة الأسعار.

14. شروط الدفع

1.14 يتم دفع قيمة العقد بما في ذلك الدفعات المقدمة (إذا كان ذلك ينطبق) كما هو مبين في الشروط الخاصة للعقد.
2.14 يجب أن يقدم المورد مطالبة مالية خطية للجهة المشترية، مرفقة بالفواتير التي تصف اللوازم التي تم توريدها والخدمات المتعلقة بها التي تم تنفيذها، وبالوثائق الضرورية وفق الفقرة 11 من الشروط العامة للعقد، وعند إتمام جميع الالتزامات المبرمة في العقد.
3.14 يجب أن تصرف للجهة المشترية المبالغ المستحقة فوراً، ولا يجوز بأي حال من الأحوال أن تتأخر الدفعة عن 60 يوماً من تاريخ تسليم الفواتير أو طلب الدفعة من قبل المورد وقبل الجهة المشترية لها المبلغ المالي.

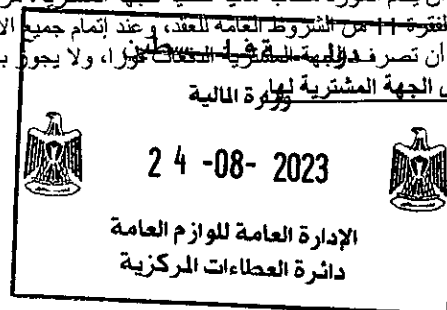

- 4.14 يتم صرف الدفعات المستحقة للمورد بموجب هذا العقد بالعملة أو العملات التي استخدمت في تقديم العطاء.
5.14 في حالة تأخرت الجهة المشترية عن الدفع للمورد ضمن الفترة المنصوص عليها في الشروط الخاصة للعقد، تقوم الجهة المشترية بدفع فائدة للمورد عن قيمة الدفعة أو الدفعات المتأخرة بموجب النسبة المحددة في الشروط الخاصة للعقد وعن الفترة الممتدة حتى إتمام الدفع.

15. الضرائب والرسوم

- 1.15 تشمل الأسعار جميع الضرائب والرسوم المعمول بها في دولة فلسطين ما لم تنص الشروط الخاصة للعقد على غير ذلك.

16. كفالة حسن التنفيذ

- 1.16 إذا كانت كفالة حسن التنفيذ مطلوبة في الشروط الخاصة للعقد، فإن على المورد أن يسلم هذه الكفالة للجهة المشترية للمدة المحددة وبالقيمة المحددة في الشروط الخاصة للعقد خلال الفترة المنصوص عليها في كتاب التبليغ بإحالة العقد (خطاب الإحالة).
2.16 يتم تسهيل كفالة حسن التنفيذ أو أي جزء منها لصالح الجهة المشترية كتعويض عن أي خسارة تنتج عن إخفاق المورد في الانتهاء من تنفيذ التزاماته بموجب العقد.
3.16 يجب أن تكون كفالة حسن التنفيذ، إذا كانت مطلوبة، وفق أحد الأشكال المنصوص عليها في الشروط الخاصة للعقد، أو بأي شكل آخر تعتمده الجهة المشترية.
4.16 تعيد الجهة المشترية إلى المورد كفالة حسن التنفيذ بعد مرور 28 يوماً على انتهاء المورد من تنفيذ جميع التزاماته بموجب العقد بما في ذلك أي التزامات تخص الضمانة المصنعية للوآزم أو كفالة الصيانة، إلا إذا نصت الشروط الخاصة للعقد على غير ذلك.

17. حقوق النشر

- 1.17 حقوق نشر جميع المخططات والوثائق وجميع المواد الأخرى التي تحتوي على بيانات ومعلومات قدمها المورد إلى الجهة المشترية تبقى مسجلة باسم المورد، أما إذا تم تقديمها إلى الجهة المشترية من قبل طرف ثالث بما في ذلك موردها المواد إما مباشرة أو من خلال المورد تبقى حقوق النشر في هذه الحالة مسجلة باسم هذا الطرف الثالث.

18. سرية المعلومات

- 1.18 تلتزم كل من الجهة المشترية والمورد بالسرية التامة، وبعدم الإفصاح عن أية وثائق أو بيانات أو معلومات تتعلق بشكل مباشر أو غير مباشر بالعقد لأي طرف ثالث، سواء قدمت هذه المعلومات قبل أو أثناء تنفيذ العقد أو بعد إنجازه أو فسخه، دون الحصول على الموافقة الخطية من الطرف الثاني، ويستثنى من هذا أية معلومات أو بيانات أو وثائق يحصل عليها المورد من الجهة المشترية ويحتاجها لينفذ جزءاً من العقد من خلال متعاقد بالباطن، وفي هذه الحالة يجب على المورد أن يحصل على التزام بالسرية من المتعاقد بالباطن مشابه لذلك الذي التزم به بموجب الفقرة 18 من الشروط العامة للعقد.
2.18 لا يحق للجهة المشترية أو المورد استخدام أي من الوثائق والمعلومات والبيانات التي يحصلان عليها من الطرف الثاني لأي غرض لا يتعلق بالعقد المبرم بينهما.
3.18 التزام الطرفين بالفقرة الفرعية 1.18 و 2.18 من الشروط العامة للعقد لا يسري على المعلومات التالية:
أ. إذا احتاجت الجهة المشترية أو المورد إطلاع أي جهة أخرى مشاركة في تمويل المشروع على هذه المعلومات؛
ب. إذا دخلت هذه المعلومات في المجال العام لسبب خارج عن إرادة الطرف المعني؛
ت. إذا تمكن الطرف المعني أن يثبت امتلاكه للمعلومات وقت كشفها وأنه لم يحصل عليها قبل ذلك بشكل مباشر أو غير مباشر من الطرف الآخر؛ أو
ث. إذا حصل عليها أحد الطرفين بشكل قانوني من طرف ثالث غير ملزم بالتعهد بالسرية.

- 4.18 نصوص الفقرة 18 من الشروط العامة للعقد المذكورة أعلاه لا تعدل بأي شكل من الأشكال أي تعهد بالسرية معطى من قبل أي من الطرفين قبل تاريخ توقيع العقد فيما يتعلق بالتوريدات أو أي جزء منها.
5.18 تبقى نصوص الفقرة 18 من الشروط العامة للعقد ملزمة حتى بعد إنجاز العقد أو فسخه لأي سبب كان.

19. عقود الباطن

- 1.19 على المورد أن يعلم الجهة المشترية خطياً بجميع عقود الباطن المتعلقة بتنفيذ العقد إذا لم يكن ذلك محدداً مسبقاً في العطاء، ولا يعني هذا التبليغ سواء كان في العطاء أو في مرحلة لاحقة المورد من التزاماته أو واجباته أو مسؤولياته بموجب العقد.
2.19 يلتزم متعاقد الباطن بنصوص الفقرة 3 من الشروط العامة للعقد.

20. المواصفات والمقاييس

- 1.20 المواصفات الفنية والمخططات

1. يجب أن تتطابق اللوازم الموردة بموجب العقد بالمواصفات والمقاييس الفنية الواردة في القسم السابع -جدول المتطلبات، وفي حال عدم ذكر مقياس، فالمقياس يجب أن يساوي أو يتفوق على المقاييس الرسمية المعتمدة في دول منشأ اللوازم أو لدى مؤسسة المواصفات والمقاييس الفلسطينية أو أي هيئة وطنية أخرى ذات علاقة.
2. يحق للمورد أن يخلي مسؤوليته عن أي تصميم، أو بيانات، أو مخططات، أو مواصفات أو وثائق أو تعديلات مقدمة أو مصممة من قبل الجهة المشترية أو بالنيابة عنها، على أن يسلم مذكرة بخلع المسؤولية للجهة المشترية.

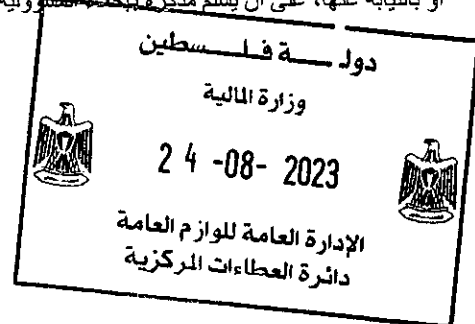

3. أينما تمت الإشارة في العقد إلى المقاييس والكودات التي يجب تنفيذ هذا العقد بناء عليها، فإن الإصدار أو النسخة المعدلة المعتمدة لهذه المقاييس والكودات هي تلك المحددة في جدول المتطلبات، ويجب أن يسبق تطبيق أي تعديل على هذه المقاييس والكودات موافقة الجهة المشتريّة، ويجب أن يتم التعامل معها بما يتناسب مع الفقرة 29 من الشروط العامة للعقد.

21. التغليف والوثائق

1.21 يجب على المورد أن يؤمن شحن اللوازم إلى وجهتها النهائية المذكورة في العقد، بطريقة تضمن عدم إتلافها أو إلحاق أي ضرر بها، ويجب أن يكون التغليف طوال فترة النقل كافٍ لتحمل التعامل الخشن والتعرض لدرجات الحرارة القاسية، والأملاح والأمطار والتخزين في أماكن مفتوحة، كما يجب أن يراعي حجم ووزن صناديق التغليف بُعد الوجهة النهائية للوازم وغياب مرافق التعامل مع الحمولات الثقيلة في جميع مراحل النقل.

2.21 يجب أن تتوافق عملية التغليف، ووضع العلامات المناسبة والتوثيق داخل وخارج رزم الشحن مع المتطلبات الخاصة المنصوص عليها في العقد، أو أية متطلبات أخرى محددة في الشروط الخاصة للعقد، أو أي تعليمات أخرى صادرة عن الجهة المشتريّة.

22. التأمين

1.22 يجب التأمين على اللوازم بموجب العقد ضد الضياع أو التلف الناتج عن التصنيع والنقل والتخزين والتسليم إلا إذا نص على غير ذلك في الشروط الخاصة للعقد.

23. الفحص والتفتيش

1.23 يجب على المورد أن يقوم وعلى نفقته الخاصة بالفحوصات و/أو التفتيش اللازم على اللوازم والخدمات المتعلقة بها والمحددة في الشروط الخاصة للعقد.

2.23 يمكن أن يتم الفحص والتفتيش في مقر المورد أو المتعاقد بالباطن الذي تعاقده مع المورد، أو عند التسليم و/أو عند وصولها إلى وجهتها النهائية أو أي مكان آخر في فلسطين وفق ما هو محدد في الشروط الخاصة للعقد، وفي حالة إجراء الفحص في مقر المورد أو المتعاقد بالباطن الذي تعاقده مع المورد، فبمراعاة الفقرة الفرعية 3.23 من الشروط العامة للعقد على المورد توفير جميع التسهيلات والمساعدة اللازمة لفريق الفحص بما في ذلك المخططات وبيانات الإنتاج دون أن يشكل ذلك تكلفة إضافية على الجهة المشتريّة.

3.23 يحق للجهة المشتريّة أو ممثل عنها حضور الفحص أو التفتيش بموجب الفقرة الفرعية 3.23 من الشروط العامة للعقد، شريطة أن تتحمل الجهة المشتريّة جميع تكاليفه ونفقاته الشخصية الناتجة عن حضوره، شاملاً على سبيل المثال لا الحصر تكاليف السفر والإقامة.

4.23 على المورد أن يعطي إخطاراً مسبقاً للجهة المشتريّة قبل إجرائه للفحص والاختبار، يعلمه فيه بالتاريخ والمكان الذي سيجرى فيه، وعليه أن يحصل على أي تصريح أو موافقة لازمة من أي طرف ثالث ذي علاقة أو مصنع لحضور الجهة المشتريّة أو ممثلها مثل هذا الفحص و/أو التفتيش.

5.23 يحق للجهة المشتريّة أن تطلب من المورد القيام بأي فحص و/أو تفتيش غير مدرج في العقد إذا وجدته ضرورياً للتأكد من أن خصائص وأداء هذه اللوازم مطابق للمواصفات والكودات والمقاييس الفنية المبينة في العقد، بشرط أن تضاف التكاليف والنفقات المعقولة المترتبة على المورد لإجراء هذا الفحص و/أو التفتيش إلى قيمة العقد، وأن يؤخذ بعين الاعتبار أي تأخير في تواريخ تسليم اللوازم وتواريخ إنجاز الخدمات ذات العلاقة والالتزامات الأخرى المتأثرة والذي يسببه هذا التفتيش و/أو الفحص في سير التصنيع و/أو تنفيذ المورد لالتزاماتهم بموجب العقد.

6.23 على المورد أن يقدم تقريراً للجهة المشتريّة بنتائج جميع عمليات الفحص والتفتيش التي يتم إجراؤها.

7.23 يحق للجهة المشتريّة رفض اللوازم أو أي جزء منها يثبت الفحص و/أو التفتيش عدم مطابقتها للمواصفات، وعلى المورد أن يقوم بإصلاح أو تبديل هذه اللوازم المرفوضة أو إجراء التعديلات اللازمة عليها لجعلها مطابقة للمواصفات على نفقته الخاصة، ويعيد إجراء الفحص و/أو التفتيش على نفقته بعد إعطاء إشعار مسبق للجهة المشتريّة بحسب الفقرة الفرعية 4.23 من الشروط العامة للعقد.

8.23 إن إجراء أي فحص و/أو تفتيش وحضور الجهة المشتريّة أو ممثل عنها وإصدار أي تقرير مطلوب بموجب الفقرة الفرعية 6.23 من الشروط العامة للعقد، لا يعفي المورد من أي من الكفالات أو الالتزامات الأخرى المبينة في العقد.

24. غرامات التأخير

1.24 باستثناء البنود المنصوص عليها في الفقرة 28 من الشروط العامة للعقد، فإنه في حالة أخفق المورد في تسليم جميع اللوازم المطلوبة، أو أي جزء منها، في موعد (مواعيد) التسليم المحددة في العقد، يحق للجهة المشتريّة دون إجحاف ببنود العقد الأخرى، خصم مبلغ من قيمة العقد كغرامات تأخير، مساوٍ للنسبة المحددة في الشروط الخاصة للعقد من سعر اللوازم المتأخر تسليمها أو الخدمات غير المنفذة عن كل أسبوع تأخير أو جزء منه حتى يتم تسليمها أو تنفيذها الفعلي، وفي حالة الوصول إلى الحد الأعلى المحدد في الشروط الخاصة للعقد يحق للجهة المشتريّة فسخ العقد بموجب الفقرة 31 من الشروط العامة للعقد.

25. الضمانة المصنعية

1.25 يضمن المورد بأن تكون جميع اللوازم جديدة وغير مستخدمة ومن أحدث طراز وتتضمن كافة التحسينات في التصميم والمواد ما لم يذكر غير ذلك في العقد.

2.25 بمراعاة الفقرة الفرعية 1.20 (ب) من الشروط العامة للعقد، فعلى المورد أن يضمن خلو اللوازم من أية عيوب ناتجة عن أي إغفال منه أو ناتجة عن التصميم أو المواد أو المصنعية، والتي قد تظهر تحت ظروف الاستخدام الطبيعية الموجودة في دولة فلسطين.

3.25 ما لم تنص الشروط الخاصة للعقد على غير ذلك، يجب أن يستمر سريان مفعول ضمان اللوازم أو أي جزء منها (12) شهراً من تاريخ التسليم والموافقة عليها في موقع التسليم المحدد في الشروط الخاصة للعقد.

4.25 على الجهة المشتريّة إبلاغ المورد حول أية عيوب تظهر في اللوازم وطبيعة هذه العيوب مرفقة بكل الدلائل الموجودة فور اكتشافها، وعلى الجهة المشتريّة إتاحة الفرصة المناسبة للمورد ليقوم بفحص هذه العيوب.

5.25 يقوم المورد بإصلاح أو تبديل هذه اللوازم أو الجزء المتضرر منها دون حساب أية تكلفة إضافية على الجهة المشتريّة عند استلامه مثل هذا البلاغ، وذلك خلال الفترة المحددة في الشروط الخاصة للعقد.

6.25 إذا أخفق المورد خلال الفترة المذكورة في الشروط الخاصة للعقد في إصلاح أو تبديل اللوازم يحق للجهة المشتريّة خلال فترة معقولة أن تأخذ أي إجراء إصلاحي تراه ضرورياً على نفقته ومصنعية المورد ودون الإجحاف بأي من حقوق المورد الأخرى في العقد.

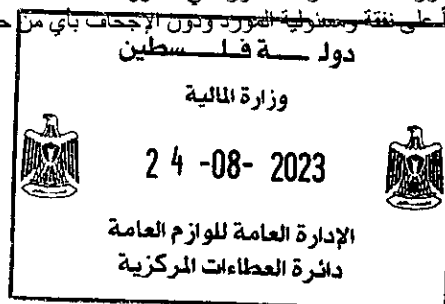

26. التحصين من انتهاك براءات الاختراع

1.26 على المورد، وبمراعاة التزام الجهة المشتريّة بالفقرة الفرعية 2.26 من الشروط العامة للعقد، أن يحصن ويبرئ الجهة المشتريّة والموظفين والمسؤولين الذين يعملون فيها من وضد جميع القضايا أو الأفعال أو الإجراءات الإدارية أو الدعاوى أو المطالبات أو الخسائر أو الأضرار أو التكاليف، أو أية مصاريف بما فيها أتعاب المحاماة ومصاريفها، والتي قد تتعرض لها الجهة المشتريّة نتيجة انتهاك أو اتهام بانتهاك أي من براءات الاختراع، أو النماذج أو التصميمات المسجلة أو العلامات التجارية أو حقوق النشر أو أي حق آخر من حقوق الملكية الفكرية المسجلة أو الموجودة بأي صورة أخرى وقت توقيع العقد بسبب ما يلي:

أ. تركيب اللوازم من قبل المورد أو استخدامها في الدولة حيث يوجد الموقع؛ و

ب. بيع منتجات هذه اللوازم في أي دولة كانت.

هذا التحصين لا يغطي أي استخدام آخر لهذه اللوازم أو أي جزء منها في غير الغرض المنصوص عليه أو الذي يمكن استنتاجه من العقد، ولا يغطي هذا التحصين أي انتهاك ينتج عن استخدام هذه اللوازم أو أي جزء منها أو أي من منتجاتها الناتجة عن ارتباطها أو تركيبها مع أية معدات أو مواد لم يوردها المورد بموجب العقد.

2.26 إذا اتخذت أية إجراءات أو قدمت أية دعاوى ضد الجهة المشتريّة بسبب أحد الأمور المشار إليها في الفقرة الفرعية 1.26 من الشروط العامة للعقد، فعليها إبلاغ المورد بها على الفور، وعلى المورد أن يقوم وعلى نفقته الخاصة وباسم الجهة المشتريّة بأية إجراءات أو دعاوى أو أية مفاوضات للتوصل إلى تسوية لمثل هذه الإجراءات أو الدعاوى.

3.26 إذا لم يبلغ المورد الجهة المشتريّة بنيتها اتخاذ أية إجراءات أو دعاوى خلال ثمانية وعشرين يوماً من تاريخ التبليغ، فإن للجهة المشتريّة الحق أن تتخذ الإجراءات ذاتها بنفسها.

4.26 تعمل الجهة المشتريّة وبناء على طلب من المورد على توفير المساعدة الممكنة في إقامة مثل هذه الإجراءات أو الدعاوى، على أن يتم تعويضها من قبل المورد عن أية تكاليف تنتج عن هذه المساعدة.

5.26 على الجهة المشتريّة أن تعوض وتبرئ المورد والموظفين والمسؤولين ومتعاقد الباطن الذين يعملون في خدمته من وضد جميع القضايا أو الأفعال أو الإجراءات الإدارية أو الدعاوى أو المطالبات أو الخسائر أو الأضرار أو التكاليف أو أية مصاريف بما فيها أتعاب المحاماة ومصاريفها، والتي قد يتعرض لها المورد نتيجة انتهاك أو اتهام بانتهاك أي من براءات الاختراع، أو النماذج أو التصميمات المسجلة أو العلامات التجارية أو حقوق النشر أو أي حق آخر من حقوق الملكية الفكرية المسجلة أو الموجودة بأي صورة أخرى وقت توقيع العقد الناتجة عن أو على صلة بأي تصميم، أو بيانات أو مخططات أو مواصفات أو وثائق أو مواد أخرى قدمت أو صممت من قبل الجهة المشتريّة أو بالنيابة عنها.

27. التغيير في القوانين والأنظمة

1.27 إذا تغير أي من القوانين أو الأنظمة أو المراسيم أو الأنظمة الداخلية، أو تم تفعيل أو إلغاء أو تغيير أي من القوانين السارية في فلسطين خلال فترة ال (28) يوماً التي تسبق تاريخ تسليم العطاء (بحيث يؤدي ذلك التغيير على تطبيق أو تفسير العقد من قبل الجهات المختصة) وبالتالي يؤثر على تاريخ التسليم و/أو سعر العقد، فإن تاريخ التسليم و/أو سعر العطاء سيجعل بالمقدار الذي تآثر فيه أداء المورد والتزاماته فيما يخص العقد نتيجة هذا التغيير أو التفعيل أو الإلغاء، وعلى الرغم مما سبق لن يتم دفع أو احتساب هذه التكلفة الإضافية أو الخصم إذا تم أخذها مسبقاً بالحسبان في إطار مراجعة الأسعار بموجب الفقرة 15 من الشروط العامة للعقد.

28. القوة القاهرة

1.28 لا يخضع المورد لمصادرة كفالة حسن التنفيذ أو غرامات التأخير أو فسخ العقد نتيجة التقصير إذا كان تأخير الأداء أو أي إخفاق آخر في تنفيذ التزاماته بموجب العقد ناتج عن ظرف القوة القاهرة.

2.28 لأغراض هذه الفقرة فإن "القوة القاهرة" تعني أي حدث أو حالة خارجة عن إرادة المورد، ولا يمكن تجنبها أو توقعها، وغير ناتجة عن إهمال أو تقصير من طرفه، وقد تشمل هذه الحالات على سبيل المثال لا الحصر: قرارات تأخذها الجهة المشتريّة ضمن صلاحياتها، الحروب والثورات، والحرائق، والفيضانات، والأوبئة، والحظر الصحي وحظر الشحن، والإجراءات التعسفية المفروضة من قبل الجانب الآخر على الاستيراد والتخليص على أن يتم تعزيز ذلك بالوثائق الرسمية.

3.28 على المورد أن يعلم الجهة المشتريّة خطياً فور حدوث ظرف القوة القاهرة وأسبابه، على أن يتابع أداء التزاماته في حدود ما يسمح به ظرف القوة القاهرة، أو أن يبحث عن بدائل أخرى لأداء هذه الالتزامات، إلا إذا طلبت منه الجهة المشتريّة خطياً غير ذلك.

29. أوامر التغيير وتعديل العقد

1.29 للجهة المشتريّة تعديل الكمية المطلوبة من كل بند سواء بالزيادة أو النقصان وفق النسبة المحددة في الشروط الخاصة للعقد وبذات الشروط والأسعار دون أن يكون للمورد الحق في المطالبة بأي تعويض عن ذلك.

2.29 للجهة المشتريّة في أي وقت، وفق الفقرة 7 من الشروط العامة للعقد، أن تطلب من المورد تغييراً ضمن النطاق العام للعقد، في واحد أو أكثر مما يلي:

أ. المخططات، والتصاميم، والمواصفات إذا كانت اللوازم التي سيتم توفيرها بموجب العقد مصنعة خصيصاً للجهة المشتريّة؛

ب. طريقة التغليف والشحن؛

ت. مكان التسليم؛

ث. الخدمات المتعلقة باللوازم والتي يجب أن يوفرها المورد.

3.29 إذا أدت أي من التغييرات الواردة في الفقرة الفرعية 2.29 أعلاه إلى فروق في التكلفة سواء بالزيادة أو بالنقصان، أو في الوقت المطلوب لتنفيذ المورد لأي من أحكام العقد، يجب عندها إجراء تعديل مساوٍ على قيمة العقد، وجداول التسليم والتنفيذ، ويجب على المورد أن يطالب بالتعديل بموجب هذه الفقرة خلال 28 يوماً من تاريخ تسلمه أمر التغيير من الجهة المشتريّة.

4.29 على الطرفين أن يتفقا مسبقاً على سعر أي من الخدمات المتعلقة بالعقد والتي قد يحتاجها المورد ولكن لم يتم ذكرها في العقد، على أن لا يتجاوز سعرها معدل الأسعار التي يطلبها المورد لقاء نفس الخدمات من أطراف أخرى.

5.29 لن تقبل أية تعديلات أو تغييرات على شروط العقد إلا إذا كانت خطية وموقعة من الطرفين.

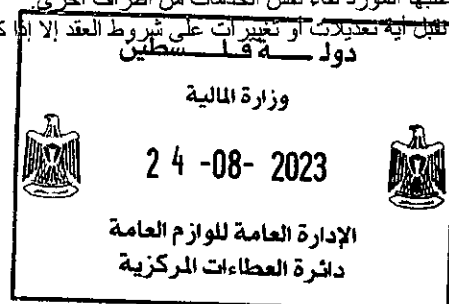

30. تمديد المدة

1.30 إذا واجه المورد أو أي من متعاقدي الباطن لديه خلال فترة تنفيذ العقد ظروفًا تؤخر تسليم اللوازم أو إنجاز الخدمات المتعلقة بها في الوقت المحدد بحسب الفقرة 11 من الشروط العامة للعقد، فيجب على المورد أن يعلم الجهة المشتريّة بها خطياً على الفور، مبيّناً سببها ومدة استمرارها المحتملة، وعلى الجهة المشتريّة أن تقوم بتقييم الحالة فور استلامها للتبليغ، ولها أن تمدد مدة التوريد المعطاة للمورد لإتمام مهامه، وفي هذه الحالة يقوم الطرفان بالمصادقة على التمديد من خلال التعديل على العقد.

2.30 باستثناء حالة ظرف القوة القاهرة الواردة في الفقرة 28 من الشروط العامة للعقد، فإن أي تأخير في الأداء والتسليم وأداء الالتزامات تضع المورد تحت طائلة فرض غرامات التأخير بحسب الفقرة 24 من الشروط العامة للعقد، إلا إذا تم الاتفاق على تمديد مدة التوريد بحسب الفقرة الفرعية 1.30 من الشروط العامة للعقد.

31. فسخ العقد

1.31 فسخ العقد بسبب التقصير

أ. للجهة المشتريّة ومن خلال إشعار خطي بالتقصير أن تفسخ العقد أو جزء منه مع المورد، دون الإخلال بأية حقوق أخرى للجهة المشتريّة تنتج عن خرق المورد لشروط العقد:

1. إذا أخفق المورد في تسليم أي من أو كل اللوازم خلال الفترة المحددة في العقد، أو خلال فترة التمديد التي تعطيها الجهة المشتريّة وفق الفقرة 30 من الشروط العامة للعقد،
2. إذا أخفق المورد في أداء أي من المهام الأخرى الموكلة إليه بموجب العقد،
3. إذا تورط المورد، وحسب رأي الجهة المشتريّة خلال تناقسه على العقد أو في فترة تنفيذه، في أي من ممارسات الاحتيال أو الفساد المعرّفة في الفقرة 3 من الشروط العامة للعقد.

ب. إذا قامت الجهة المشتريّة بفسخ العقد أو جزء منه، بحسب الفقرة 1.31 (أ) من الشروط العامة للعقد، فإن لها أن تستكمل عملية توريد اللوازم التي لم تسلم بالطريقة التي تراها مناسبة، وعلى المورد تحمل أية زيادة في تكلفة توريد اللوازم المتفق عليها، ولكن على المورد الاستمرار في تنفيذ الجزء الذي لم يتم فسخه من العقد.

2.31 فسخ العقد بسبب الإفلاس

للجهة المشتريّة ومن خلال إشعار خطي أن تفسخ العقد مع المورد في أي وقت إذا ما أفلس المورد أو أعسر، وفي هذه الحالة يتم فسخ العقد دون دفع أية تعويضات للمورد، ولا يؤثر هذا الفسخ على أي حق في عمل أو إصلاح ضرر حدث أو يمكن أن يحدث لاحقاً للجهة المشتريّة.

3.31 فسخ العقد لدواعي المصلحة العامة

أ. للجهة المشتريّة الحق بفسخ العقد أو أي جزء منه في أي وقت لدواعي المصلحة العامة من خلال إشعار خطي للمورد، ويجب أن يوضح الإشعار أن الفسخ يتم لدواعي المصلحة العامة، ويحدد البنود التي تم إلغاؤها والتاريخ الذي يصبح فيه فسخ العقد نافذاً.

ب. يجب أن تقبل الجهة المشتريّة اللوازم التي ستكون جاهزة للشحن خلال الفترة المحددة في الشروط الخاصة للعقد من تاريخ الإشعار بفسخ العقد، وفق شروط وأسعار العقد، أما بالنسبة لبقية اللوازم فإن للجهة المشتريّة الاختيار بين:

1. أن يتم توريد أي جزء منها وتسليمه وفق شروط وأسعار العقد، و/ أو
2. إلغاء ما تبقى منها ودفع مبلغ متفق عليه للمورد لقاء اللوازم التي تم إنجازها جزئياً والمواد والقطع التي تم شراؤها من قبل المورد، وعلى الجهة المشتريّة في هذه الحالة أن تقوم بتسديد الدفعات المستحقة للمورد مقابل اللوازم المستلمة والمقبولة حسب شروط وأسعار العقد بالإضافة إلى المبلغ المتفق عليه بموجب هذه الفقرة.

32. نقل الحقوق

لا يحق للجهة المشتريّة أو المورد التنازل عن التزاماتهما المبرمة في هذا العقد كلياً أو جزئياً إلا بموافقة خطية مسبقة من الطرف الآخر.

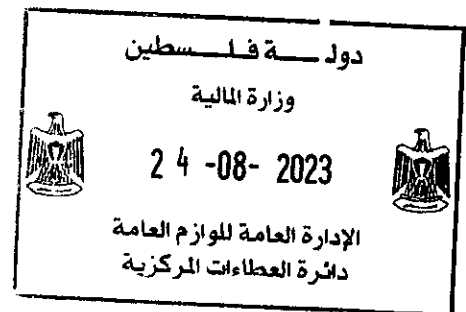

ملحق الشروط العامة للعقد: سياسة الدولة تجاه ممارسات الفساد والاحتيال

1.6 تقتضي سياسة دولة فلسطين تجاه ممارسات الفساد والاحتيال أن تلتزم الجهات المشتريّة، والمناقصون، والموردون، والمقاولون، ووكلائهم (سواء تم الإفصاح عنهم أم لم يتم)، والمقاولون من الباطن، والمستشارون من الباطن، ومزودو الخدمات، وأي أفراد يتبعونهم بأعلى معايير الأخلاق والسلوكيات أثناء تنفيذ المشتريات والعقود الممولة من المال العام والمدارة من قبل الحكومة،⁷ ووفق هذه السياسة:

أ. تعرف الممارسات المبيّنة أدناه على النحو التالي:

1. "ممارسة الفساد": أي عرض، أو إعطاء، أو تلقي، أو التماس - سواء بشكل مباشر أو غير مباشر - لأي شيء ذي قيمة للتأثير بطريقة غير لائقة على تصرفات طرف آخر؛⁸
2. "ممارسة الاحتيال": أي فعل أو امتناع عن القيام به، بما في ذلك، التحريف الذي من شأنه التضليل، أو أي محاولة لتضليل طرف، للحصول على منفعة مالية أو منفعة أخرى أو لتجنب أي التزام؛⁹
3. "ممارسة التواطؤ": القيام بترتيب شيء ما بين طرفين أو أكثر بهدف تحقيق غرض غير لائق، بما في ذلك، التأثير و/أو تشجيع القيام بتصرفات غير لائقة إزاء طرف آخر؛¹⁰
4. "ممارسة الإكراه/ الإكراه": إضعاف أو إلحاق الضرر، أو التهديد بإفساد أو إلحاق الضرر - سواء بشكل مباشر أو غير مباشر - بأي طرف أو ممتلكاته للتأثير و/أو تشجيع القيام بأعمال غير لائقة إزاء طرف ما؛¹¹
5. "ممارسة العرقلة":

أ. الإلتفاف المتعمّد، وتزوير، وتغيير، أو إخفاء أدلة التحقيق، أو الإدلاء بأقوال كاذبة للمحققين وذلك بهدف العرقلة المادية للتحقيق في ادعاء الحكومة حول وقوع حالة فساد، أو احتيال، أو إكراه، أو تواطؤ؛ أو تخويف أي طرف لمنع من الكشف عن معرفته بالمسائل ذات الصلة بالتحقيقات أو من متابعة مجريات التحقيق، أو

ب. القيام بأعمال تهدف إلى العرقلة الفعلية لقيام الحكومة بممارسة التفتيش وحقوق المراجعة الحسابية والتدقيق المنصوص عليها في الفقرة 1.6 (ث) أدناه.

ب. سيتم رفض/ استثناء أي عطاء إذا تبين أن المناقص أو أي من موظفيه أو وكلائه، أو مستشاريه من الباطن، والمقاولين من الباطن، ومزودي الخدمات، والموردين، و/أو موظفيهم، قد قام بصورة مباشرة أو غير مباشرة، بالانخراط في الفساد أو الاحتيال، أو التواطؤ أو الإكراه، أو ممارسات العرقلة في التنافس حول المناقصة موضع النقاش؛

ج. سيتم معاقبة الشركة، أو الشخص المعني، في أي وقت كان، وذلك عملاً بإجراءات العقوبات المعمول بها من جانب الحكومة، بما في ذلك الإعلان العام أن مثل تلك الشركة أو الشخص هم غير ذوي أهلية، إمّا إلى أجل غير مسمى، أو لفترة مُعيّنة من الزمن، للحصول على أي عقد مُمول من المال العام.

د. يجب على المناقصين والموردين والمقاولين والمستشارين، والمقاولين من الباطن التابعين لهم ووكلائهم وموظفيهم ومستشاريهم ومزوديهم بالخدمات ومورديهم، السماح للجهة المشتريّة أو الحكومة أو ديوان الرقابة المالية والإدارية بفحص جميع الحسابات، والسجلات، والوثائق الأخرى المتعلقة بتقديم العطاءات، وتدقيق هذه الحسابات والسجلات من قِبَل مدققي حسابات يتم تعيينهم من قبل الحكومة

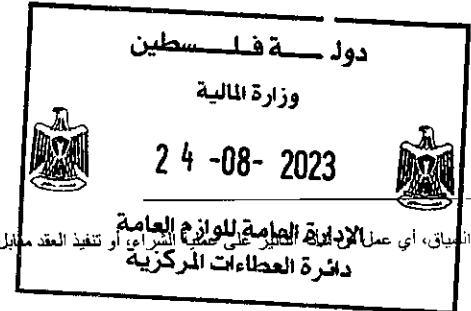

في هذا السياق، أي عمل الإدارة العامة للوائح العامة دائرة العطاءات المركزية

الأغراض هذه الفقرة الفرعية، فإن مصطلح " طرف آخر " يشير إلى موظف قطاع عام يتصرف في مجال يتعلّق بعملية الشراء أو تنفيذ العقد. وفي هذا السياق، فإن مصطلح " موظف قطاع عام " يشمل الموظفين الحكوميين، وموظفي المنظمات الأخرى، ممن يتخذون أو يقومون بمراجعة قرارات الشراء

لأغراض هذه الفقرة الفرعية، فإن مصطلح " الطرف " يشير إلى موظف قطاع عام؛ كما أن مصطلح " المنفعة " و " الالتزام " هما متصلان بعملية الشراء، أو تنفيذ العقد؛ وأن " عمل أو الامتناع عن القيام بهكذا عمل " يهدف إلى التأثير في عملية الشراء أو تنفيذ العقد.

لأغراض هذه الفقرة الفرعية، فإن مصطلح " الأطراف " يشير إلى المشاركين في عملية الشراء، (موظفي القطاع العام)، ممن يحاولون إما أنفسهم، أو من خلال شخص، أو كيان آخر غير مشارك في عملية الشراء أو الاختيار، تزييف (تقليد) جانب المناقصة، أو تحديد أسعار العطاءات عند مستويات مُصطنعة وغير تنافسية، أو من هم مطلعون على قيمة العطاءات المقدمة من كل منهم أو غير ذلك من الظروف الأخرى.

لأغراض هذه الفقرة الفرعية، فإن مصطلح " الطرف " يشير إلى أحد المشاركين في عملية الشراء أو تنفيذ العقد.

القسم التاسع: الشروط الخاصة للعقد

تعمل الشروط الخاصة للعقد التالية على إكمال و/أو تعديل الشروط العامة للعقد. في حالة وجود أي تعارض، تعتمد النصوص المدرجة في الشروط الخاصة

للعقد.

[لجهة المشتري أن تختار إدخال الصيغة المناسبة مستخدماً العينات أدناه أو أية صيغة مقبولة أخرى ويحذف النص بين الأقواس]

الشروط العامة للعقد 1.1	الجهة المشتري: مديرية اللوازم العامة لصالح وزارة التربية والتعليم
الشروط العامة للعقد 1.1	موقع (مواقع) المشروع/ المكان النهائي: حسب جدول بيانات المناقصة.
الشروط العامة للعقد 4.2 (ب)	طبعة الـ Incoterms التي تنطبق على العقد هي: 2010
الشروط العامة للعقد 1.5	اللغة المعتمدة: العربية
الشروط العامة للعقد 1.7	لإرسال الإشعارات، عنوان الجهة المشتري هو: إلى: وزارة التربية والتعليم/ رام الله عنوان الشارع: شارع المعاهد رقم الطابق والغرفة: الطابق 3 المدينة: رام الله الرمز البريدي: لا يوجد الدولة: [فلسطين] الهاتف: 2983211 الفاكس: 2983211
الشروط العامة للعقد 1.8	يحتكم العقد ويفسر بحسب القوانين المتبعة في [فلسطين]
الشروط العامة للعقد 2.9	إجراءات التحكيم التي تنطبق وفقاً للفقرة 2.9 من الشروط العامة للعقد تتم بموجب: قانون ونظام الشراء العام
الشروط العامة للعقد 1.11	تفاصيل الشحن والمستندات التي يجب أن يقدمها المورد وثيقة الشحن الجوي أو وثيقة الشحن البحري؛ الفاتورة الضريبية؛ قائمة التغليف؛ شهادة الوزن؛ شهادة المنشأ؛ المستندات المدرجة أعلاه يجب أن تسلم إلى الجهة المشتري قبل وصول اللوازم، وإذا لم يتم استلامها يتحمل المورد أية تكاليف ناتجة عن ذلك.
الشروط العامة للعقد 1.13	أسعار اللوازم والخدمات المشمولة في العقد ستكون خاضعة للمراجعة والتدقيق.
الشروط العامة للعقد 1.14	الشروط العامة للعقد 1.14 - طريقة وشروط الدفع للمورد بموجب هذا العقد تكون على النحو التالي: (1) الدفعة المقدمة: تدفع 10% من قيمة العقد خلال (30) يوماً من تاريخ توقيع العقد مقابل كفاية مالية بالمبلغ وبالشكل المنصوص عليه في وثائق العقد أو أي شكل آخر توافق عليه الجهة المشتري (2) تقوم الجهة المشتري بصرف 90% من قيمة العقد عند استلام اللوازم وقبولها وبعد تقديم كافة المستندات المتعلقة بالصرف.
الشروط العامة للعقد 5.14	فترة التأخير في الدفع التي تقوم الجهة المشتري بعدها بدفع فائدة للمورد تكون 0 يوماً، ونسبة الفائدة التي تنطبق هي 0%
الشروط العامة للعقد 1.16	كفالة حسن التنفيذ الإزامية وتكون 10% من قيمة العقد وصالحة لغاية 150 يوم من تاريخ توقيع العقد.
الشروط العامة للعقد 3.16	في حال كونها الإزامية، تكون كفالة حسن التنفيذ على شكل كفالة بنكية أو شيك بنكي مصدق.
الشروط العامة للعقد 4.16	تسترد كفالة حسن التنفيذ عند إتمام التوريد. [يمكن أن تخفض قيمة الكفالة بعد استلام اللوازم وقبولها من قبل الجهة المشتري إلى نسبة 5% من قيمة العقد لحين انتهاء فترة الصيانة أو الضمان، أن وجدت]
الشروط العامة للعقد 5.16	كفالة الصيانة: تطلب كفالة صيانة بقيمة 5% من قيمة العقد، وتكون سارية لمدة سنة كاملة، لجميع العمليات الشرائية الممولة من البنك الإسلامي والتي تشمل على أجهزة، أثاث، تجهيزات، بغض النظر عن مبلغها ونوعها. يتعهد ويلتزم المورد بتقديم كفالة صيانة بقيمة 5% من قيمة العقد، سارية المفعول لمدة (365) يوم من تاريخ الاستلام بموجب محضر استلام رسمي الموقع من لجنة الضبط والاستلام، ويتعهد بتوفير الصيانة لمدة (365) يوم على الأقل كما يتعهد بتقديم الصيانة اللازمة خلال 24 ساعة على الأكثر.
الشروط العامة للعقد 2.21	التغليف ووضع العلامات المناسبة والتوثيق على المغلفات: حسب تعليمات الوزارة.
الشروط العامة للعقد 1.22	التأمين على اللوازم سيكون بموجب الـ Incoterms، 2010

وزارة المالية



24-08-2023



الإدارة العامة للوآزم العامة
دائرة العطاءات المركزية

الفحص والاختبارات: حسب ما ورد في الشروط العامة للعقد.	الشروط العامة للعقد 1.23
سيقام الفحص والاختبارات: حسب ما ورد في الشروط العامة للعقد.	الشروط العامة للعقد 2.23
غرامات التأخير ستكون: 0.001 عن كل يوم تأخير..	الشروط العامة للعقد 1.25
الحد الأعلى لمبلغ غرامات التأخير: 10 % من قيمة العقد	الشروط العامة للعقد 1.24
فترة صلاحية الضمانة المصنعية للوازم 365 يوماً لأغراض الضمانة المصنعية، سيكون المكان (الأماكن) النهائي: حسب ما تراه مديرية اللوازم العامة لصالح وزارة التعليم	الشروط العامة للعقد 3.25
فترة الإصلاح أو التبديل ستكون: حسب ما تراه مديرية اللوازم العامة لصالح وزارة التربية والتعليم	الشروط العامة للعقد 5.25
نسبة الزيادة أو النقصان في الكمية المطلوبة من كل بند، دون تعديل سعر الوحدة، يكون: 25%	الشروط العامة للعقد 1.29
الفترة من تاريخ الإشعار بفسخ العقد التي يجب أن تكون اللوازم جاهزة للشحن خلالها هي: 7 يوماً	الشروط العامة للعقد 3.31- ب

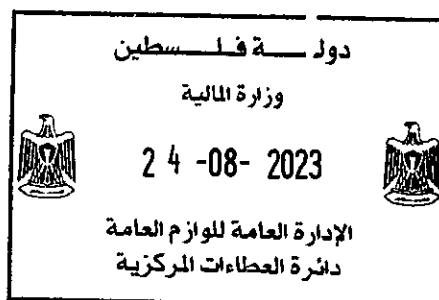

القسم العاشر: نماذج العقد

جدول النماذج

- نموذج خطاب الإحالة (خطاب قبول العطاء)
- نموذج اتفاقية العقد
- نموذج كفالة حسن التنفيذ
- كفالة بنكية للدفعة المقدمة

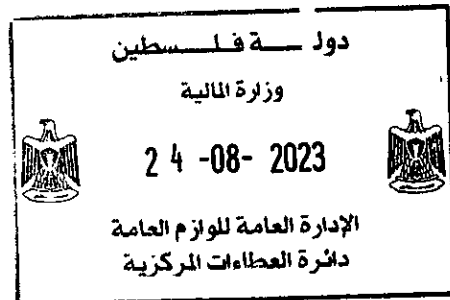

نموذج خطاب الإحالة (خطاب قبول العطاء)

[يتم إعداد خطاب الإحالة (خطاب قبول العطاء) على الورق الذي يحمل شعار أو ترويسة الجهة المشتريّة]

التاريخ:

إلى:

اسم ورقم العقد:

السادة:

نود اعلامكم بأن عطاءكم المؤرخ في [ادخل التاريخ] لتنفيذ [ادخل اسم ورقم العقد] كما هو مبين في الشروط الخاصة للعقد، وبمبلغ [ادخل المبلغ بالأرقام والكلمات] [ادخل العملة]، كما تم تصحيحه وتعديله¹² وفق التعليمات للمناقصين، قد تم قبوله من قبلنا. وبناء على هذا فإنه يطلب منكم تقديم كفالة حسن التنفيذ وفق نموذج كفالة حسن التنفيذ المدرج ضمن وثائق المناقصة/ القسم العاشر " نماذج العقد" وتوقيع العقد بموجب الشروط الخاصة للعقد، وذلك خلال [ادخل عدد الأيام] يوما من استلامكم لهذا الخطاب. توقيع الشخص المفوض: [ادخل توقيع الشخص المفوض] الاسم: [ادخل اسم الشخص المفوض] الوظيفة: [ادخل وظيفة الشخص المفوض] اسم الجهة المشتريّة: [ادخل اسم الجهة المشتريّة]

قم بحذف "تصحيحه" أو "وتعديله" إذا لم يكن ينطبق.¹²

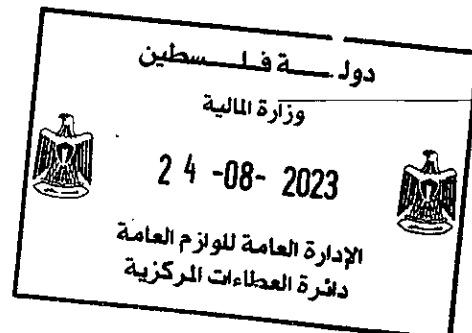

نموذج اتفاقية العقد

أبرء هذا العقد في هذا اليوم [أءءل اليوم] الموافق [أءءل التاريخ (اليوم والشهر والسنة)]
بين
[مءبئية اللوازم العامة لصالح وزارة التربية والتعليم] دولة فلسطين، ومقرها الرئيسي [رام الله] (والمشار إليها فيما يلي بـ "الجهة المءبئية")،
و
[أءءل اسم المورد]، شركة منشاءة بحسب قوانين [أءءل اسم دولة المورد] ومقرها الرئيسي [أءءل عنوان المورد] (والمشار إليه فيما يلي بـ "المورد").
ءبء ان الجهة المءبئية قامت بطرح مناقسة لتوريد [أءءل وصفا مختصرا للوازم]، وقبلت العطاء الذي قدمه المورد لتوفير هذه اللوازم مقابل [أءءل قيمة العقد
بالأءرف والأرقام] [أءءل العملة] (والمشار إليه فيما يلي بـ "قيمة العقد").
فقد اتفقت الجهة المءبئية والمورد على ما يلي:

- 1- يكون للكلمات والعبارات الواردة في هذه الاتفاقية ذات المعاني المحددة لها في شروط العقد المشار إليها فيما بعد.
- 2- تعتبر الوثائق التالية جزءا لا يتجزأ من هذه الاتفاقية، وتتم قراءتها وتفسيرها بهذه الصورة:
 - أ. خطاب الإءالة.
 - ب. خطاب العطاء.
 - ء. الملاحق رقم [أءءل رقم/ أرقام الملاحق] (أن وجدت).
 - ث. الشروط الخاصة للعقد.
 - ج. الشروط العامة للعقد.
 - ء. المتطلبات الفنية (بما في ذلك جدول المتطلبات والمواصفات الفنية).
 - ء. جداول الأسعار الأصلية.
 - د. أية وثائق أخرى محددة في الشروط العامة للعقد على أنها جزء من وثائق العقد [أءءل هنا أية وثائق أخرى ضرورية أو لازمة].
- 3- تسود اتفاقية العقد على جميع وثائق العقد الأءرى، وفي حالة وجود تضارب أو عدم تطابق بين وثائق العقد، تسود الوثائق بحسب ترتيب الأسيقية أعلاه.
- 4- إزاء قيام الجهة المءبئية بصرف الدفعات المستحقة للمورد وفقا للشروط، يتعهد المورد بتسليم اللوازم وتنفيذ الخدمات المتعلقة بها وإصلاح أية عيوب فيها وفقا لأحكام العقد.
- 5- إزاء قيام المورد بتسليم اللوازم وتنفيذ الخدمات المتعلقة بها وإصلاح أية عيوب فيها، تتعهد الجهة المءبئية بأن تدفع للمورد قيمة العقد أو أي مبلغ آخر يستحق الدفع بموجب أحكام العقد في المواعيد وبالطريقة المحددة في العقد.

تتعهد الأطراف التي قامت بعقد هذه الاتفاقية بتنفيذها وفقا للقوانين المحددة في الشروط الخاصة للعقد.

عن المورد	عن الجهة المءبئية
التوقيع: _____	التوقيع: _____
الاسم: _____	الاسم: _____
الوظيفة: _____	الوظيفة: _____
شءء على ذلك: _____	شءء على ذلك: _____

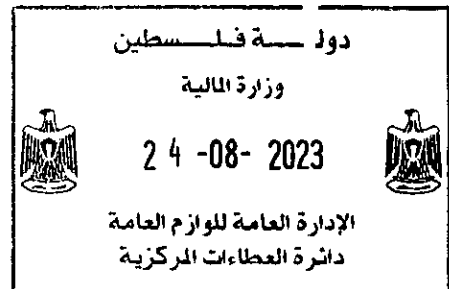

نموذج كفالة حسن التنفيذ (مطلوبة)

(نرويسة البنك)

إبلا البنك، بطلب من المناقص الفائز، هذا النموذج بحسب التعليمات المشار إليها بين الأقواس [

المستفيد: [مديرية اللوازم العامة لصالح وزارة التربية والتعليم]

التاريخ: [أدخل التاريخ (اليوم والشهر والسنة)]

اسم ورقم المناقصة: [أدخل اسم ورقم المناقصة]

كفالة حسن تنفيذ رقم: [أدخل الرقم]

اسم وعنوان البنك: [أدخل اسم البنك وعنوان الفرع]

حيث إن [أدخل اسم المورد] (يسمى فيما يلي "المورد") قد تقدم بعبء للمناقصة [أدخل رقم المناقصة] ، لتوريد [أدخل وصفا مختصر اللوازم]، وحيث أننا علمنا بأن العقد قد أحيل عليه، وإن كفالة حسن التنفيذ مطلوبة وفق شروط العقد.

ونناء على طلب من المورد، نحن [أدخل اسم البنك] نلتزم التزاما لا رجعة فيه بدفع أي مبلغ أو مبالغ لا تتجاوز بمجموعها مبلغ [أدخل المبلغ بالأرقام] ادخل المبلغ بالكنسات | [أدخل العملة]، فور تسلمنا منكم أول طلب خطي يفيد بأن المورد قد أخل بأي من التزاماته بموجب العقد دون الحاجة لتقديم أي تبرير من قبل الجهة المشترية. تنبى صلاحية هذه الكفالة [أدخل التاريخ (اليوم والشهر والسنة)]¹³ وأي طلب للدفع بموجب هذه الكفالة يجب أن نستلمه في هذا البنك في ذلك التاريخ أو قبله. تخضع هذه الكفالة لقوانين وتعليمات طلب الكفالات الصادرة عن الجهات المختصة في فلسطين

[بوقع (تواقيع) الممثل (الممثلين) المفوض (المفوضين) من البنك]

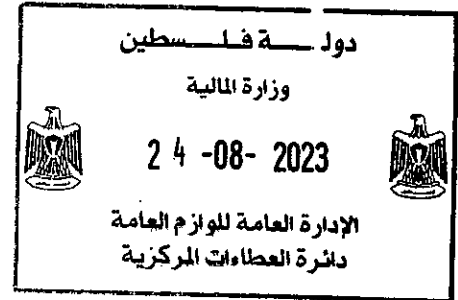

¹³ تتوارخ المحددة وفقا للفقرة 4.16 من الشروط العامة للعقد، مع الأخذ بالاعتبار أية التزامات بالكفالة من قبل المورد وفقا للفقرة 2.16 من الشروط العامة للعقد المطلوب توفيرها بكفالة حسن تنفيذ جزئي. على الجهة المشترية أن تعلم بأنه في حال تمديد مدة انتهاء العقد، ستحتاج إلى طلب تمديد سريان الكفالة من البنك. ويجب أن يكون هذا الطلب خطيا وقبل تاريخ الانتهاء المنصوص عليه في هذه الكفالة. خلال هذه الكفالة، قد ترى الجهة المشترية إضافة النص التالي إلى النموذج، في نهاية الفقرة قبل الأخيرة: "يوافق البنك على تمديد هذه الكفالة لمرة واحدة ولفترة لا تتعدى [أدخل المدة] مثلا [سنة أشهر، سنة واحدة]، استجابة لطلب الجهة المشترية الخطي لمثل هذا التمديد، على أن يقدم مثل هذا الطلب إلى البنك قبل انتهاء سريان هذه الكفالة."

كفالة بنكية للدفعة المقدمة

[ترويسة البنك]

[يملأ البنك بطلب من المناقص الفائز، هذا النموذج بحسب التعليمات المشار إليها بين الأقواس]

المستفيد: مديرية اللوازم العامة لصالح وزارة التربية والتعليم وعنوانها]

التاريخ: [أدخل التاريخ (اليوم والشهر والسنة)]

اسم ورقم المناقصة: [أدخل اسم ورقم المناقصة]

كفالة دفعة مقدمة رقم: [أدخل الرقم]

اسم وعنوان البنك: [أدخل اسم البنك وعنوان الفرع]

حيث أن [أدخل اسم المورد الكامل وعنوانه] (يسمى فيما يلي "المورد") قد دخل في عقد رقم [أدخل رقم العقد] مع الجهة المشترية

وبناءً على طلب المورد، نحن [أدخل اسم البنك] نلتزم التزاماً لا رجعة فيه بدفع أي مبلغ أو مبالغ لا تتجاوز مجملها مبلغ [أدخل المبلغ بالأرقام] [أدخل المبلغ

ببنكنا] [أدخل العملة]¹⁴ فور تسلمنا منكم أول طلب خطي ينص على أن المورد قد أخل بأي من التزاماته بموجب العقد دون الحاجة إلى تقديم أي تبرير من قبل

الجهة المشترية، وأن يتم الإشارة إلى أن المورد:

أ. قد قام باستخدام مبلغ الدفعة المقدمة لأغراض أخرى غير توريد اللوازم؛ أو

ب. قد فشل في سداد المبلغ المدفوع مقدماً بحسب ما تضمنته شروط العقد، على أن يتم تحديد المبلغ الذي فشل مقدم الطلب في سداده.

بشرط لدفع أي مطالبة أو دفعة بموجب هذه الكفالة ضرورة أن يكون المورد قد استلم الدفعة المقدمة المذكورة مسبقاً.

تسري صلاحية هذه الكفالة من تاريخ استلام المورد للدفعة المقدمة بموجب العقد.¹⁵

سند تخفيض الحد الأقصى لمبلغ الكفالة البنكية هذا تدريجياً، بمقدار المبلغ المعاد دفعه، والذي قام المورد بتسديده على النحو المحدد في نسخ شهادات الدفع التي سيتم

تسليمها لنا، وسينتهي العمل بهذه الكفالة البنكية، وعلى أبعد تقدير عند استلامنا لنسخة من شهادة الدفع التي توضح أن تسعين (90) في المائة من قيمة العقد، ناقصاً

لمبلغ الاحتياطية، قد تمت المصادقة عليها لغرض الدفع، أو في تاريخ [أدخل التاريخ (اليوم والشهر والسنة)] أيهما أسبق، وأي مطالبة بالدفع بموجب هذه الكفالة يجب

أن يتم استلامها من قبلنا، في المكتب المشار إليه أعلاه في أو قبل ذلك التاريخ.

تحصص هذه الكفالة لتوأمين طلب الكفالات الصادرة عن الجهات المختصة في فلسطين.

[حذّر توقيع (تواقيع) الممثل (الممثلين) المخول (المخولين) عن

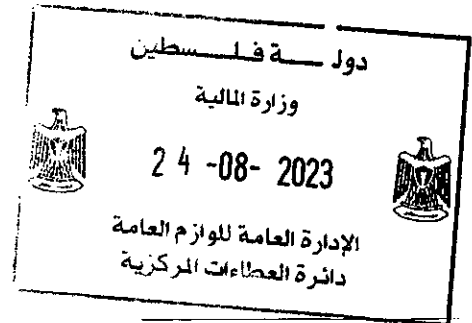

¹⁴ يجب أن يحدد البنك مبلغاً يمثل قيمة الدفعة المقدمة.

¹⁵ أدخل التاريخ المثبت في جدول التسليم في العقد. على الجهة المشترية أن تعلم بأنه في حال تمديد مدة انتهاء العقد، ستحتاج الجهة المشترية إلى طلب تمديد لهذه الكفالة من البنك. يجب أن يكون هذا الطلب خطياً وقبل تاريخ الانتهاء المنصوص عليه في الكفالة. خلال إعداد هذه الكفالة، قد ترى الجهة المشترية إضافة النص التالي إلى النموذج، في نهاية الفقرة قبل الأخيرة: "يوافق البنك على تمديد هذه الكفالة لمرة واحدة ولفترة لا تتعدى [سنة أشهر] [سنة واحدة]، بناءً على طلب الجهة المشترية الخطي قبل هذا التمديد، على أن يقدم مثل هذا الطلب إلى البنك قبل انتهاء سريان هذه الكفالة."