

دولة فلسطين

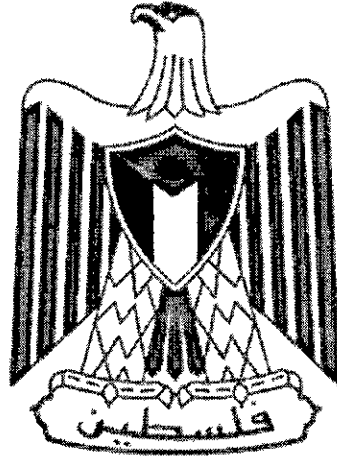

مديرية اللوازم العامة لصالح وزارة التربية والتعليم

الوثيقة القياسية لمناقصة شراء اللوازم

اسم المناقصة: شراء وتوريد وتصنيع أثاث مدرسي لصالح تأثيث 10 مدارس في الضفة الغربية
بتمويل من: المصرف العربي للتنمية في إفريقيا، بإدارة البنك الإسلامي للتنمية بصفته مديراً لصندوق الأقصى

رقم المناقصة: MOE-GSD/BADEA/2024/13

تاريخ نشر الإعلان : 15/1/2024

آخر موعد لتقديم العروض : يوم الإثنين (2024/2/19) حتى الساعة 10:00 صباحاً.

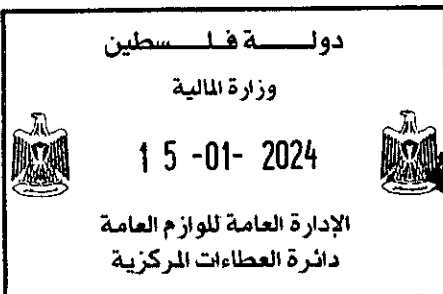

الجهة المشتريّة : مديرية اللوازم العامة لصالح وزارة التربية والتعليم
اسم المناقصة: (شراء وتوريد وتصنيع أثاث مدرسي لصالح تأثيث 10 مدارس في الضفة الغربية)
رقم المناقصة: (MOE-GSD/BADEA/2024/13)

1. تود مديرية اللوازم العامة لصالح وزارة التربية والتعليم استخدام جزء من مخصصاتها ضمن تمويل من المصرف العربي للتنمية في إفريقيا، بإدارة البنك الإسلامي للتنمية بصفته مديراً لصندوق الأقصى لتسديد المبالغ المستحقة بموجب عقد (شراء وتوريد وتصنيع أثاث مدرسي لصالح تأثيث 10 مدارس في الضفة الغربية) رقم (MOE-GSD/BADEA/2024/13).
2. تدعو مديرية اللوازم العامة لصالح وزارة التربية والتعليم المناقصين ذوي الأهلية إلى تقديم عروضهم بالظرف المختوم لتوريد اللوازم المذكورة أعلاه.
3. ستنتم المناقصة العامة من خلال طلب عروض تنافسية محلية وفقاً لمقتضيات قانون الشراء العام رقم 8 لعام 2014 ولائحته التنفيذية، وهي مفتوحة لكل المناقصين المحليين ذوي الأهلية.
4. يمكن للمناقصين المؤهلين والمهتمين الحصول على معلومات إضافية من خلال مراسلة مديرية اللوازم العامة، وكذلك فحص وثائق المناقصة على العنوان المبين أدناه وذلك من الساعة 09:00 صباحاً إلى الساعة 02:00 مساءً من أيام الأحد إلى الخميس، أو عبر البوابة الموحدة للشراء العام.
5. يمكن للمناقصين المهتمين الإطلاع والحصول على وثائق المناقصة من خلال موقع اللوازم العامة www.gs.pmf.gov.ps أو البوابة الموحدة للشراء العام (www.shiraa.gov.ps)، بعد دفع رسوم غير مستردة مقدارها 300 شيكل، تودع في بنك فلسطين المحدود لحساب إيرادات وزارة المالية على حساب رقم (219000/49)، ويتم إرفاق وصل الدفع (فيشة الإيداع الأصلية) مع العرض المقدم وفي حال عدم إرفاقها يتم استبعاده.
6. أjour النشر والإعلان على من ترسو عليه المناقصة ولمرة واحدة فقط، والشركة المحال عليها المناقصة يجب عليها دفع رسوم الإعلان قبل تقديم كفالة حسن التنفيذ.
7. تقدم الأسعار بعملة الدولار وهي غير شاملة ضريبة القيمة المضافة.
8. يكون التسعير على جدول الأسعار المعد من قبل الجهة المشتريّة فقط، وعلى المتقدم توقيع وختم كافة أوراق الكراسة وإرفاقها، وإن عدم إرفاق الكراسة الأصلية و/أو عدم التسعير على الجدول الموجود في الكراسة يعرض المتقدم لقرار الاستبعاد من المنافسة، وبإمكان المتقدمين إضافة المزيد من المعززات أو الإيضاحات المتعلقة بالتسعير وإرفاقها بكراسة المناقصة الأصلية.
9. يجب تسليم العروض في العنوان المبين أسفل الدعوة في موعد أقصاه يوم الإثنين بتاريخ (2024/2/19) حتى الساعة 10:00 صباحاً، والعطاءات الإلكترونية غير مقبولة، ويجب أن تكون صلاحية عروض الأسعار سارية لمدة (150) يوماً من تاريخ آخر موعد لتسليم العروض.
10. يجب أن يرفق مع وثائق المناقصة كفالة دخول المناقصة أو شيك بنكي مصدق (بما نسبته 3% من قيمة العرض المقدم) وتكون سارية المفعول اعتباراً من آخر موعد لتسليم العروض و حتى تاريخ (16/8/2024) وتكون موجهة لصالح مديرية اللوازم العامة وإن أي خطأ في الكفالة (المبلغ أو التاريخ) يعرض المشارك لقرار الاستبعاد من المنافسة.
11. العروض التي تصل بعد التاريخ والوقت المحددين أعلاه سيتم استبعادها، وسيتم فتح العروض في جلسة علنية بحضور ممثلي المناقصين الذين يرغبون في ذلك بنفس التاريخ والوقت المذكورين أعلاه.

- مديرية اللوازم العامة - وزارة المالية

- مجمع الوزارات الطابق السادس، المصيون، رام الله (الضفة الغربية)

- هاتف: 02-2987112، فاكس: 02-2987056

مع الاحترام،،،

مديرية اللوازم العامة

وثائق المناقصة

- الجهة المشترية: مديرية اللوازم العامة لصالح وزارة التربية والتعليم
- رقم المناقصة العامة المحلية : (MOE-GSD/BADEA/2024/13)
- اسم المناقصة: (شراء وتوريد وتصنيع أثاث مدرسي لصالح تأثيث 10 مدارس في الضفة الغربية)
- جهة التمويل: المصرف العربي للتنمية في إفريقيا، بإدارة البنك الإسلامي للتنمية بصفته مديراً لصندوق الأقصى.

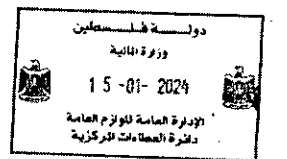

تمهيد

لقد تم تحضير هذه الوثائق القياسية لمناقصة توريد اللوازم من قبل المجلس الأعلى لسياسات الشراء العام لاستخدامها من قبل كافة الجهات المشتريّة وفقاً لأحكام قانون الشراء العام رقم (8) لسنة 2014 ولائحته التنفيذية، في شراء اللوازم وفقاً لأسلوب المناقصة العامة، ويمكن تكييف هذه الوثيقة أيضاً مع متطلبات المناقصات الدولية.

من أجل تبسيط إعداد وثائق المناقصات لكافة عمليات شراء اللوازم، تحتوي هذه الوثيقة القياسية على بنود للاستخدام دون تغيير كما في القسم الأول "التعليمات للمناقصين"، والقسم السادس "سياسة الدولة اتجاه ممارسات الفساد والاحتيال"، والقسم الثامن "الشروط العامة للعقد"، ولا يحق للجهة المشتريّة إدخال أية تعديلات أو تغييرات على هذه الأقسام إطلاقاً، أما البيانات والمعطيات الخاصة بكل عملية شراء وعقد فيجب أن توضح باستخدام كل من القسم الثاني "جدول بيانات المناقصة"، والقسم السابع "جدول المتطلبات"، والقسم التاسع "الشروط الخاصة للعقد" لإظهار الظروف والشروط الخاصة بالمناقصة، كذلك يحتوي القسم الرابع "نماذج العطاء" على النماذج المطلوب استخدامها.

لا تعتبر الحروف المطبوعة بالشكل المائل سواءً في مربعات أو بين قوسين أو في الحواشي في هذه الوثيقة جزءاً من النص، فهي تحتوي على توجيهات وتعليمات للجهات المشتريّة لمساعدتها في إعداد وإصدار وثائق المناقصة ولا يجوز أن تبقى في الوثيقة النهائية.

تستخدم هذه الوثيقة في حال عدم حدوث أي تأهيل مسبق قبل طرح المناقصة.

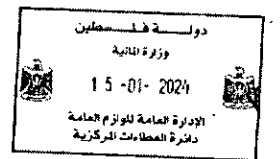

الوثيقة القياسية لمناقصة شراء اللوازم

وصف مختصر

الجزء الأول – إجراءات المناقصة

القسم الأول: التعليمات للمناقصين

يقدم هذا القسم معلومات تساعد المناقصين على إعداد عطاءاتهم، كما يقدم معلومات حول كيفية تسليم العطاءات وفتحها وتقييمها وإحالة العقود، ويجب استخدام أحكام هذا القسم دون أي تعديل.

القسم الثاني: جدول بيانات المناقصة

يحتوي هذا القسم على معلومات محددة خاصة بكل مناقصة، فهو يكمل ويحدد ويعدل معطيات القسم الأول - التعليمات للمناقصين.

القسم الثالث: معايير التقييم والمؤهلات

يتضمن هذا القسم المعايير المستخدمة في تحديد العطاء الأقل تكلفة ومدى مطابقته للمواصفات واستجابته جوهرياً للشروط والمؤهلات التي يجب توفرها في مقدم العطاء لإنجاز العقد.

القسم الرابع: نماذج العطاء

يتضمن هذا القسم نماذج تقديم العطاءات، وجدول الأسعار، وكفالة دخول المناقصة أو إقرار ضمان العطاء الذي يجب أن يقدم مع العطاء مصحوباً بتقويض من المصنّع (إن كان مطلوباً).

القسم الخامس: الدول ذات الأهلية

يتضمن هذا القسم معلومات عن الدول ذات الأهلية.

القسم السادس: سياسة الدولة تجاه ممارسات الفساد والاحتيال

يقدم هذا القسم للمناقصين السياسة المرجعية للدولة فيما يتعلق بمكافحة ممارسات الفساد والاحتيال المتعلقة بالمناقصة.

الجزء الثاني – متطلبات التوريد

القسم السابع: جدول المتطلبات

يتضمن هذا القسم قائمة اللوازم، جداول التسليم والتنفيذ، المواصفات الفنية والمخططات التي تصف اللوازم التي سيتم توريدها.

الجزء الثالث – شروط ونماذج العقد

القسم الثامن: الشروط العامة للعقد

يتضمن هذا القسم الشروط العامة التي تنطبق على كل عقد، والتي يجب استخدامها دون تعديل.

القسم التاسع: الشروط الخاصة للعقد

يتضمن هذا القسم الشروط الخاصة بكل عقد وأحكام محددة تعدل أو تكمل الشروط العامة المدرجة في القسم الثامن وتقوم الجهة المشتريّة بإعداد هذا القسم.

القسم العاشر: نماذج العقد

يحتوي هذا القسم على نماذج خطاب الإحالة (كتاب القبول) واتفاقية العقد والذان عند استكمالهما يتضمنان التصحيحات والتعديلات على العطاء الفانز والمسموح بها حسب التعليمات للمناقصين والشروط العامة والخاصة للعقد.

في حالة اشتراط تقديمها فإن نموذج "كفالة حسن التنفيذ" و"كفالة الدفعة المقدمة" يتم إكمالها وتقديمها من مقدم العطاء الفانز فقط بعد إحالة العقد.

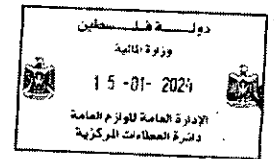

الوثيقة القياسية لمناقصة شراء اللوازم جدول المحتويات

8	الجزء الأول: إجراءات المناقصة
9	القسم الأول: التعليمات للمناقصين
9	أ. أحكام عامة
12	ب. محتويات وثائق المناقصة
13	ت. إعداد العطاءات
16	ث. تسليم وفتح العطاءات
17	ج. تقييم ومقارنة العطاءات
20	ح. إحالة العقد
22	القسم الثاني: جدول بيانات المناقصة
25	القسم الثالث: معايير التقييم والتأهيل
25	1. هامش الأفضلية المحلية (الفقرة 33 من التعليمات للمناقصين)
25	2. التقييم (الفقرة 34 من التعليمات للمناقصين)
26	3. التأهيل (الفقرة 36 من التعليمات للمناقصين)
27	القسم الرابع: نماذج العطاء
27	النموذج 1: نموذج معلومات المناقص
28	النموذج 2: نموذج معلومات الشركاء في ائتلاف الشراكة
30	النموذج 3: نموذج خطاب العطاء
31	النموذج 4: نماذج جدول الأسعار
33	النموذج 5: جدول الأسعار والتنفيذ – الخدمات المتعلقة باللوازم
98	النموذج 6: تفويض المصنع
99	النموذج 7: نموذج كفالة دخول المناقصة (كفالة بنكية) - وزارة المالية
100	النموذج 8: إقرار ضمان العطاء
101	القسم الخامس – الدول ذات الأهلية
102	القسم السادس. سياسة الدولة تجاه ممارسات الفساد والإحتيال



- 103 الجزء الثاني: متطلبات التوريد
- 104 القسم السابع: جدول المتطلبات
- 105 ملاحظات حول إعداد جدول المتطلبات
- 105 المواصفات الفنية
- 106 الجزء الثالث: العقد
- 107 القسم الثامن: الشروط العامة للعقد
- 114 ملحق الشروط العامة للعقد: سياسة الدولة تجاه ممارسات الفساد والاحتيال
- 115 القسم التاسع: الشروط الخاصة للعقد
- 117 القسم العاشر: نماذج العقد
- 118 نموذج خطاب الاحالة (خطاب قبول العطاء)
- 119 نموذج اتفاقية العقد
- 120 نموذج كفالة حسن التنفيذ
- 121 كفالة بنكية للدفعة المقدمة
- 2 الملحق: الدعوة الى المناقصة

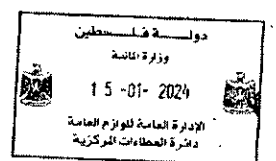

الجزء الأول: إجراءات المناقصة

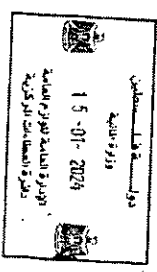

القسم الأول: التعليمات للمناقصين

أ. أحكام عامة 11

11.....	نطاق المناقصة.....	1
11.....	مصدر التمويل والدفع.....	2
11.....	ممارسات الفساد والاحتيال.....	3
11.....	أهلية المناقصين.....	4
12.....	أهلية اللوازم.....	5

ب. محتويات وثائق المناقصة 12

12.....	أجزاء ووثائق المناقصة.....	6
13.....	توضيح وثائق المناقصة.....	7
13.....	تعديل وثائق المناقصة.....	8

ت. إعداد العطاءات 13

13.....	تكاليف إعداد وتقديم العطاء.....	9
13.....	لغة العطاء.....	10
13.....	الوثائق التي يتكون منها العطاء.....	11
13.....	خطاب العطاء وجداول الأسعار.....	12
14.....	العطاءات البديلة.....	13
14.....	أسعار العطاءات والخصومات.....	14
14.....	عملة العطاء.....	15
14.....	الوثائق التي تؤكد مطابقة اللوازم.....	16
15.....	الوثائق التي تؤكد أهلية ومؤهلات المناقص.....	17
15.....	فترة صلاحية العطاءات.....	18
15.....	ضمان دخول المناقصة.....	19
16.....	شكل وتوقيع العطاء.....	20

ث. تسليم وفتح العطاءات 16

16.....	إغلاق وتعليم وتسليم العطاءات.....	21
16.....	الموعد النهائي لتسليم العطاءات.....	22
17.....	العطاءات المتأخرة.....	23
17.....	سحب وتبديل وتعديل العطاءات.....	24
17.....	فتح مظاريف العطاءات.....	25

ج. تقييم ومقارنة العطاءات 17

17.....	السرية.....	26
17.....	توضيح العطاءات.....	27
18.....	الانحراف والتحفظ والحذف.....	28
18.....	تحديد استجابة العطاءات لشروط المناقصة.....	29
18.....	عدم المطابقة، الأخطاء والحذف.....	30
18.....	تصحيح الأخطاء الحسابية.....	31
19.....	التحويل إلى عملة واحدة.....	32

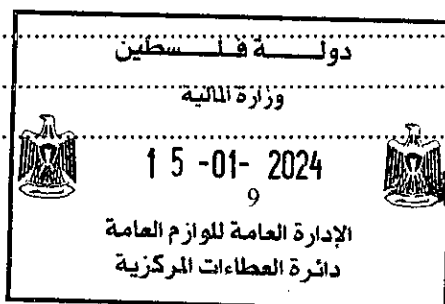

19.....	هامش الأفضلية المحلية	33
19.....	تقييم العطاءات	34
19.....	مقارنة العطاءات	35
20.....	تأهيل المناقصين	36
20.....	حق الجهة المشتريّة في رفض أو قبول أي عطاء أو رفض كل العطاءات	37
	ح. إحالة العقد 20	
20.....	معايير الإحالة	38
20.....	حق الجهة المشتريّة في تغيير الكميات عند الإحالة	39
20.....	التبليغ بإحالة العقد	40
20.....	كفالة حسن التنفيذ	41
20.....	توقيع العقد	42

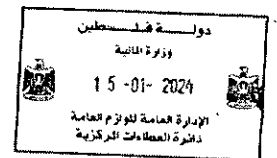

أ. أحكام عامة

1 نطاق المناقصة

1.1 تصدر الجهة المشترية المشار إليها في جدول بيانات المناقصة وثائق هذه المناقصة لتوريد اللوازم المحددة في القسم السابع - جدول المتطلبات، وتم تحديد اسم ورقم هذه المناقصة العامة في جدول بيانات المناقصة، كما يحدد هذا الجدول اسم ووصف وعدد الرزم في حال تم تجزئة المناقصة إلى رزم.

2.1 عند ورودها في وثائق المناقصة:
أ. تعبير "خطياً" يعني أي وسيلة من وسائل الاتصال الخطي (اليد، البريد، الفاكس البريد الإلكتروني في حال إقراره من المجلس الأعلى لسياسات الشراء العام)، مع إثبات استلامها.

ب. تستخدم صيغة المفرد لوصف الجمع والعكس صحيح وحسب السياق.

ت. "اليوم" يقصد به اليوم التقويمي ما لم يحدد بغير ذلك.

2 مصدر التمويل والدفع

1.2 ترغب الجهة المشترية في استخدام جزء من الأموال المخصصة لها من خلال مصدر التمويل المحدد في جدول بيانات المناقصة لتنفيذ المشروع المحدد في جدول بيانات المناقصة، وذلك لتسديد الدفعات المستحقة والمترتبة عن العقد (موضوع الدعوة).

3 ممارسات الفساد والاحتيال

1.3 في إطار العقود الممولة و/أو المدارة من قبلها، تلزم دولة فلسطين كافة الجهات المشترية والمناقصين، والموردين، والمقاولين ومزودي الخدمة والمستشارين بالتقيد بأعلى المستويات الأخلاقية خلال كل من عملية تقديم العطاءات وتقييمها وإحالة العقد وتنفيذه كما هو مبين في القسم السادس من هذه الوثائق.

2.3 امتثالاً لهذه السياسة، يلتزم المناقصون ويلزموا وكلاءهم (سواء أفصح عنهم المناقصون أم لا) والمقاولين من الباطن، والمستشارين من الباطن، ومزودي الخدمة، والموردين وأي أفراد يتبعونهم، بالسماح للجهة المشترية بفحص جميع الحسابات، والسجلات وغيرها من الوثائق المتعلقة بأي مرحلة من المراحل سواء كانت متعلقة بعملية التأهيل المسبق، أو تقديم العطاءات، أو تنفيذ العقد (في حالة الإحالة)، ويكون لها الحق في تدقيقها من قبل أية جهة معينة أو مفوضة من قبل الدولة أو الجهة المشترية.

4 أهلية المناقصين

1.4 قد يكون المناقص منشأة فردية، أو شركة/ مؤسسة خاصة، أو شركة مملوكة للدولة تخضع للفقرة 5.4 من التعليمات للمناقصين، أو يكون إنتمافاً بين أكثر من شركة/ مؤسسة خاصة إما في إطار اتفاقية قائمة أو بنية إبرام مثل هذه الاتفاقية مصادق عليها من قبل كاتب العدل، وفي حالة الإنتماف يجب أن يكون جميع الأعضاء مسؤولين بالتضامن عن تنفيذ العقد مجتمعين ومنفردين وفقاً لشرط العقد، ويلتزم الإنتماف بتسمية المفوض بتمثيل الإنتماف نيابة عن جميع أعضائه خلال عملية تقديم العطاءات وفي حالة إحالة العقد على الإنتماف وخلال تنفيذ العقد، وليس هناك حد لعدد أعضاء الإنتماف ما لم يذكر غير ذلك في جدول بيانات المناقصة.

2.4 يجب أن لا يكون للمناقص أي تضارب في المصالح، حيث سيتم استبعاد أي مناقص يثبت أنه في حالة تضارب في المصالح، ويعتبر المناقص في حالة تضارب للمصالح مع جهة أو أكثر في إجراءات هذه المناقصة في أي من الحالات التالية:

أ. يديره مناقص آخر أو يدير هو أي مناقص آخر أو يكون تحت إدارة مشتركة مع مناقص آخر بشكل مباشر أو غير مباشر.

ب. يحصل حالياً أو حصل سابقاً على أي دعم من مناقص آخر بشكل مباشر أو غير مباشر.

ت. يشترك مع مناقص آخر بنفس المفوض القانوني لهذه المناقصة.

ث. لديه علاقة مع مناقص آخر مباشرة أو عن طريق طرف ثالث مشترك، تمكنه من التأثير على عطاء المناقص الآخر، أو التأثير على قرارات الجهة المشترية بشأن هذه المناقصة؛

ج. يشارك في هذه المناقصة بأكثر من عطاء واحد، وهو ما سيؤدي إلى استبعاد جميع العطاءات التي شارك فيها هذا المناقص، ولكن ذلك لا ينطبق على وجود نفس المورد من الباطن في أكثر من عطاء.

ح. إذا كان أحد المستشارين الذين شاركوا في إعداد التصميم أو المواصفات الفنية لهذه المناقصة من الجهات التابعة للمناقص.

خ. قيام أي من الجهات التابعة للمناقص بالتعاقد (أو بصدد التعاقد) مع الجهة المشترية كمهندس للإشراف على تنفيذ العقد.

د. إذا كان سيقوم بتوفير اللوازم، أو الأشغال، أو الخدمات غير الاستشارية وهو على علاقة مباشرة أو غير مباشرة بالمستشار الذي قدم الخدمات الاستشارية لإعداد أو تنفيذ المشروع المحدد في الفقرة (1.2 ت. م) في جدول بيانات المناقصة، سواء كان أحدهما تابع للآخر مباشرة أو كانا تحت إدارة مشتركة.

ذ. للمناقص علاقة تجارية أو علاقة أسرية وثيقة مع الكوادر الفنية في الجهة المشترية (أو الجهة المخولة بتنفيذ المشروع) الذين: (أ) شاركوا بشكل مباشر أو غير مباشر في إعداد الوثائق أو إعداد المواصفات أو تقييم العطاءات لهذه المناقصة، أو (ب) سوف يشاركون في تنفيذ المشروع أو الإشراف على تنفيذه.

3.4 يمكن للمناقص أن يكون من حملة الجنسية لأي دولة باستثناء الدول المشار إليها في الفقرة 7.4 من التعليمات للمناقصين، ويعتبر المناقص حاملاً لجنسية دولة ما إذا كان تأسس أو تم تسجيله في تلك الدولة ويعمل بمقتضى قانونها وكما هو مبين في أحكام وثيقة التأسيس (أو ما يعادلها من مستندات التأسيس أو التكوين) ومستندات التسجيل بحسب مقتضى الحال، وتطبيق هذه القاعدة أيضاً على المتعاقدين والمستشارين من الباطن المحتملين لكل أجزاء العقد.

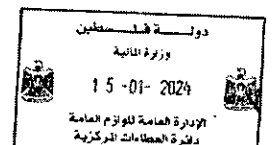

- 4.4 سيتم استبعاد أي مناقص مدرج في قائمة الحرمان (القائمة السوداء) التي يعدها المجلس الأعلى لسياسات الشراء العام من المشاركة في المناقصة لعدم الأهلية، ويكون غير ذي أهلية لإحالة العقد عليه أو للحصول على منفعة (مالية أو غير ذلك) من عقد ممول من المال العام، خلال فترة الحرمان المحددة، وتكون هذه القائمة متاحة على العنوان الإلكتروني المذكور في جدول بيانات المناقصة.
- 5.4 يحق للمناقصين من الشركات أو المؤسسات المملوكة للحكومة في فلسطين المشاركة في هذه المناقصة إذا استطاعت إثبات أنها: (أ) مستقلة قانونياً ومالياً، و (ب) تعمل بموجب القانون التجاري، و (ج) ليست شركات أو مؤسسات تابعة للجهة المشترية، ويجب على الشركات أو المؤسسات المملوكة للحكومة إثبات أهليتها للجهة المشترية من خلال الوثائق ذات الصلة، بما في ذلك قانون تأسيسها وغيرها من المعززات التي تطلبها الجهة المشترية.
- 6.4 يجب أن لا يكون المناقص خاضعاً لعقوبة الحرمان من المشاركة في عمليات الشراء العام نتيجة لإخلاله بالشروط الواردة في إقرار ضمان العطاء في مناقصة سابقة.
- 7.4 تنتفي الأهلية عن الشركات والأفراد إذا كانوا من دولة شملتها "قائمة الدول الخاضعة للحظر أو المقاطعة" الواردة في القسم الخامس، بموجب قانون أو لوائح رسمية تحظر العلاقات التجارية مع تلك الدولة.
- 8.4 يجب على المناقص إثبات استمرار أهليته بما يتوافق مع متطلبات الجهة المشترية وكلما طلبت ذلك.

5 أهلية اللوازم

- 1.5 يجب أن لا يكون منشأ أي من اللوازم التي سيتم توريدها بموجب العقد من أي دولة شملتها "قائمة الدول الخاضعة للحظر أو المقاطعة" الواردة في القسم الخامس.
- 2.5 لأغراض هذه الفقرة يشمل تعريف "اللوازم" الأموال المنقولة أيا كان نوعها ووصفها والخدمات المتعلقة بها إذا كانت قيمتها لا تتجاوز قيمة اللوازم نفسها، كما يشمل تعريف "الخدمات المتعلقة بها" خدمات مثل التأمين والتركييب والتدريب والصيانة.
- 3.5 مصطلح "المنشأ" يعني الدولة التي يتم استخراج المواد أو إنتاجها أو زراعتها أو معالجتها أو تصنيعها منها أو فيها، أو التي تنتج من خلال التصنيع أو المعالجة أو التجميع سلعا تجارية تختلف في صفاتها الأساسية عن مكوناتها.

ب. محتويات وثائق المناقصة

6 أجزاء ووثائق المناقصة

- 1.6 تتكون وثائق المناقصة من ثلاثة أجزاء تحتوي على جميع الفصول المذكورة أدناه، ويجب أن تقرأ هذه الأجزاء مقترنة مع أي ملحق يصدر وفقاً للفقرة 8 من التعليمات للمناقصين.

الجزء الأول - إجراءات المناقصة

القسم الأول: التعليمات للمناقصين.

القسم الثاني: جدول بيانات المناقصة.

القسم الثالث: معايير التقييم والتأهيل.

القسم الرابع: نماذج العطاء.

القسم الخامس: الدول ذات الأهلية

القسم السادس: سياسة الدولة تجاه ممارسات الفساد والاحتيال

الجزء الثاني - متطلبات التوريد

القسم السابع: جدول المتطلبات

الجزء الثالث: العقد

القسم الثامن: الشروط العامة للعقد

القسم التاسع: الشروط الخاصة للعقد

القسم العاشر: نماذج العقد

- 2.6 تعتبر الدعوة إلى المناقصة التي تصدرها الجهة المشترية جزءاً من وثائق المناقصة، وفي حالة وجود تضارب أو عدم تطابق بين الدعوة والأجزاء الأخرى لوثائق المناقصة تسود الأخيرة.

- 3.6 لا تعتبر الجهة المشترية مسؤولة عن اكتمال وثائق المناقصة والرد على طلبات التوضيح وإرسال محضر الاجتماع التمهيدي (إن وجد) أو الملاحق لوثائق المناقصة ما لم يتم الحصول على هذه الوثائق من الجهة المشترية مباشرة.

- 4.6 على المناقص أن يقوم بدراسة وفحص جميع التعليمات والنماذج والشروط والمواصفات الموجودة في وثائق المناقصة، وأن يقدم في عطائه كافة المعلومات والوثائق المطلوبة في هذه الوثائق.

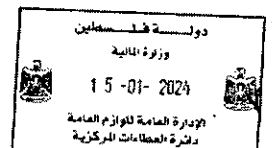

7 توضيح وثائق المناقصة

1.7 على المناقص مخاطبة الجهة المشترية خطياً على العنوان المذكور في جدول بيانات المناقصة في حالة الحاجة لتوضيح أو تفسير أي من المعلومات الواردة في وثائق المناقصة، وعلى الجهة المشترية أن ترد خطياً على أية استفسارات ترد إليها قبل الموعد النهائي لاستلام الاستفسارات المحدد في جدول بيانات المناقصة، وعلى الجهة المشترية إرسال نسخة عن الرد على تلك الاستفسارات لكل من حصل على وثائق المناقصة مباشرة منها بما في ذلك وصف الاستفسار دون بيان مصدره، وعلى الجهة المشترية نشر هذه التوضيحات والردود على الموقع الإلكتروني المذكور في جدول بيانات المناقصة، وإذا تطلب الأمر تعديل وثائق المناقصة نتيجة لهذه الاستفسارات، فعلى الجهة المشترية أن تقوم بذلك وفقاً للإجراءات المذكورة في الفقرة 8 والفقرة 22.2 من التعليمات للمناقصين.

8 تعديل وثائق المناقصة

- 1.8 للجهة المشترية تعديل وثائق المناقصة، عن طريق إصدار ملحق بها في أي وقت قبل الموعد النهائي لتسليم العطاءات.
- 2.8 يصبح أي ملحق يصدر عن الجهة المشترية جزءاً من وثائق المناقصة، ويرسل خطياً إلى كافة المناقصين الذين حصلوا على وثائق المناقصة من الجهة المشترية وفقاً للفقرة 6.3، وتقوم الجهة المشترية بنشر الملحق على البوابة الموحدة للشراء العام.
- 3.8 للجهة المشترية تأجيل الموعد النهائي لتسليم العطاءات وفقاً للفقرة 22.2 من التعليمات للمناقصين، وذلك لإعطائهم فرصة لأخذ التعديلات الواردة في الملحق بعين الاعتبار، ويتم إشعار كافة المناقصين الذين حصلوا على وثائق المناقصة من الجهة المشترية خطياً بهذا التأجيل، والإعلان عن هذا التأجيل على البوابة الموحدة للشراء العام.

ت. إعداد العطاءات

9 تكاليف إعداد وتقديم العطاء

1.9 يتحمل المناقص كافة التكاليف المتعلقة بإعداد وتسليم عطاءه، ولن تتحمل الجهة المشترية بأي حال من الأحوال مسؤولية أي من هذه التكاليف بغض النظر عن نتائج المناقصة.

10 لغة العطاء

1.10 يجب أن يكون العطاء وجميع الوثائق والمراسلات المتعلقة به باللغة العربية ما لم يتم تحديد لغة أخرى في جدول بيانات المناقصة، ومن الممكن أن تسلم الوثائق المعززة والمواد المطبوعة بلغة أخرى، شريطة أن تكون مرفقة بترجمة دقيقة معتمدة باللغة المذكورة في جدول بيانات المناقصة، ولغايات تفسير العطاء يتم اعتماد النصوص المترجمة.

11 الوثائق التي يتكوّن منها العطاء

- 1.11 يتكوّن العطاء الذي يسلمه المناقص من الوثائق التالية:
- أ. خطاب العطاء معبأ وفق الفقرة 12 من التعليمات للمناقصين،
 - ب. جدول أو جداول الأسعار معبأة وفق الفقرة 12 و 14 من التعليمات للمناقصين،
 - ت. كفالة دخول المناقصة أو إقرار ضمان العطاء وفق الفقرة 19 من التعليمات للمناقصين،
 - ث. العطاءات البديلة إن كان مسموحاً بها وفق الفقرة 13 من التعليمات للمناقصين،
 - ج. كتاب تفويض يخول الموقع على العطاء بالزام المناقص وفق الفقرة 20 من التعليمات للمناقصين،
 - ح. الوثائق التي تثبت أن اللوازم المعروضة هي من منشآت ذات أهلية، وفقاً للفقرة 16 من التعليمات للمناقصين،
 - خ. الوثائق التي تثبت أهلية المناقص لتقديم العطاء، وفقاً للفقرة 17 من التعليمات للمناقصين،
 - د. الوثائق التي تثبت مؤهلات المناقص وقدرته على تنفيذ العقد في حال تمت إحالة العقد عليه، وفقاً للفقرة 17 من التعليمات للمناقصين،
 - ذ. الوثائق التي تثبت تطابق اللوازم المعروضة مع تلك المطلوبة في وثائق المناقصة وفقاً للفقرة 16 و 30 من التعليمات للمناقصين،
 - ر. أية وثيقة أخرى محددة في جدول بيانات المناقصة.

2.11 بالإضافة للمتطلبات الواردة في الفقرة 1.11 من التعليمات للمناقصين، فإن العطاء المقدم من ائتلاف شركاء يجب أن يكون مصحوباً باتفاقية الائتلاف أو بخطاب موقع من كافة أعضاء الائتلاف ومصادق عليه من قبل كاتب العدل يعلن فيه الأعضاء عن نيتهم لإبرام اتفاقية ائتلاف في حالة أحيل العقد على الائتلاف، ويرفق به مسودة اتفاقية الائتلاف.

12 خطاب العطاء وجدول الأسعار

1.12 يقوم المناقص بتحضير خطاب العطاء وجدول الأسعار باستخدام النماذج الموجودة في القسم الرابع - نماذج العطاء، ويجب تعبئة هذه النماذج بالكامل دون أي تغيير في النص، ولن تقبل أية بدائل إلا وفقاً للفقرة 1.20 من التعليمات للمناقصين، كما يجب تعبئة كافة الفراغات بالمعلومات المطلوبة.

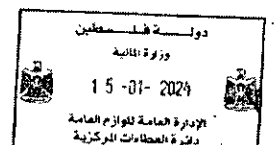

13 العطاءات البديلة

1.13 لا تؤخذ العطاءات البديلة بعين الاعتبار إلا إذا ذكر غير ذلك في جدول بيانات المناقصة.

14 أسعار العطاءات والخصومات

- 1.14 يجب أن تتطابق الأسعار والتعديلات (بالزيادة أو الخصم) المقدمة في خطاب العطاء وجدول الأسعار مع المتطلبات المحددة أدناه.
- 2.14 يجب أن تُذكر وتسعر كافة الرزم والبنود بشكل مستقل في جدول الأسعار.
- 3.14 يكون المبلغ الذي يظهر في خطاب العطاء المعياً وفقاً للفقرة 1.12 من التعليمات للمناقصين، باستثناء أية خصومات مقدمة.
- 4.14 على المناقص أن يذكر أية خصومات وأن يوضح كيفية ومنهجية استخدامها في خطاب العطاء، المعياً وفقاً للفقرة 1.12 من التعليمات للمناقصين.
- 5.14 يجب أن تكون الأسعار ثابتة خلال تنفيذ العقد ولا تخضع لأية مراجعة، ما لم ينص على خلاف ذلك في جدول بيانات المناقصة، ويعامل أي عطاء يتضمن مراجعة للسعر كعطاء غير مستجيب ويتم رفضه عملاً بالفقرة 29 من التعليمات للمناقصين، ولكن في حالة كان السعر قابلاً للمراجعة أثناء تنفيذ العقد وفقاً لجدول بيانات المناقصة، وقدم عطاء بسعر ثابت فلا يجوز رفضه، وإنما تعتبر مراجعة السعر له مساوية للصفر.
- 6.14 توضح الفقرة 1.1 من التعليمات للمناقصين ما إذا كانت المناقصة تطرح للبنود أو للرزم المنفردة أو لمجموعة من الرزم، وفي حالة طرح المناقصة للرزم، يجب تقديم الأسعار لجميع البنود الواردة في كل رزمة و 100% من الكميات المحددة لكل بند، إلا إذا ذكر عكس ذلك في جدول بيانات المناقصة، وعلى المناقصين الذين يرغبون بتقديم خصم على الأسعار أن يوضحوا نسبة الخصم على كل مجموعة من الرزم أو نسبة الخصم على كل رزمة من الرزم المكونة للمجموعة بما يتوافق مع الفقرة 4.14 من التعليمات للمناقصين، وبشرط أن تسلم العطاءات لجميع هذه الرزم وتفتح في نفس الوقت.
- 7.14 تحتكم المصطلحات EXW, CIP, CIF, DDP ومثيلاتها إلى القواعد الواردة في الطبعة الحالية من ال INCOTERMS والمحددة في جدول بيانات المناقصة، وهي النشرة التي تصدر عن غرفة التجارة الدولية في باريس.
- 8.14 يجب أن تقدم الأسعار كما هو محدد في جداول الأسعار المبينة في القسم الرابع- نماذج العطاء، ويطلب تحليل بيانات السعر فقط لغايات تسهيل المقارنة بين العطاءات من قبل الجهة المشترية، لكن هذا لا يحرم الجهة المشترية من التعاقد وفقاً لأي من الشروط المعروضة، وللمناقصين أثناء تحضير عروض أسعارهم حرية استخدام أي من وسائل النقل لشركات النقل المسجلة في أي بلد ذي أهلية، وفق القسم الخامس- البلدان ذات الأهلية، وللمناقص كذلك الحصول على خدمات التأمين من أي بلد ذي أهلية وفقاً للفصل الخامس- البلدان ذات الأهلية، ويجب تقديم الأسعار على النحو التالي:

أ. بالنسبة للوزم المصنعة في فلسطين:

1. سعر اللوزم خارجة من المصنع (EXW) بتفريعاتها المتاحة من ال INCOTERMS وحسب مقتضى الحال، بما في ذلك جميع الرسوم الجمركية والضرائب التي دفعت بالفعل أو ستدفع على المدخلات والمواد الخام المستخدمة في تصنيع أو تجميع اللوزم.
2. الضرائب والرسوم التي ستكون مستحقة الدفع على اللوزم إذا تم إحالة العقد على المناقص.
3. سعر النقل الداخلي والتأمين والخدمات المحلية الأخرى اللازمة لنقل اللوزم إلى الموقع النهائي المحدد في جدول بيانات المناقصة.

ب. بالنسبة للوزم المصنعة خارج فلسطين:

1. سعر اللوزم وفقاً للمصطلح المحدد في جدول بيانات المناقصة وأصله للمكان المحدد في فلسطين وكما هو مبين في جدول بيانات المناقصة؛
2. في حالة نص جدول بيانات المناقصة على اعتماد مصطلح DDP، تقدم الأسعار شاملة الرسوم الجمركية وضرائب الاستيراد الأخرى التي ستكون مستحقة الدفع على اللوزم إذا تم إحالة العقد على المناقص.
3. الضرائب والرسوم التي ستكون مستحقة الدفع على اللوزم إذا تم إحالة العقد على المناقص.
4. سعر النقل الداخلي والتأمين والخدمات المحلية الأخرى اللازمة لنقل اللوزم من مكانها الأصلي إلى الموقع النهائي المحدد في جدول بيانات المناقصة؛

ت. بالنسبة للخدمات المتعلقة بالوزم، غير وسائل النقل الداخلية والخدمات اللازمة لنقل اللوزم إلى الموقع النهائي، إذا تم تحديد مثل هذه الخدمات في جدول المتطلبات:

1. سعر كل بند من البنود المكونة للخدمات المتعلقة بالوزم (بما في ذلك أية ضرائب مفروضة).

15 عملة العطاء

- 1.15 بناء على رغبة المناقص يسمح له بتقديم السعر بأي عملة قابلة للتحويل إلا إذا ورد خلاف ذلك في جدول بيانات المناقصة، وفي حال تقديم عطائه بالعديد من العملات الأجنبية القابلة للتحويل فلا يجوز أن يزيد عددها عن ثلاثة.
- 2.15 يجب على المناقصين أن يحتسبوا جزء السعر الذي يمثل التكاليف المحلية بالعملة المحددة في جدول بيانات المناقصة.

16 الوثائق التي تؤكد مطابقة اللوزم

- 1.16 لإثبات أهلية اللوزم طبقاً للفقرة 5 من التعليمات للمناقصين، على المناقص أن يعبئ المعلومات عن بلد المنشأ للوزم المقدمة في جداول الأسعار المدرجة في القسم الرابع - نماذج العطاء كما يقدم مع عطائه شهادات المنشأ لتلك اللوزم.
- 2.16 لتأكيد مطابقة اللوزم لوثائق المناقصة على المناقص أن يقدم ضمن عطائه الدلائل التي تؤكد مطابقة اللوزم المقدمة للمواصفات الفنية والمعايير المحددة في القسم السابع - جدول المتطلبات.

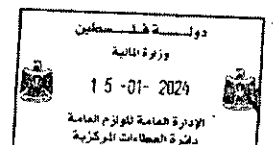

- 3.16 يمكن أن تكون هذه الدلائل على شكل مواد مطبوعة أو رسومات أو بيانات، ويجب أن تتضمن وصفا مفصلا للمواصفات الفنية والأدائية الأساسية للوالم، بحيث يوضح توافقها مع المواصفات المطلوبة، وأن يقدم المناقص تقريراً بالاختلافات والاستثناءات والانحرافات عن أحكام القسم السابع - جدول المتطلبات.
- 4.16 على المناقص أن يقدم أيضا لائحة بجميع التفاصيل، بما في ذلك الموارد المتاحة، والأسعار الحالية لقطع الغيار، والمعدات الخاصة الضرورية لاستمرار عمل اللوالم بعد استخدامها من قبل الجهة المشترية إذا كان ذلك مطلوباً في جدول بيانات المناقصة وللفترة المحددة في هذا الجدول.
- 5.16 يجب أن تكون المواصفات الفنية والأدائية والمواد والمعدات والإشارة إلى الأسماء التجارية و/ أو أرقام الأدلة المصورة المحددة من قبل الجهة المشترية في جدول المتطلبات وصفية لا حصرية، وللمناقص أن يعرض مواصفات أخرى للجودة والعلامات التجارية وأرقام الأدلة المصورة، بشرط أن تحقق نفس كفاءة البنود المذكورة في القسم السابع - جدول المتطلبات.

17 الوثائق التي تؤكد أهلية ومؤهلات المناقص

- 1.17 لإثبات أهلية المناقص وفقاً للفقرة 4 من التعليمات للمناقسين، فإن عليه تعبئة نموذج خطاب العطاء الموجود في القسم الرابع - نماذج العطاء.
- 2.17 يجب أن تحقق الوثائق المقدمة من قبل المناقص كإثبات لمؤهلاته وقدرته على تنفيذ العقد في حالة قبول عطائه الشروط التالية:
- أ. على المناقص في حال لم يكن مصنّعاً أو منتجاً للوالم التي تقدم بها أن يقدم تفويضا من الجهة المصنعة وفق النموذج الموجود في القسم الرابع - نماذج العطاء، يوضح أن المصنّع أو المنتج لهذه اللوالم قد وافق على أن يقوم المناقص بتوريدها إلى فلسطين إذا كان ذلك مطلوباً في جدول بيانات المناقصة.
- ب. على المناقص إذا لم يكن عاملاً في فلسطين أن يكون ممثلاً بوكيل معتمد فيها وموئل للقيام بعمليات الصيانة وتوفير وتخزين قطع الغيار بحسب ما هو مذكور في المواصفات وشروط العقد إذا كان ذلك مطلوباً في جدول بيانات المناقصة.
- ت. يجب أن تتوفر في المناقص جميع المؤهلات والمعايير المنصوص عليها في القسم الثالث -معايير التقييم والتأهيل.

18 فترة صلاحية العطاءات

- 1.18 يجب أن تستمر صلاحية العطاءات للفترة المنصوص عليها في جدول بيانات المناقصة بعد الموعد النهائي لتسليم العطاءات الذي تحدده الجهة المشترية وفقاً للفقرة 1.22 من التعليمات للمناقسين، وسيتم رفض أي عطاء فترة صلاحيته أقل من ذلك باعتباره غير مستوفٍ لشروط المناقصة.
- 2.18 قد تطلب الجهة المشترية، في ظروف استثنائية، من المناقصين وقيل انتهاء فترة صلاحية عطاءاتهم تمديد فترة صلاحية هذه العطاءات لمدة إضافية محددة، ويجب أن يكون طلب التمديد والإجابة عليه خطيان، وإذا تم طلب كفالة دخول المناقصة أو إقرار ضمان العطاء وفقاً للفقرة 19 من التعليمات للمناقسين، يتم تمديد الكفالة أو الإقرار أيضاً لفترة مماثلة، وللمناقص الحق برفض طلب التمديد دون أن يفقد كفالة دخول المناقصة أو تطبيق عقوبة الحرمان المنصوص عليها في إقرار ضمان العطاء، وليس للمناقص الذي يوافق على التمديد الحق في تعديل عطائه.

19 ضمان دخول المناقصة

- 1.19 يجب على المناقص أن يقدم مع عطائه نسخة أصلية لكفالة دخول المناقصة أو إقرار ضمان العطاء، وفق ما هو مطلوب في جدول بيانات المناقصة وبالنسخة الأصلية، وفي حالة طلب كفالة دخول المناقصة يجب أن تكون بالمبلغ والعملة المذكورين في جدول بيانات المناقصة.
- 2.19 في حالة طلب إقرار ضمان العطاء وفقاً للفقرة 1.19، فيجب أن يكون وفق النموذج الموجود في القسم الرابع - نماذج العطاء.
- 3.19 إذا كانت كفالة دخول المناقصة مطلوبة بموجب الفقرة 1.19 أعلاه، يجب أن تكون قابلة للصرف عند الطلب، وتقدم على الشكل الذي يناسب المناقص من بين الأشكال التالية: كفالة بنكية غير مشروطة، أو شيك بنكي مصدق، أو أي شكل ضمان آخر كما هو محدد في جدول بيانات المناقصة، على أن:
- أ. يصدرها بنك معتمد ومن بلد ذي أهلية، وفي حالة الكفالات الصادرة عن مؤسسة مالية موجودة خارج فلسطين فيجب أن تكون لها مؤسسة مالية مراسلة داخل فلسطين، لتتمكن من تفعيل الكفالة.
- ب. في حالة الكفالة البنكية، يجب أن تتوافق مع نموذج الكفالة البنكية الموجود في القسم الرابع "نماذج العطاء"، أو أي نموذج مماثل آخر يعتمد من قبل الجهة المشترية قبل تسليم العطاء،
- ت. تكون سارية المفعول للفترة المحددة في جدول بيانات المناقصة بعد انتهاء فترة صلاحية العطاء الأصلية أو أي تمديد، في حالة تم التمديد وفقاً للفقرة 2.18 من التعليمات للمناقسين.
- 4.19 إذا كان ضمان دخول المناقصة مطلوباً بموجب الفقرة 1.19 أعلاه، لن يتم قبول أي عطاء لا يشمل هذا الضمان المستجيب بشكل جوهري، ويعتبر العطاء في هذه الحالة مخالفاً للشروط.
- 5.19 إذا كانت كفالة دخول المناقصة مطلوبة بموجب الفقرة 1.19 أعلاه، فيجب إعادة هذه الكفالات للمناقسين فور أن يقوم المناقص الفائز بتقديم كفالة حسن التنفيذ وفقاً للفقرة 41 من التعليمات للمناقسين.
- 6.19 تعاد كفالة دخول المناقصة للمناقص الفائز فور تقديم كفالة حسن التنفيذ المطلوبة وتوقيع العقد.
- 7.19 يمكن أن تصدر كفالة دخول المناقصة أو تنفذ بنود إقرار ضمان العطاء في الحالات التالية:
- أ. إذا قام المناقص بسحب عطائه خلال فترة صلاحية العطاء المحددة من قبله في خطاب العطاء، أو أي تمديد وافق عليه.
- ب. إذا رفض المناقص قيام الجهة المشترية بتصحيح الأخطاء الحسابية الواردة في عطائه.

ت. إذا فشل المناقص الفائز في:

1. تقديم كفالة حسن التنفيذ وفقاً للفقرة 41 من التعليمات للمناقصين، أو

2. توقيع العقد وفقاً للفقرة 42 من التعليمات للمناقصين،

8.19 يجب أن تكون كفالة دخول المناقصة أو إقرار ضمان العطاء المقدم من ائتلاف شراكة باسم الائتلاف، وإذا لم يكن الائتلاف قد تأسس بشكل رسمي وقت تقديم العطاء، تقدم الكفالة أو إقرار ضمان العطاء باسم جميع أعضاء الائتلاف المذكورين في خطاب النوايا المذكور في الفقرتين 1.4 و 2.11 من التعليمات للمناقصين.

9.19 إذا كانت كفالة دخول المناقصة غير مطلوبة، وتم الاكتفاء بإقرار ضمان العطاء في جدول بيانات المناقصة بموجب الفقرة 1.19 من التعليمات للمناقصين، وفي حالة:

أ. طلب المناقص سحب عطائه خلال فترة صلاحية العطاء المحددة في خطاب العطاء بعد الموعد النهائي لتسليم العطاءات، أو

ب. رفض المناقص قيام الجهة المشترية بتصحيح الأخطاء الحسابية الواردة في عطائه، أو

ت. فشل المناقص في توفير كفالة حسن التنفيذ وفقاً للفقرة 41 من التعليمات للمناقصين أو توقيع العقد وفقاً للفقرة 42 من التعليمات للمناقصين.

يتم حرمانه من المشاركة في كل عمليات الشراء العام التي تقوم بها كافة الجهات المشترية في فلسطين للفترة الزمنية المنصوص عليها في جدول بيانات المناقصة.

20 شكل وتوقيع العطاء

1.20 على المناقص إعداد نسخة أصلية واحدة من الوثائق المكونة للعطاء والمذكورة في الفقرة 1.11 من التعليمات للمناقصين ويعلمها بكلمة "الأصل"، كما يجب أن تكون العطاءات البديلة - إذا سمح بتقديمها وفقاً للفقرة (13) من التعليمات للمناقصين - مميزة بوضوح ومكتوب عليها "البديل"، كما يجب على المناقص أن يسلم العدد المحدد في جدول بيانات المناقصة من النسخ غير الأصلية ويعلمها بكلمة "نسخة"، وفي حال وجود أي اختلاف بين النسخ والأصل يتم اعتماد الأصل.

2.20 يجب أن تكون النسخة الأصلية والنسخ كلها مطبوعة أو مكتوبة بحبر لا يمحي، وموقعة من قبل الشخص المفوض بالتوقيع باسم المناقص، ويجب أن يحتوي العطاء على تفويض خطي وفق ما هو محدد في جدول بيانات المناقصة، ويجب طباعة أسماء ووظائف الأشخاص الموقعين على التفويض تحت التوقيعات، ويجب التوقيع على كافة الصفحات التي تحتوي على إضافات أو تعديلات، من قبل الشخص الذي وقع على العطاء أو حتى بالأحرف الأولى.

3.20 إذا كان المناقص إئتلافاً، فيجب على المفوض بتمثيل الائتلاف أن يوقع العطاء نيابة عن الائتلاف ليكون ملزماً قانوناً لجميع أعضاء الائتلاف كما يتضح من التفويض الذي يجب أن يوقعه الممثلون المعتمدون قانوناً لأعضاء الائتلاف.

4.20 لا تعتمد أي كتابة بين السطور أو محو أو كتابة فوق كتابة سابقة لغرض تعديلها إلا إذا وقعت من قبل الشخص المفوض بالتوقيع على العطاء.

ث. تسليم وفتح العطاءات

21 إغلاق وتعليم وتسليم العطاءات

1.21 على المناقص وضع الوثائق الأصلية للعطاء، والنسخ، والعطاءات البديلة في حال كان مسموحاً بها وفقاً للفقرة 13 من التعليمات للمناقصين في مغلفات منفصلة، على أن تحمل هذه المغلفات إشارة تبين فيما إذا كانت النسخ التي بداخلها أصلية أو نسخاً أو عطاءات بديلة، وتوضع هذه المغلفات فيما بعد في مغلف واحد.

2.21 يجب أن تحمل المغلفات الداخلية:

أ. اسم وعنوان المناقص.

ب. اسم ورقم المناقصة المشار إليه في الفقرة 1.1 من التعليمات للمناقصين.

3.21 يجب أن يحمل المغلف الخارجي:

أ. اسم وعنوان الجهة المشترية.

ب. اسم ورقم المناقصة المشار إليه في الفقرة 1.1 من التعليمات للمناقصين.

ت. تحذيراً بعدم فتح المغلف قبل تاريخ ووقت فتح العطاءات.

4.21 لا تتحمل الجهة المشترية مسؤولية ضياع أية مغلفات أو فتحها مبكراً إذا كانت لا تحمل الإشارات المطلوبة أو غير مغلقة كما هو مطلوب.

22 الموعد النهائي لتسليم العطاءات

3.22 يجب تسليم العطاءات إلى الجهة المشترية من خلال التسليم باليد أو بالبريد العادي أو المسجل في العنوان المحدد في جدول بيانات المناقصة، قبل أو في الوقت والتاريخ المحددين في جدول بيانات المناقصة، ويمكن للمناقصين تقديم عطاءاتهم إلكترونياً إذا كان ذلك منصوصاً عليه في جدول بيانات المناقصة، وفي هذه الحالة يجب على المناقصين الذين يسلمون عطاءاتهم إلكترونياً اتباع إجراءات التسليم الإلكتروني المحددة في جدول بيانات المناقصة.

4.22 للجهة المشترية الحق بتأجيل الموعد النهائي لتسليم العطاءات عن طريق تعديل جدول بيانات المناقصة بما يتوافق مع الفقرة 3.8 من التعليمات للمناقصين، وفي هذه الحالة تصبح حقوق وواجبات الجهة المشترية والمناقصين خاضعة للموعد الجديد.

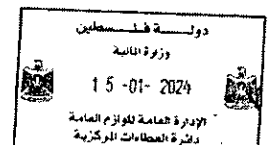

23 العطاءات المتأخرة

1.23 لن تقبل الجهة المشترية أي عطاء يسلم بعد الموعد النهائي لتسليم العطاءات وفقاً للفقرة 22 من التعليمات للمناقصين، ويعتبر أي عطاء يصل بعد الموعد المحدد متأخراً، ويتم رفضه ويعاد إلى صاحبه دون فتحه.

24 سحب وتبديل وتعديل العطاءات

- 1.24 للمناقص سحب أو تعديل أو استبدال عطائه بعد تسليمه، وذلك بإشعار خطي مُوقع من قبل الشخص المفوض بالتوقيع مصحوباً بالتفويض وفقاً للفقرة 2.20 من هذه التعليمات، ويجب أن يُرفق التعديل أو الاستبدال مع الإشعار الخطي، ويجب أن تكون جميع الإشعارات:
- أ. قد أعدت وقُدمت وفقاً للفقرتين 20 و21 من التعليمات للمناقصين (إلا أن إشعارات الانسحاب لا تتطلب نسخة)، وبالإضافة إلى ذلك، يجب أن تحمل مغلفاتها علامات واضحة "انسحاب"، "استبدال"، "تعديل"؛ و
- ب. تم استلامها من قبل الجهة المشترية قبل الموعد النهائي المحدد لتقديم العطاءات وفقاً للفقرة 22 من التعليمات للمناقصين.
- 2.24 تعاد العطاءات غير مفتوحة لأصحابها، في حالة الانسحاب وفقاً للفقرة الفرعية 1.24 من التعليمات للمناقصين.
- 3.24 لا يحق للمناقص سحب أو استبدال أو تعديل العطاء في الفترة ما بين الموعد النهائي لتسليم العطاءات وتاريخ انتهاء صلاحية العطاء المحدد في خطاب العطاء أو أي تمديد لها.

25 فتح مظاريف العطاءات

- 1.25 باستثناء الحالات المذكورة في الفقرتين 1.23 و1.24 من التعليمات للمناقصين، تقوم الجهة المشترية بفتح وقراءة أسعار العطاءات كما هو محدد في الفقرة 3.25 من التعليمات للمناقصين في جلسة علنية في التاريخ والوقت والمكان المحددين في جدول بيانات المناقصة بحضور المناقصين أو ممثليهم المفوضين الراغبين في الحضور، وفي حالة سمح بتقديم العطاءات إلكترونياً حسب الفقرة 1.22 من التعليمات للمناقصين يتم فتحها وفق الإجراءات المحددة في جدول بيانات المناقصة.
- 2.25 تفتح في البداية المغلفات التي تحمل كلمة "انسحاب" وتقرأ علناً، فيما يعاد المغلف الذي يحمل العطاء إلى صاحبه دون فتحه، ولا تعتبر مذكرة الانسحاب سارية المفعول إلا إذا كان هناك تفويض رسمي بذلك، ويجب قراءة هذا التفويض علناً في جلسة فتح العطاءات، بعد ذلك تفتح المغلفات التي تحمل كلمة "استبدال" وتقرأ علناً ويتم اعتماد العطاء البديل الذي يجب أن يكون موقفاً من المفوض بذلك بدل العطاء الأول الذي يتم إرجاعه إلى صاحبه دون فتحه، ولا يتم الاستبدال إلا في حالة وجود مذكرة استبدال تحمل تفويضاً رسمياً تقرأ علناً في جلسة فتح العطاءات، ثم تفتح المغلفات التي تحمل كلمة "تعديل" وتقرأ علناً، ولا يعتمد التعديل إلا إذا كان هناك مذكرة مكتوبة به تحمل تفويضاً رسمياً، ولا تدخل في عملية التقييم إلا العطاءات التي فتحت وقرنت خلال جلسة فتح العطاءات.
- 3.25 تفتح مظاريف العطاءات الأخرى واحداً تلو الآخر، حيث يقرأ اسم المناقص، ويذكر فيما إذا كان هناك مذكرة تعديل، وتقرأ الأسعار الكلية المقدمة، ولكل رزمة (إن وجدت)، بما فيها الخصومات والعطاءات البديلة، ويذكر وجود أو عدم وجود كفاءة دخول المناقصة أو إقرار ضمان العطاء إذا كان مطلوباً، وأية تفاصيل أخرى ترى الجهة المشترية أن من المناسب ذكرها، ويتم توقيع خطاب العطاء وجدول الأسعار من قبل اللجنة وفقاً لما هو محدد في جدول بيانات المناقصة، ولا يدخل في تقييم العطاء إلا الخصومات والعطاءات البديلة التي تقرأ علناً في جلسة فتح العطاءات، ولا يجوز مناقشة مزايا العطاءات ولا رفض أي من العطاءات المقدمة خلال جلسة فتح العطاءات باستثناء العطاءات المتأخرة وفقاً للفقرة 1.23 من التعليمات للمناقصين.

4.25 تقوم لجنة العطاءات أو لجنة الشراء المختصة بإعداد محضر لفتح العطاءات يتضمن بالحد الأدنى اسم المناقص وفيما إذا كان هناك سحب أو استبدال أو تعديل، سعر العطاء لكل رزمة إذا كان ذلك هو الحال، بما في ذلك الخصومات والعطاءات البديلة، ووجود أو عدم وجود كفاءة دخول المناقصة أو إقرار ضمان العطاء أيهما كان مطلوباً، وتطلب الجهة المشترية من ممثلي المناقصين الحاضرين للجلسة التوقيع على المحضر، ولا يؤثر غياب توقيع أحد المناقصين على صحة المحضر أو تأثيره، وتوزع نسخة من المحضر على جميع المناقصين الذين سلموا عطاءاتهم في الوقت المحدد، كما تنشر المعلومات الموجودة في المحضر على البوابة الموحدة للشراء العام.

ج. تقييم ومقارنة العطاءات

26 السرية

- 1.26 لا يتم الإفصاح عن المعلومات المتعلقة بفحص وتقييم ومقارنة العطاءات وتأهيل المناقصين والتوصية بإحالة العقد للمناقصين أو لأي شخص آخر ليس له دور رسمي بهذه العملية حتى تعلن نتائجها إلى المناقصين.
- 2.26 قد تتسبب أية محاولة من قبل المناقص للتأثير على الجهة المشترية أو لجنة العطاءات أو لجنة الشراء أو لجنة التقييم في عملية الفحص والتقييم والمقارنة وإحالة العقد في استبعاد العطاء المقدم منه.
- 3.26 مع مراعاة الفقرة 2.26 من التعليمات للمناقصين، في حالة أراد أي مناقص الاتصال بالجهة المشترية لشأن يتعلق بالمناقصة في الفترة الممتدة ما بين فتح العطاءات وحتى إحالة العقد، فإن عليه أن يخاطبها خطياً فقط.

27 توضيح العطاءات

1.27 يحق للجهة المشترية وبهدف المساعدة في فحص وتقييم ومقارنة العطاءات أن تطلب من أي مناقص توضيح ما جاء في عطائه ومنحه مهلة معقولة للرد، ولا يعتمد أي توضيح بشأن العطاء إذا لم يطلب من قبل الجهة المشترية، ويجب أن يكون طلب التوضيح والإجابة عليه خطياً، ولا يتم السماح أو تقديم أو عرض أي تغيير للأسعار، سواء بالزيادة أو بالنقصان، إلا إذا كان ذلك لتأكيد تصحيح خطأ حسابي تكتشفه الجهة المشترية خلال عملية التقييم وفقاً للفقرة 31 من التعليمات للمناقصين، ولا يجوز للجهة المشترية أيضاً أن تطلب من أي مناقص أو تسمح له بتقديم أو عرض أي تغيير في مضمون عطائه.

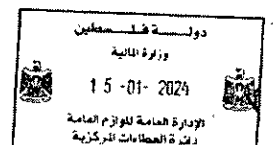

2.27 إذا لم يُقدّم المناقص الرد على استيضاحات الجهة المشترية في الوقت والتاريخ المحددين في طلبها فقد يتم رفض عطاء هذا المناقص.

28 الاعتراف والتحفظ والحذف

1.28 خلال تقييم العطاءات تطبق التعريفات التالية:

- أ. "الانحراف" هو مخالفة المتطلبات المحددة في وثائق المناقصة.
- ب. "التحفظ" هو وضع بعض الشروط التي تحد من قبول كل متطلبات وثائق المناقصة.
- ت. "الحذف" الفشل في تقديم بعض أو كل المعلومات أو الوثائق المطلوبة في وثائق المناقصة.

29 تحديد استجابة العطاءات لشروط المناقصة

1.29 يعتمد قرار الجهة المشترية فيما إذا كان العطاء مستجيباً للشروط على محتويات العطاء نفسه وفقاً لما هو محدد في الفقرة 11 من التعليمات للمناقصين.

2.29 العطاء المستجيب جوهرياً للشروط هو العطاء المستوفي لجميع متطلبات وثائق المناقصة دون انحراف أو تحفظ أو حذف جوهرية، والانحراف أو التحفظ أو الحذف الجوهرية هو الذي:

أ. في حال قبوله:

1. يؤثر بطريقة جوهرية على نوعية أو جودة أو أداء اللوازم المحددة في العقد.
2. يحد بشكل جوهرية وبما لا يتوافق مع وثائق المناقصة، من حقوق الجهة المشترية أو واجبات المناقص التعاقدية.
- ب. في حالة تعديله، يؤثر بشكل غير عادل على الوضع التنافسي للمناقصين الآخرين الذين تقدموا بعطاءات مستجيبة جوهرية ومستوفية للشروط.
- 3.29 سوف تقوم الجهة المشترية بتقييم الجوانب الفنية للعطاء وفقاً للفقرتين 16 و17 من التعليمات للمناقصين، ولا سيما لضمان أن جميع متطلبات القسم السابع - جدول المتطلبات قد تم الوفاء بها دون انحراف أو تحفظ أو حذف جوهرية.
- 4.29 يتم رفض العطاء من قبل الجهة المشترية إذا لم يكن مستجيباً جوهرياً لمتطلبات وثائق المناقصة، ولا يسمح بالتالي جعله مستجيباً عن طريق تصحيح الانحراف أو التحفظ أو الحذف الجوهرية.

30 عدم المطابقة، الأخطاء والحذف

- 1.30 إذا كان العطاء مستجيباً جوهرياً لمتطلبات وثائق المناقصة، يحق للجهة المشترية أن تعض النظر عن أية نواقص أو انحرافات غير جوهرية.
- 2.30 إذا كان العطاء مستجيباً جوهرياً لمتطلبات وثائق المناقصة، يحق للجهة المشترية أن تطلب من المناقص أن يقدم المعلومات أو الوثائق الضرورية خلال فترة زمنية محددة، وذلك لتصحيح الانحرافات غير الجوهرية أو النواقص في العطاء والمتعلقة بمتطلبات التوثيق، ويجب أن لا تتعلق هذه الانحرافات أو النواقص بأي شكل من الأشكال بالأسعار المذكورة في العطاء، وقد يؤدي عدم تمكن المناقص من تقديم المعلومات المطلوبة إلى رفض عرضه.
- 3.30 إذا كان العطاء مستجيباً جوهرياً لمتطلبات وثائق المناقصة، تقوم الجهة المشترية بتصحيح الانحرافات القابلة للقياس الكمي والتي تتعلق بسعر العطاء، ولأغراض المقارنة فقط يعدل سعر العطاء ليعكس سعر البند المنسي أو غير المطابق للمواصفات.

31 تصحيح الأخطاء الحسابية

- 1.31 في حالة كان العطاء مستجيباً جوهرياً لمتطلبات وثائق المناقصة، تقوم الجهة المشترية بتصحيح الأخطاء الحسابية وفق الشروط التالية:
- أ. إذا كان هناك تعارض بين حاصل ضرب سعر الوحدة بالكمية المقابلة له وبين السعر الإجمالي يؤخذ بسعر الوحدة ويعدل السعر الإجمالي طبقاً لذلك، واستثناءً على هذا إذا رأت الجهة المشترية أن هناك خطأ لا ليس فيه تمثل في وضع الفاصلة العشرية لسعر الوحدة، ففي هذه الحالة يحتسب الإجمالي ويصحح سعر الوحدة.
 - ب. إذا كان هناك خطأ في مجموع ناتج عن عملية جمع المبالغ الإجمالية الفرعية، تعتمد المبالغ الإجمالية الفرعية ويصحح المجموع.
 - ت. إذا كان هناك تعارض بين السعر المحدد بالكلمات والسعر المحدد بالأرقام، يؤخذ بالسعر المحدد بالكلمات، إلا إذا كان المبلغ المذكور متعلقاً بخطأ حسابي فتعتمد القيمة الرقمية وفقاً للبندين الفرعيين (أ) و(ب) أعلاه.
 - ث. إذا قام المناقص بكتابة إجمالي المبلغ لبند ما دون أن يقوم بتدوين سعر الوحدة لهذا البند، أو كان سعر الوحدة رقماً غير واضح، فيتم احتساب سعر وحدة لهذا البند من قسمة إجمالي المبلغ على كمية البند.
 - ج. إذا ظهر أي تناقض في المعلومات أو الأسعار بين النسخة الأصلية والنسخ الأخرى، يؤخذ بما ورد في النسخة الأصلية.

ح. إذا قدم المناقص تعديلاً على عطائه سواء بالخصم أو بالزيادة كميلغ مقطوع، يتم احتساب هذا المبلغ كنسبة من السعر المقروء قبل التصحيح واعتمادها كخصم أو زيادة.

خ. إذا لم يتم المناقص بتسعير بند أو أكثر من البنود، أو قام بكتابة سعر الوحدة والإجمالي بصورة غير واضحة وتشكل معها التباس في احتساب إجمالي المبلغ، يتم التصحيح كالتالي:

1. تطبيق أعلى سعر ورد لهذا البند عند المناقصين الآخرين المشاركين في المناقصة لغاية الحصول على قيمة إجمالية لهذا العرض.
2. إذا بقي العرض الذي طبق عليه البند (1) أعلاه أقل العروض سعراً، واتجهت النية للإحالة عليه، يتم تطبيق أدنى سعر ورد لهذا البند عند المناقصين الآخرين لتحديد القيمة الإجمالية التي سيحال بها العرض.

2.31 تقوم الجهة المشترية بإجراء التصحيحات الحسابية دون التشاور مع المناقص الذي يتم إبلاغه بهذه التصحيحات، وإذا لم يوافق المناقص على التصحيحات التي تجريها الجهة المشترية يتم رفض عطائه، وللجهة المشترية أن تقرر في هذه الحالة مصادرة كفالاته أو تطبيق الإجراءات الواردة في إقرار ضمان العطاء.

32 التحويل إلى عملة واحدة

1.32 لأغراض التقييم والمقارنة يتم تحويل عملات العطاءات إلى عملة واحدة كما هو مبين في جدول بيانات المناقصة.

33 هامش الأفضلية المحلية

1.33 يتم إعطاء هامش أفضلية محلية للوالم المصنعة أو المركبة في فلسطين وفق الأنظمة والتعليمات والقرارات الصادرة عن مجلس الوزراء ما لم ينص على خلاف ذلك في جدول بيانات المناقصة.

34 تقييم العطاءات

1.34 سوف تقوم الجهة المشترية باستخدام المعايير والمنهجيات المذكورة في هذه الفقرة في تقييم العطاءات، ولن يتم استخدام أية معايير أو منهجيات تقييم أخرى.

2.34 سوف تقوم الجهة المشترية باعتماد الآليات التالية خلال التقييم:

أ. سوف يتم التقييم على أساس البنود أو الرزم على النحو المحدد في جدول بيانات المناقصة وسعر العطاء كما هو مقدم وفقاً للفقرة 14 من التعليمات للمناقصين.

ب. تعديل الأسعار لتصحيح الأخطاء الحسابية وفقاً للفقرة 1.31 من التعليمات للمناقصين.

ت. تعديل الأسعار بسبب الخصومات التي يقدمها المناقصون وفقاً للفقرة 3.14 من التعليمات للمناقصين.

ث. تحويل المبلغ الناتج من تطبيق الفقرات من (أ) إلى (ت) أعلاه، إذا كان ذلك مناسباً، لعملة واحدة وفقاً للفقرة 32 من التعليمات للمناقصين.

ج. تعديل السعر بسبب عدم المطابقة غير الجوهرية والقابلة للقياس وفقاً للفقرة 3.30 من التعليمات للمناقصين.

ح. يتم تحديد عوامل التقييم الإضافية في القسم الثالث - معايير التأهيل والتقييم.

3.34 لا يؤخذ بعين الاعتبار في تقييم العطاءات تأثير مراجعة الأسعار خلال فترة تنفيذ العقد.

4.34 إذا كانت وثائق المناقصة تسمح بتقديم أسعار منفصلة لرزم مختلفة، فإن منهجية تحديد التكلفة المقيمة الأدنى لمجموعات الرزم المختلفة بما في ذلك أي خصم يتم تقديمه في خطاب العطاء سيتم توضيحها في القسم الثالث "معايير التأهيل والتقييم".

5.34 لا يأخذ تقييم الجهة المشترية للعطاءات في الاعتبار:

أ. ضريبة المبيعات (القيمة المضافة) وغيرها من الضرائب المشابهة والتي ستكون مستحقة الدفع على اللوالم إذا أحيل العقد على المناقص؛ في حالة اللوالم المصنعة في فلسطين؛

ب. الرسوم الجمركية وضرائب الاستيراد الأخرى والضرائب الأخرى المشابهة المفروضة على استيراد اللوالم، والتي ستكون مستحقة الدفع على اللوالم إذا تمت إحالة العقد على المناقص، وذلك في حالة اللوالم المصنعة خارج فلسطين وقد استوردت بالفعل أو التي سيتم استيرادها.

ت. أي تأثير لمراجعة الأسعار خلال فترة تنفيذ العقد.

6.34 يمكن أن يشمل تقييم الجهة المشترية للعطاء عوامل أخرى بالإضافة إلى سعر العطاء المقدم وفقاً للفقرة 14 من التعليمات للمناقصين، وقد تتعلق هذه العوامل بمواصفات أو أداء أو شروط توريد اللوالم، ويجب أن يتم احتساب تأثير هذه العوامل إن وجدت، على شكل قيم مالية لتسهيل عملية المقارنة بين العطاءات، إلا إذا ذكر غير ذلك في جدول بيانات المناقصة من بين تلك المبينة في القسم الثالث (معايير التقييم والتأهيل)، ويجب أن تكون المعايير والمنهجيات التي سيتم استخدامها وفقاً للفقرة 2.34 (ح) من التعليمات للمناقصين.

35 مقارنة العطاءات

1.35 على الجهة المشترية أن تقارن بين الأسعار المقيمة لجميع العطاءات المستجيبة جوهرياً والتي تم احتسابها وفقاً للفقرة 2.34 من التعليمات للمناقصين لتحديد العطاء المقيم الأقل تكلفة، وتتم المقارنة بالنسبة للوالم المستوردة بناءً على سعر العطاء المقدم على أساس المصطلح المحدد في جدول بيانات المناقصة وفقاً للفقرة 14.8-2 (أ) من التعليمات للمناقصين، وعلى أساس السعر خارج المصنع EX-Works إضافة إلى سعر النقل البري والتأمين حتى الوجهة النهائية للوالم المصنعة داخل فلسطين،

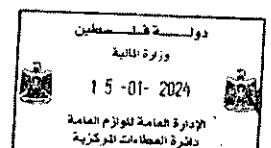

بالإضافة الى أسعار التركيب و التدريب و أية خدمات أخرى مطلوبة، ولا يأخذ تقييم الأسعار في الحسبان الضرائب أو الجمارك أو الرسوم المترتبة على اللوازم المستوردة أو ضريبة المبيعات (القيمة المضافة) والخصومات الأخرى المترتبة على بيع وتوصيل اللوازم.

36 تأهيل المناقصين

1.36 على الجهة المشتريّة أن تحدد ما إذا كان المناقص الذي تقدم بالعطاء المقيم الأقل تكلفة والمستجيب جوهرياً لشروط المناقصة، مؤهلاً لتنفيذ العقد وفقاً للمعايير المبينة في القسم الثالث - معايير التقييم والتأهيل.

2.36 يتم تحديد ذلك من خلال فحص الوثائق المثبتة لمؤهلات المناقص والتي قدمها المناقص وفقاً للفقرة 17 من التعليمات للمناقصين.

3.36 يعتبر تلبية المناقص لمعايير التأهيل شرطاً مسبقاً لإحالة العقد عليه، وعكس ذلك يؤدي إلى استبعاد عطائه، وفي هذه الحالة تقوم الجهة المشتريّة بدراسة العطاء المقيم التالي في الترتيب لتحديد ما إذا كان المناقص مؤهلاً لتنفيذ العقد.

37 حق الجهة المشتريّة في رفض أو قبول أي عطاء أو رفض كل العطاءات

1.37 للجهة المشتريّة الحق في قبول أو رفض أي عطاء، كما أن لها الحق بإلغاء المناقصة ورفض جميع العطاءات المقدمة في أي وقت قبل إحالة العقد وفقاً للحالات التي حددها قانون الشراء العام ولائحته التنفيذية، دون تحمل أية مسؤولية قانونية اتجاه المناقصين، ويجب إعادة كفاتلات دخول المناقصة الى المناقصين في أسرع وقت في حالة إلغاء المناقصة.

ح. إحالة العقد

38 معايير الإحالة

1.38 مع مراعاة الفقرة 1.37 أعلاه، تقوم الجهة المشتريّة بإحالة العقد على المناقص الذي تقدم بالعطاء المقيم الأقل تكلفة والمستجيب جوهرياً لشروط المناقصة، والذي ثبت أنه مؤهل لتنفيذ العقد بصورة مرضية.

39 حق الجهة المشتريّة في تغيير الكميات عند الإحالة

1.39 تحتفظ الجهة المشتريّة عند إحالة العقد بحق تغيير الكميات المحددة في القسم السابع - جدول المتطلبات، سواء بالزيادة أو النقصان، على أن لا يتجاوز ذلك التغيير النسبة المحددة في جدول بيانات المناقصة، ودون أي تغيير في سعر الوحدة أو أية شروط أخرى مذكورة في وثائق المناقصة.

40 التبليغ بإحالة العقد

1.40 يجب على الجهة المشتريّة وقبل فترة كافية من انتهاء صلاحية العطاء إبلاغ جميع المناقصين خطياً بقرار الإحالة المبني على المناقص صاحب العطاء الأقل تكلفة والمطابق جوهرياً للمواصفات والشروط المحددة في وثائق المناقصة والمستوفي لمعايير التأهيل، ولا يشكل هذا البلاغ خطاب إحالة للعقد.

2.40 إذا لم يطعن أي مناقص في قرار الإحالة خلال خمسة أيام عمل من تاريخ التبليغ، تصبح الإحالة نهائية وتقوم الجهة المشتريّة بإبلاغ المناقص الذي أحيل عليه العقد خطياً بأنه قد تم قبول عطائه، ويحدد هذا الخطاب (المسمى "خطاب الإحالة") المبلغ الذي ستدفعه الجهة المشتريّة إلى المورد مقابل توريد اللوازم (المسمى "قيمة العقد")، وفي نفس الوقت ستقوم الجهة المشتريّة أيضاً بنشر نتائج المناقصة على لوحة الإعلانات لديها وعلى البوابة الموحدة للشراء العام مع تحديد الرزم (العقود) وعددها وكذلك اسم المناقص الفائز وقيمة العقد.

3.40 يشكل خطاب الإحالة (خطاب القبول) عقداً ملزماً للطرفين إلى حين إعداد العقد النهائي وتوقيعه.

4.40 بعد إبلاغ المناقصين بالإحالة المبدئية وفقاً للفقرة 1.40 من التعليمات للمناقصين، يجب على الجهة المشتريّة الرد خطياً على أي مناقص يتقدم بطلب خطي لمعرفة الأسباب التي حالت دون اختياره وذلك خلال فترة لا تتجاوز سبعة أيام عمل من تاريخ تقديم الطلب.

41 كفالة حسن التنفيذ

1.41 على المناقص أن يقدم خلال الفترة المنصوص عليها في جدول بيانات المناقصة وفي خطاب الإحالة كفالة حسن التنفيذ وفق الشروط العامة للعقد، وعليه أن يستخدم نموذج كفالة حسن التنفيذ الموجود في القسم العاشر - نماذج العقد، أو أي نموذج آخر يعتمد من قبل الجهة المشتريّة، وفي حالة إصدار الكفالة من قبل مؤسسة مالية أجنبية يجب أن يكون لديها مؤسسة مالية مراسلة معتمدة تعمل داخل دولة فلسطين.

2.41 يعتبر الإخفاق في تقديم كفالة حسن التنفيذ أو توقيع العقد سبباً كافياً لإلغاء الإحالة ومصادرة كفالة دخول المناقصة أو تنفيذ بنود إقرار ضمان العطاء، وفي هذه الحالة يحق للجهة المشتريّة أن تحيل العقد على المناقص الذي تقدم بالعطاء المقيم التالي في الترتيب والمستجيب جوهرياً لشروط المناقصة وشريطة أن تثبت قدرة المناقص على تنفيذ العقد.

42 توقيع العقد

1.42 بعد استلام خطاب الإحالة وتقديم كفالة حسن التنفيذ على المناقص أن يقوم بتوقيع العقد أمام الجهة المشتريّة خلال الفترة المنصوص عليها في جدول بيانات المناقصة من تاريخ خطاب الإحالة.

2.42 مع مراعاة الفقرة 1.42 أعلاه، وإذا تعذر توقيع العقد بسبب أية قيود على التصدير تفرض بموجب لوائح التجارة الخاصة بالبلد المصدر، وتعزى هذه القيود للجهة المشتريّة أو الدولة أو استخدام المنتجات/اللوازم أو الأنظمة أو الخدمات المتعلقة باللوازم والتي سيتم توريدها، يصبح المناقص الفائز غير ملزم بعطائه شريطة أن

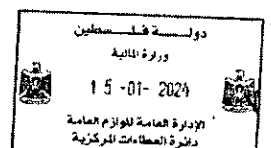

يبين للجهة المشتريّة أعلى قدر من الاهتمام والحرص، بقيامه بطلب كل ما يلزم من موافقات واستثناءات وتراخيص أساسية هامة لتصدير هذه المنتجات واللوازم والأنظمة والخدمات بموجب شروط العقد.

3.42 تعلن الجهة المشتريّة خلال فترة لا تتجاوز سبعة أيام عمل من توقيع العقد نتائج الإحالة على لوحة الإعلانات لديها وعلى البوابة الموحدة للشراء العام، مبيّنة رقم المناقصة وأرقام الرزم بالإضافة إلى المعلومات التالية:

- أ. اسم كل مناقص اشترك في المناقصة.
- ب. أسعار العطاءات كما تمت قراءتها في الجلسة العلنية لفتح مظاريف العطاءات.
- ت. أسم وسعر كل عطاء قد تم تقييمه.
- ث. أسماء المناقصين الذين تم رفض عطاءاتهم وأسباب الرفض.
- ج. اسم المناقص الفائز وسعر عطائه

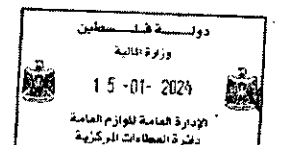

القسم الثاني: جدول بيانات المناقصة

البيانات التالية الخاصة باللوازم المراد توريدها تكمل وتلحق وتعديل الشروط الواردة في التعليمات للمناقسين، وفي حالة وجود أي تعارض تعتمد النصوص الموجودة في هذه البيانات.

رقم الفقرة في التعليمات للمناقسين	أ. أحكام عامة
1.1	اسم الجهة المشتري: (مديرية اللوازم العامة لصالح وزارة التربية والتعليم)
1.1	اسم المناقصة : (شراء وتوريد وتصنيع أثاث مدرسي لصالح تائيث 10 مدارس في الضفة الغربية) رقم المناقصة: (MOE-GSD/BADEA/2024/13)
1.2	مصدر التمويل: (المصرف العربي للتنمية في إفريقيا، بإدارة البنك الإسلامي للتنمية بصفته مديراً لصندوق الأقصى)
1.4	العدد الأقصى لأعضاء الائتلاف: 2.
4.4	يصدر المجلس الأعلى لسياسات الشراء العام قائمة الحرمان (القائمة السوداء) التي تتضمن أسماء الشركات المحظور عليها المشاركة في المناقصات الممولة بالمال العام، ويمكن الاطلاع على هذه القائمة على البوابة الموحدة للشراء العام: www.shiraa.gov.ps
	ب. محتويات وثائق المناقصة
1.7	لأغراض طلب توضيح وثائق المناقصة فقط، عنوان الجهة المشتري هو: إلى: مديرية اللوازم العامة، وزارة المالية، مجمع الوزارات الطابق السادس، المصيون رام الله (الضفة الغربية)، هاتف: 02-2987112، فاكس: 02-2987056
	ت. إعداد العطاء
1.10	لغة العطاء: العربية تعتمد اللغة العربية في المراسلات بين الجهة المشتري والمناقسين. تعتمد اللغة العربية لأغراض ترجمة الوثائق المعززة والمواد المطبوعة.
1.11 (ج)	يجب على المناقص أن يقدم الوثائق الإضافية التالية: 1. النسخة الأصلية من أية كتالوجات أو نشرات أو معلومات فنية تعرف باللوازم المعروضة إن طلب ذلك. 2. يحق للمناقص أن يضيف أية وثائق أو معلومات يرغب بها ويرى أنها ضرورية لتوضيح عرضه، وأن يقوم بتوقيعها وختمها وإضافتها مع أوراق ووثائق المناقصة. 3. في حال كان المناقص شركة مسجلة يجب ارفاق صورة عن شهادة تسجيل الشركة لدى مراقب عام الشركات في وزارة الاقتصاد . 4. في حال كان المناقص منشأة فردية (تاجر) يجب ارفاق ما يثبت عضويته كتاجر في غرفة التجارة و الصناعة (شهادة تاجر تثبت طبيعة عمله) . 5. في حال كان المناقص ائتلاف يجب ارفاق جميع الوثائق المذكورة أعلاه، بالإضافة الى ما يثبت وجود الائتلاف بشهادة مصدقة من الجهات الرسمية وذات الاختصاص. 6. شهادة خصم من المصدر سارية المفعول حسب الاصول. 7. صورة عن رخصة المهن الصادرة عن ضريبة الاملاك في وزارة المالية . 8. شهادة خلو طرف من الادارة العامة لضريبة الدخل . 9. صورة عن عقد التأسيس الخاص بالشركة السيرة الذاتية للشركة.
1.13	العطاءات البديلة لن تؤخذ بعين الاعتبار.
5.14	الأسعار المقدمة غير قابلة للمراجعة والتدقيق.
6.14	الأسعار المقدمة للرزم يجب أن تتضمن ما لا يقل عن 100% من البنود الواردة في كل رزمة. الأسعار المقدمة لكل بند من بنود الرزمة يجب أن تتضمن ما لا يقل عن 100% من الكميات المطلوبة لهذا البند من الرزمة.
7.14	طباعة الـ Incoterms المعتمدة لهذه المناقصة هي [INCOTERMS 2010]

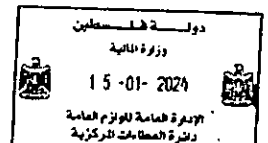

تقدم الأسعار للوازم المصنعة خارج فلسطين بموجب مصطلح DDP واصلة الى المكان المطلوب.	8.14 (أ)
الوجهة النهائية (موقع الاستخدام) التوصيل: (في المدارس المستفيدة)	8.14 (ت)
الأسعار المقدمة يجب أن تكون بعملة الدولار غير شامل ض.ق.م..	1.15
على المناقص أن يقدم جزء السعر الذي يمثل التكاليف المحلية بعملة الدولار غير شامل ض.ق.م.	2.15
العمر الافتراضي المتوقع أن تعمل فيه اللوازم (لأغراض توفير قطع الغيار) حسب التعهدات المرفقة وشروط التصنيع.	4.16
تفويض الجهة المصنعة (غير مطلوب)	2.17 (أ)
خدمات ما بعد البيع مطلوبة	2.17 (ب)
مدة صلاحية العطاء 150 يوماً تقويمياً بعد الموعد النهائي لتسليم العطاءات.	1.18
كفالة دخول المناقصة: يجب أن يشمل العرض كفالة دخول المناقصة أو شيك بنكي مصدق صادراً من بنك (أو مؤسسة مالية) معتمد ومرخص بحسب النموذج الموجود في القسم الرابع- نماذج العطاء، وتكون قيمة وعملة الكفالة (بما نسبته 3% من قيمة العرض المقدم)، موجهة إلى (مديرية اللوازم العامة) وسارية المفعول اعتباراً من آخر موعد لتقديم العروض ولغاية (16/8/2024) - يجب أن تكون الكفالات غير مشروطة وغير قابلة للنقض أو الإلغاء وغير قابلة للتحويل، وقابلة للدفع عند أو طلب خطي رغم معارضة المكفول.	1.19
أشكال الكفالات الأخرى المقبولة: كفالة بنكية أو شيك بنكي مصدق من بنك معتمد.	3.19
تكون كفالة دخول المناقصة سارية المفعول لفترة 30 يوماً بعد انتهاء فترة صلاحية العطاء.	3.19 (ت)
إذا اقترب المناقص أي من التصرفات الواردة في البنود (أ) الى (ت) من هذه الفقرة، سوف يتم حرمانه من المشاركة في كافة عمليات الشراء العام لفترة تحدد لاحقاً.	9.19
لا يجب تسليم أي نسخ غير أصلية، وتكتفي الجهة المشترية بنسخة أصلية واحدة فقط. ويجب على المتقدم توقيع وختم جميع أوراق المناقصة الأصلية المقدمة من الجهة المشترية دون استثناء، وإلا يعرض نفسه لقرار الاستبعاد، ويتم التسعير على الجداول الموجودة داخل أوراق المناقصة، وفي حال رغبته بإضافة أوراق فيتم ذلك من خلال ملحق بأوراق المناقصة الأصلية.	1.20
التفويض الخطي للشخص المفوض بالتوقيع نيابة عن المناقص يجب أن يتضمن: نموذج التفويض موقع ومختوم حسب الأصول.	2.20
ث. تسليم وفتح العطاءات	
لأغراض تسليم العطاءات عنوان الجهة المشترية هو: إلى: مديرية اللوازم العامة، وزارة المالية، مجمع الوزارات الطابق السادس، المصيون رام الله (الضفة الغربية)، هاتف: 02-2987112، فاكس: 02-2987056 الموعد النهائي لتسليم العطاءات هو: يوم الإثنين (2024/2/19) الوقت: حتى الساعة 10:00 صباحاً. لا يحق للمناقسين تسليم عطاءاتهم عبر البريد الإلكتروني.	1.22
سيتم فتح العطاءات في العنوان والتاريخ والوقت المذكورين أعلاه.	1.25
خطاب العطاء وجداول الأسعار يجب أن توقع وتعتمد من قبل جميع أعضاء اللجنة المكلفة بفتح العطاءات في جلسة علنية امام من يرغب من المناقصين أو ممثلهم في المكان والزمان المحددين، ويقوم أعضاء اللجنة بتقييم كل عطاء وتوقيعه بالأحرف الأولى، وأي تعديل على سعر الوحدة أو السعر الإجمالي يتم توقيعه بالأحرف الأولى من قبل رئيس اللجنة	3.25
ج. تقييم ومقارنة العطاءات	
العملة التي يتم استخدامها لأغراض تقييم العطاءات المختلفة ومقارنتها بهدف تحويل أسعار العطاءات المقدمة بعملات مختلفة الى عملة واحدة هي: دولار غير شامل ض.ق.م. سعر صرف العملات المعتمد هو ما تنشره سلطة النقد الفلسطينية، بتاريخ فتح العروض.	1.32
سيتم إعطاء هامش أفضلية للوازم المصنعة أو المركبة في فلسطين. (غير مطبق)	1.33

2.34 (أ)	سيتم التقييم بناءً على المجموعات/ الرزم لكل رزمة على حدا. سيتم تقييم العطاءات لكل رزمة على حدا ولكافة البنود ضمن كل رزمة، وإذا تضمن جدول الأسعار بنوداً غير مسعرة، وإذا كان العطاء مستجيباً بشكل جوهري، سيتم احتساب أعلى سعر ورد لهذا البند عند المناقصين الآخرين المشاركين في المناقصة وإضافته إلى سعر العطاء واستخدام الناتج لأغراض مقارنة أسعار العطاءات فقط، وإذا بقي العطاء الذي طبق عليه ذلك أقل العطاءات سعراً وتمت الإحالة عليه يتم تطبيق أدنى سعر ورد لهذا البند عند المناقصين الآخرين لتحديد القيمة الإجمالية التي سيحال بها العقد.
6.34	سيتم تعديل سعر العطاء باستخدام المعايير الموجودة في القسم الثالث - معايير التقييم والتأهيل
ج. إحالة العقد	
1.39	نسبة الزيادة في الكميات المطلوبة لا تتعدى 25% نسبة النقصان في الكميات المطلوبة لا تتعدى 25%
1.41 & 1.42	الفترة الزمنية لتقديم كفالة حسن التنفيذ وتوقيع العقد هي: <u>14 يوم عمل من تاريخ بلاغ الإحالة.</u>

القسم الثالث: معايير التقييم والتأهيل

يستكمل هذا القسم التعليمات للمناقصين، ويحتوي على المعايير التي تستخدمها الجهة المشترية لتقييم العطاءات وتحديد ما إذا كانت المؤهلات المطلوبة متوفرة لدى المناقص الفائز، ولن تستخدم أية عوامل أو طرق أو معايير أخرى لهذا الغرض.

المحتويات

1. هامش الأفضلية المحلية.

2. معايير التقييم

3. متطلبات التأهيل اللاحق

1. هامش الأفضلية المحلية (الفقرة 33 من التعليمات للمناقصين)

لأغراض مقارنة العطاءات، سيتم إعطاء هامش أفضلية للوازم المصنعة في فلسطين ما لم ينص على خلاف ذلك في جدول بيانات المناقصة.

2. التقييم (الفقرة 34 من التعليمات للمناقصين)

1.2 معايير التقييم (الفقرة 6.34 من التعليمات للمناقصين)

يمكن للجهة المشترية عند تقييمها للعطاءات أن تأخذ بعين الاعتبار بالإضافة إلى سعر العطاء المقدم وفقاً للفقرة 8.14 من التعليمات للمناقصين، واحداً أو أكثر من العوامل التالية المحددة في الفقرة 2.34 من هذه التعليمات وفي جدول بيانات المناقصة الذي يشير إلى هذه الفقرة، مستخدماً المعايير والأساليب التالية.

أ. جدول التسليم:

يجب أن تسلم اللوازم الموجودة في قائمة اللوازم خلال المدة الزمنية (بعد "أقرب موعد للتسليم" وقبل "آخر موعد للتسليم") المحددة في القسم السابع - جدول المتطلبات، ولن تعطى أفضلية للوازم المسلمة قبل "أقرب موعد للتسليم"، وستعامل العطاءات التي ستسلم اللوازم بعد "آخر موعد للتسليم" على أنها غير مستجيبة، وضمن هذه المدة المحددة ولغايات التقييم فقط، سيتم إجراء تعديل على أسعار العطاءات التي تعرض تسليم اللوازم بعد "أقرب موعد للتسليم"، وذلك باستخدام المعامل المحدد في الفقرة 6.34 (أ) في جدول بيانات المناقصة.

ب. تكلفة استبدال المكونات الرئيسية، وقطع الغيار الإلزامية، والخدمات المتعلقة باللوازم

1. يتم إضافة تكلفة المواد الاحتياطية الإلزامية والأجزاء القابلة للاستبدال وخدمات ما بعد البيع إلى سعر العطاء لأغراض المقارنة بين العطاءات فقط، ويتم احتساب التكلفة بموجب القوائم المقدمة من المناقص والمعدة وفق توصية الجهة المصنعة للوازم لأغراض الصيانة ولفترة العمر التشغيلي للوازم المحددة في الفقرة (4.16) من جدول بيانات المناقصة.

2. تقوم الجهة المشترية بإعداد قائمة بالاحتياجات من الأجزاء السريعة الاستهلاك والعالية التكلفة وقطع الغيار الإلزامية والكميات التخمينية خلال فترة العمر التشغيلي للوازم المحددة في الفقرة (4.16) من جدول بيانات المناقصة، ويقوم المناقصون بتسعير بنود القائمة وتقديمها ضمن عطاءاتهم ثم يتم إضافة التكلفة الإجمالية لبنود القائمة إلى سعر العطاء لأغراض المقارنة بين العطاءات فقط.

ت. توفير خدمات ما بعد البيع وقطع الغيار في فلسطين للمعدات المقدمة في العطاء:

إذا نصت الفقرة 6.34 (ت) من جدول بيانات المناقصة على قيام المناقص بعرض تكلفة لتوفير خدمات ما بعد البيع من صيانة وقطع الغيار في فلسطين، يتم إضافة تكلفة توفير هذه الخدمات إلى سعر العطاء لأغراض المقارنة بين العطاءات فقط.

ث. التكلفة المتوقعة لتشغيل وصيانة المعدات:

بناءً على تكلفة التشغيل والصيانة المتوقعة للمعدات، يتم إضافة هامش تعديل إلى سعر العطاء لأغراض المقارنة بين العطاءات فقط، إذا نصت على ذلك الفقرة 6.34 (ث) من جدول بيانات المناقصة، ويتم تحديد هامش التعديل هذا بموجب المنهجية المشار إليها في تلك الفقرة.

ج. أداء وإنتاجية المعدات:

يتم إضافة هامش تعديل في التكلفة، محسوب على أساس أداء وكفاءة المعدات المقترحة من المناقص في عطائه بالمقارنة مع كفاءة وأداء المعدات المنصوص عليها في وثائق المناقصة، إذا نصت الفقرة 6.34 (ج) من جدول بيانات المناقصة على ذلك ووفق المنهجية المحددة بالفقرة ذاتها.

ح. أية معايير إضافية أخرى:

في حالة الحاجة إلى إضافة معايير أخرى للمفاضلة والمقارنة بين العطاءات تتم الإشارة إليها في الفقرة 6.34 (ح) من جدول بيانات المناقصة.

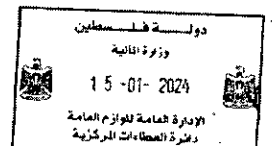

2.2 العقود المتعددة (الفقرة 4.34 من التعليمات للمناقصين)

يحق للجهة المشترية أن تقوم بإحالة أكثر من عقد على المناقص الذي يتقدم بالعطاءات المقيمة الأقل تكلفة لمجموعة من الرزم والذي يستوفي جميع المعايير المطلوبة في مرحلة التأهيل اللاحق كما هو مبين في هذا القسم الثالث والفقرة 1.36 من التعليمات للمناقصين - تأهيل المناقصين).

وفي هذه الحالة، على الجهة المشترية أن:

أ. تقييم فقط الرزم التي تتضمن أسعاراً لما لا يقل عن النسبة المحددة في الفقرة 6.14 من التعليمات للمناقصين من البنود لكل رزمة، وما لا يقل عن النسبة المحددة في نفس الفقرة 6.14 من الكميات المطلوبة لكل بند.

ب. تأخذ بعين الاعتبار:

1. العطاءات المقيمة الأقل تكلفة لكل رزمة.

2. التخفيض (الخصم) في السعر لكل رزمة، ومنهجية تطبيقه كما عرضها المناقص في عطائه.

3. التأهيل (الفقرة 36 من التعليمات للمناقصين)

1.3 متطلبات التأهيل (الفقرة 1.36 من التعليمات للمناقصين)

بعد تحديد العطاء المقيم الأقل تكلفة وفقاً للفقرة 2.34 من التعليمات للمناقصين، تقوم الجهة المشترية بإجراءات التأهيل اللاحق للمناقص وفقاً للفقرة 36 من التعليمات للمناقصين باستخدام المتطلبات المحددة فقط، ولن تستخدم أية متطلبات غير مشمولة في النص أدناه في تقييم مؤهلات المناقص.

أ. القدرة المالية؛

على المناقص أن يقدم الوثائق والمستندات التي تثبت قدرته على الوفاء بالمتطلبات المالية.

ب. الخبرة والقدرة الفنية؛

على المناقص أن يقدم الوثائق والمستندات التي توضح أن لديه القدرة على تحقيق متطلبات الخبرة.

ت. على المناقص أن يقدم الوثائق والمستندات والكتالوجات التي توضح أن اللوازم التي يعرضها تفي بمتطلبات الاستخدام.

القسم الرابع: نماذج العطاء

جدول النماذج

28	النموذج 1: نموذج معلومات المناقص
29	النموذج 2: نموذج معلومات الشركاء في ائتلاف الشراكة
30	النموذج 3: نموذج خطاب العطاء
31	النموذج 4: نماذج جدول الأسعار
98	النموذج 5: تفويض المصنّع
99	النموذج 6: نموذج كفالة دخول المناقصة (كفالة بنكية)
100	النموذج 7: إقرار ضمان العطاء

النموذج 1: نموذج معلومات المناقص

[على المناقص تعبئة هذا النموذج وفقاً للتعليمات الموضحة أدناه، ولا يسمح بأي تعديل على هذا النموذج، ولا يقبل أي استبدال]

التاريخ:

رقم المناقصة: (MOE-GSD/BADEA/2024/13)

1. الاسم القانوني للمناقص:
2. في حالة كان المناقص ائتلاف شراكة، يجب إدراج الاسم القانوني لكل شريك:
3. رقم المشتغل المرخص:
4. سنة تسجيل المناقص:
5. العنوان الرسمي للمناقص في الدولة المسجل فيها:
6. معلومات عن الممثل المفوض للمناقص: الاسم: العنوان: الهاتف: الفاكس: البريد الإلكتروني:
7. مرفق نسخ عن الوثائق الأصلية من: [ضع إشارة بجانب الوثائق الأصلية المرفقة]. <input type="checkbox"/> وثائق وشهادات تسجيل أو إنشاء الشركة المسماة في الخانة الأولى، وفق الفقرة الفرعية 3.4 من التعليمات للمناقصين. <input type="checkbox"/> وثائق تثبت استقلالية الشركة/المؤسسة قانونياً ومالياً وخضوعها للقانون التجاري، وفقاً للفقرة 5.4 من التعليمات للمناقصين، في حالة كانت الشركة/المؤسسة مملوكة من قبل حكومة فلسطين. <input type="checkbox"/> شهادة براءة ذمة من الضرائب. <input type="checkbox"/> رخصة مهنة سارية المفعول. <input type="checkbox"/> شهادة تسجيل ضريبة القيمة المضافة. <input type="checkbox"/> شهادة العضوية في غرفة التجارة. <input type="checkbox"/> وثيقة إذن استيراد (إذا كان مطلوباً). <input type="checkbox"/> وثائق أخرى.

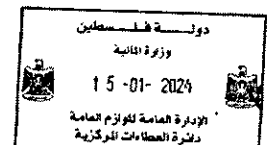

النموذج 2: نموذج معلومات المناقص إذا كان ائتلاف شراكة

على المناقص تعبئة هذا النموذج وفقاً للتعليمات الموضحة أدناه

التاريخ:

رقم المناقصة: (MOE-GSD/BADEA/2024/13)

1. الاسم القانوني للمناقص:
2. الاسم القانوني للشركاء في الائتلاف:
3. الدولة/الدول المسجل فيها شريك الائتلاف:
4. تاريخ تأسيس أعضاء الائتلاف:
5. العنوان الرسمي لأعضاء الائتلاف في الدولة/الدول المسجلين فيها:
6. معلومات عن الممثل المفوض للائتلاف: الاسم: العنوان: الهاتف/الفاكس: البريد الإلكتروني:
7. مرفق نسخ عن الوثائق الأصلية من: [ضع إشارة بجانب الوثائق الأصلية المرفقة] <input type="checkbox"/> وثائق وشهادات تسجيل لكل شريك مسمى في الخانة الثانية، وفق الفقرة 3.4 من التعليمات للمناقصين. <input type="checkbox"/> اتفاقية الائتلاف الرسمية، أو اتفاقية بنية الائتلاف لغايات المشاركة في المناقصة مصدقة من كاتب العدل. <input type="checkbox"/> وثائق تثبت استقلالية الشركة/ المؤسسة قانونياً ومالياً والتزامها بالقانون التجاري، وفق الفقرة 5.4 من التعليمات للمناقصين، في حالة كانت الشركة/ المؤسسة أحد أعضاء الائتلاف مملوكة للحكومة. <input type="checkbox"/> الهيكل التنظيمي وأسماء أعضاء مجلس الإدارة وتفاصيل الملكية.

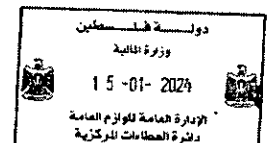

النموذج 3: نموذج خطاب العطاء

[على المناقص تعبئة هذا النموذج وفقاً للتعليمات الموضحة أدناه، ولا يسمح بأي تعديل على هذا النموذج، ولا يقبل أي استبدال]

إلى: مديرية اللوازم العامة لصالح وزارة التربية والتعليم

رقم المناقصة: (MOE-GSD/BADEA/2024/13)

نحن الموقعون أدناه نقر بأننا:

- أ. قمنا بدراسة وثائق المناقصة، بما في ذلك الملاحق الصادرة وفقاً للفقرة (8) من التعليمات للمناقصين وليس لدينا أية تحفظات عليها.
- ب. نحن نفي بمتطلبات الأهلية وليس لدينا أي تضارب في المصالح وفقاً للفقرة (4) من التعليمات للمناقصين.
- ت. لم يسبق وأن تم إيقافنا أو الإعلان بأننا غير مؤهلين تنفيذاً لإقرار ضمان العطاء لأية مناقصة في فلسطين وفقاً للفقرة (6.4) من التعليمات للمناقصين.
- ث. نحن نعرض تزويد اللوازم بما يتوافق مع وثائق المناقصة وجدول التسليم المحدد في قائمة المتطلبات!
- ج. المبلغ الإجمالي لعرض السعر، باستثناء الخصومات المقدمة أدناه هو: (_____)
وبالكلمات (_____)
- ح. تستمر صلاحية عطائنا طوال الفترة المحددة في الفقرة 1.18 من التعليمات للمناقصين، من الموعد النهائي لتسليم العطاءات المحدد وفق الفقرة 1.22 من التعليمات للمناقصين، ونلتزم به طوال فترة صلاحية العطاء.
- خ. إذا تمت إحالة العقد علينا سنقوم بإحضار كفالة حسن التنفيذ وفقاً للفقرة 1.41 من التعليمات للمناقصين، والفقرة 16 من الشروط العامة للعقد وحتى الانتهاء من تنفيذ العقد.
- د. ليس لدينا أي تضارب مصالح وفق الفقرة 2.4 من التعليمات للمناقصين.
- ذ. لم يسبق وأن اعتبرت شركتنا أو أي من فروعها أو الشركات التابعة لها بما في ذلك المتعاقدين من الباطن أو الموردين لأي جزء من هذا العقد، فاقد الأهلية من قبل حكومة دولة فلسطين، بمقتضى القانون الفلسطيني والأحكام الرسمية وفقاً للفقرة 4.4 من التعليمات للمناقصين.
- ر. إننا ندرك أن خطاب الإحالة (كتاب القبول) الخطي الموجه من قبل الجهة المشتريّة تشكل عقداً ملزماً بيننا حتى تحضير وتنفيذ العقد الرسمي.
- ز. إننا ندرك بأنكم لستم ملزمين بقبول العطاء الأقل سعراً أو أي عطاء آخر تستلمونه.

الاسم:

الوظيفة:

التاريخ:

الختم والتوقيع:

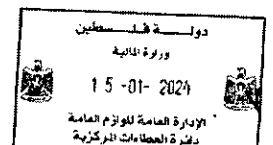

هذا النموذج إلزامي وعلى جميع المناقصين تعيّنته وإلا يتم الاستبعاد
النموذج 4: نماذج جدول الأسعار

على المناقص تعيّن نموذج جدول الأسعار وفق التعليمات الموضحة في الجدول المرفق لاحقاً.

مناقصة رقم MOE-GSD/BADEA/2024/13

الموضوع: مناقصة شراء وتوريد وتصنيع أثاث مدرسي لصالح تائيث 10 مدارس في الضفة الغربية

جهة التمويل: المصرف العربي للتنمية في إفريقيا، بإدارة البنك الإسلامي للتنمية بصفته مديراً لصندوق الأقصى



جدول الكميات والأسعار

الرقم	البند	الوحدة	الكمية	سعر الوحدة	المبلغ الإجمالي
المجموعة A وتشمل:					
A-1	طاولة طالب جد/4	طاولة	520		
A-2	كرسي طالب جد/4	كرسي	1040		
المبلغ الإجمالي للمجموعة A بالدولار غير شامل ض.ق.م.					

المجموعة B وتشمل:

B-1	طاولة طالب هو/5	طاولة	660		
B-2	كرسي طالب هو/5	كرسي	1320		
المبلغ الإجمالي للمجموعة B بالدولار غير شامل ض.ق.م.					

المجموعة C وتشمل:

C-1	طاولة طالب ز-ح/6	طاولة	420		
C-2	كرسي طالب ز-ح/6	كرسي	1062		
المبلغ الإجمالي للمجموعة C بالدولار غير شامل ض.ق.م.					

المجموعة D وتشمل:

D-1	طاولة معلم في غرفة الصف	طاولة	80		
D-2	طاولة معلم في غرف المعلمين	طاولة	120		
D-3	كرسي معلم	كرسي	200		
المبلغ الإجمالي للمجموعة D بالدولار غير شامل ض.ق.م.					

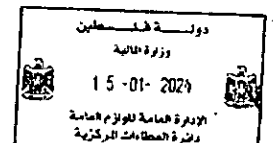

المجموعة E وتشمل :				
E-1	كرسي ستول	كرسي	246	
E-2	كرسي ستول (مختبر التكنولوجيا)	كرسي	150	
E-3	كرسي طالب 6 (مختبر التكنولوجيا)	كرسي	122	
E-4	كرسي طالب 6 (غرفة المصادر)	كرسي	21	
E-5	كرسي معلم (مختبر التكنولوجيا)	كرسي	5	
E-6	طاولة معلم / الصف (مختبر التكنولوجيا)	طاولة	5	
E-7	طاولة طالب (غرفة المصادر)	طاولة	21	
E-8	طاولة كمبيوتر / طالب (مختبر التكنولوجيا)	طاولة	111	
E-9	طاولة مكتبة	طاولة	42	
المبلغ الإجمالي للمجموعة E بالدولار غير شامل ض.ق.م.				

المجموعة F وتشمل :				
F-1	مكتب / موظف / مدير مدرسة X70X15075	مكتب	12	
F-2	طاولة وسط 60×120 سم	طاولة	6	
F-3	طاولة وسط 60×60 سم	طاولة	14	
F-4	خزانة رفوف مكتبة	خزانة	44	
F-5	خزانة رفوف خشبية مع دفتين سفلية	خزانة	12	
F-6	طاولة كمبيوتر (خشبية)	طاولة	3	
F-7	كرسي / موظف / مدير مدرسة	كرسي	12	
F-8	كرسي انتظار	كرسي	112	
المبلغ الإجمالي للمجموعة F بالدولار غير شامل ض.ق.م.				

المجموعة G وتشمل :				
G-1	خزانة معدنية 4 جوارير	خزانة	13	
G-2	خزانة معدنية دفتان	خزانة	92	
G-3	خزانة معدنية (12) عين	خزانة	16	
G-4	خزانة مختبر	خزانة	36	
G-5	خزانة ادوات رياضية	خزانة	6	
G-6	خزانة مختبر (مختبر التكنولوجيا)	خزانة	11	
G-7	خزانة معدنية بابين (مختبر تكنولوجيا)	خزانة	6	
المبلغ الإجمالي للمجموعة G بالدولار غير شامل ض.ق.م.				

مناقصة رقم MOE-GSD/BADEA/2024/13

الموضوع: مناقصة شراء وتوريد وتصنيع أثاث مدرسي لصالح تأثيث 10 مدارس في الضفة الغربية
جهة التمويل: المصرف العربي للتنمية في إفريقيا، بإدارة البنك الإسلامي للتنمية بصفته مديراً لصندوق الأقصى



المجاميع النهائية الكلية لكافة المجموعات (اختياري)

رقم المجموعة	المبلغ الإجمالي للمجموعة بالأرقام	المبلغ الإجمالي للمجموعة بالكلمات
الرزمة/ المجموعة A		
الرزمة/ المجموعة B		
الرزمة/ المجموعة C		
الرزمة/ المجموعة D		
الرزمة/ المجموعة E		
الرزمة/ المجموعة F		
الرزمة/ المجموعة G		
المجموع الكلي لكافة المجموعات بالدولار غير شامل ض.ق.م. بالأرقام		
المجموع الكلي لكافة المجموعات بالدولار غير شامل ض.ق.م. بالكلمات		

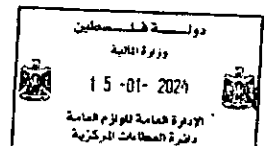

مناقصة رقم MOE-GSD/BADEA/2024/13

الموضوع: مناقصة شراء وتوريد وتصنيع أثاث مدرسي لصالح تأثيث 10 مدارس في الضفة الغربية

جهة التمويل : المصرف العربي للتنمية في إفريقيا، بإدارة البنك الإسلامي للتنمية بصفته مديراً لصندوق الأقصى



تعهد ملزم



أنا الموقع اسمي أدناه / قرأت الشروط واطلعت على المواصفات والكميات والتزمت بها التزاماً كاملاً، وألتزم بالأسعار المقترحة في عرض السعر المقدم من قبلي لمدة (150) يوماً من تاريخ العرض، وأتعهد بتقديم براءة ذمة "خصم مصدر" من ضريبة الدخل وتقديم رخصة مهن سارية المفعول من ضريبة الأملاك وبحيث تكون هذه البراءات المذكورة سارية المفعول ومرفقة بالفاتورة الرسمية كما تعتبر هذه الثبوتيات أساساً لدفع المستحقات اللازمة للمورد.

وبناءً على ذلك تمت المصادقة والتوقيع.

السادة / الشركة : _____
رقم المشتغل المرخص : _____
العنوان : _____
رقم الهاتف : _____
رقم الفاكس : _____
رقم الهاتف النقال : _____
البريد الإلكتروني : _____
التوقيع والخاتم : _____

يجب على المورد توقيع وختم هذا التعهد بكافة بنوده، وإلا يعرض نفسه للاستبعاد

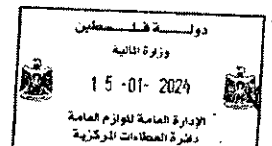

مناقصة رقم MOE-GSD/BADEA/2024/13

الموضوع: مناقصة شراء وتوريد وتصنيع أثاث مدرسي لصالح تأثيث 10 مدارس في الضفة الغربية

جهة التمويل : المصرف العربي للتنمية في إفريقيا، بإدارة البنك الإسلامي للتنمية بصفتها مديراً لصندوق الأقصى



إقرار تعهد والتزام



أتعهد أنا الموقع أدناه هوية رقم بصفتي ممثلاً عن
شركة بالتالي :

1. أنني قرأت وتفهمت كافة ما ورد في وثائق المناقصة المذكورة أعلاه من شروط عامة وخاصة ومواصفات، والتزم التزاماً قانونياً بتلك الشروط والمواصفات.
2. التزم بأن يبقى العرض المقدم من قبلي لصالح مديرية اللوازم العامة لصالح وزارة التربية والتعليم ساري المفعول ولا يجوز لي الرجوع عنه حسب ما ورد في الشروط العامة.
3. التزم بتوريد الأصناف المحالة علينا بموجب المناقصة المذكورة أعلاه، والتي يتم طلبها من قبل مديرية اللوازم العامة لصالح وزارة التربية والتعليم حسب ما ورد في بند مدة التوريد في الشروط العامة، على أن تكون تلك الأصناف الموردة من قبلي مطابقة للمواصفات والشروط المنصوص عليها في كراسة هذه المناقصة.
4. التزم بختم وتوقيع كافة أوراق المناقصة دون استثناء، وتقديم عرض السعر الخاص بي ضمن جداول التسعير والمواصفات المقدمة من الجهة المشتريّة في هذه الكراسة، وفي حال رغبتني بإضافة أية ملاحظات أو عروض فسأقوم بإرفاقها على شكل ملحق بهذه الكراسة.
5. أتعهد بالالتزام بإجراءات البنك فيما يخص مكافحة غسل الأموال وتمويل الإرهاب، وأتعهد بتعبئة النموذج الخاص بذلك عند طلبه.

وهذا إقرار وتعهد مني بذلك، وأقر والتزم بأحكام ما ورد به دون أي ضغط أو إكراه.

- اسم المناقص : _____
- رقم المشتغل المرخص : _____
- العنوان : _____
- رقم الهاتف : _____
- رقم الفاكس : _____
- التوقيع والخاتم : _____

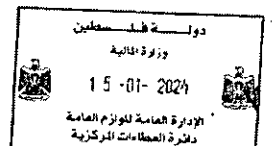

هذا النموذج الزامي وعلى جميع المناقصين تعينته وإلا يعرض نفسه للاستبعاد
مناقصة رقم MOE-GSD/BADEA/2024/13

الموضوع: مناقصة شراء وتوريد وتصنيع أثاث مدرسي لصالح تأثيث 10 مدارس في الضفة الغربية

جهة التمويل: المصرف العربي للتنمية في إفريقيا، بإدارة البنك الإسلامي للتنمية بصفتة مديراً لصندوق الأقصى



تعهد ضمان



أتعهد أنا الموقع أدناه هوية رقم بصفتي ممثلاً عن
شركة بالتالي :

1. توريد البضاعة المحالة علينا بالموعد المحدد.
2. نلتزم بأن تكون البضاعة الموردة جديدة 100%، خالية من أية عيوب، كما نتعهد بعدم تعرض البضاعة الموردة والتجهيزات الموردة لأية عيوب.
3. نتعهد ونلتزم بتغليف البضاعة حسب الأصول، ونقلها بطريقة تضمن سلامتها، وبأن نكون مسؤولين مسؤولية كاملة عن سلامة البضاعة الموردة حتى تسليمها وتوزيعها على المدارس المستفيدة.
4. إذا قررت الوزارة بأن المواد غير مطابقة للمواصفات ومتطلبات العقد، فيحق لها عندئذ رفض المواد أو التجهيزات، ونتعهد بإصلاح العيب فوراً باستبدالها أو إجراء التعديلات اللازمة عليها لتطابق المواصفات وشرط العقد وعلى نفقة المورد.
5. نتعهد بتقديم صيانة مجانية لمدة عام على الأقل من تاريخ الاستلام بموجب محضر الاستلام الرسمي الموقع من قبل لجنة الاستلام.

وهذا إقرار وتعهد مني بذلك، وأقر والتزم بأحكام ما ورد به دون أي ضغط أو إكراه.

اسم المناقص : _____
رقم المشتغل المرخص : _____
العنوان : _____
رقم الهاتف : _____
رقم الفاكس : _____
التوقيع والخاتم : _____

يلتزم المناقصين بمضمون التعهد وليس بالشكل الخارجي له

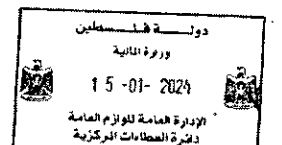

مناقصة رقم MOE-GSD/BADEA/2024/13

الموضوع: مناقصة شراء وتوريد وتصنيع أثاث مدرسي لصالح تأثيث 10 مدارس في الضفة الغربية

جهة التمويل : المصرف العربي للتنمية في إفريقيا، بإدارة البنك الإسلامي للتنمية بصفتها مديراً لصندوق الأقصى



تعهد بتوفير قطع تبديل



أتعهد أنا الموقع أدناه هوية رقم بصفتي ممثلاً عن
شركة أتعهد بأن أقوم بتوفير القطع التبديلية الخاصة بالبنود المقدمة من قبلي بهذه
المناقصة لمدة عامين كاملين على الأقل.

وهذا إقرار وتعهد مني بذلك، وأقر والتزم بأحكام ما ورد به دون أي ضغط أو إكراه.

اسم المناقص : _____
رقم المشتغل المرخص : _____
العنوان : _____
رقم الهاتف : _____
رقم الفاكس : _____
التوقيع والخاتم : _____

يلتزم المناقصين بمضمون التعهد وليس بالشكل الخارجي له

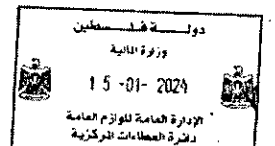

مناقصة رقم MOE-GSD/BADEA/2024/13

الموضوع: مناقصة شراء وتوريد وتصنيع أثاث مدرسي لصالح تأثيث 10 مدارس في الضفة الغربية

جهة التمويل : المصرف العربي للتنمية في إفريقيا، بإدارة البنك الإسلامي للتنمية بصفتها مديراً لصندوق الأقصى



الشروط الفنية للمناقصة



1. تقدم أسعار المناقصة بالدولار، وهو معفى من ضريبة القيمة المضافة، والضريبة صفرية، ولا يوجد تعويضات أيأ كانت لفروق العملة أو الاندكس وخلافه.
 2. تكتب أسعار المناقصة بالدولار ويكون سعر الوحدة في كل صنف بحسب ما هو مدون في جدول الفئات دون تغيير أو تعديل على أن يشمل السعر رسوم الجمارك ومصاريف النقل والتحميل والتنزيل والتركيب وجميع الرسوم والمصاريف الأخرى وأن السعر غير شاملاً لضريبة القيمة المضافة .
 3. يقوم المورد وعلى نفقته الخاصة بإيصال معاملته ومرفقاتها بواسطة البريد السريع بعد تدقيقها في مديرية اللوازم العامة لصالح وزارة التربية والتعليم إلى مقر البنك الإسلامي للتنمية في المملكة العربية السعودية - جدة .
 4. يتم الدفع خلال (أربعة شهور) من تاريخ تسليم الفاتورة وعند توفر السيولة اللازمة، على ان تشمل الفاتورة المقدمة كافة معززات الصرف بما فيها شهادة استلام نهائية خالية من التحفظات ومعتمده من قبل الطرف الأول، وبعد أن يعطى المورد شرحاً ووصفاً كاملاً للوالمورد في الموقع وبعد تقديم فاتورة رسمية مرفقة بشهادة خصم المصدر سارية المفعول من ضريبة الدخل وكتاب براءة ذمة من دائرة الجمارك والمكوس يؤكد فيها تحصيل الإيرادات الجمركية لصالح الخزينة للسلع ذات المنشأ الأجنبي بحيث تكون الثبوتات المذكورة سارية المفعول وهذه الثبوتيات تعتبر أساساً لدفع المستحقات .
 5. تُطلب كفالة صيانة بقيمة 5% من قيمة العقد، وتكون سارية لمدة سنة كاملة، لجميع العمليات الشرائية الممولة من البنك الإسلامي والتي تشتمل على أجهزة، أثاث، تجهيزات، بغض النظر عن مبلغها ونوعها.
 6. يكون الحد الأعلى للإحالة على نفس المتقدم هو 4 عمليات شرائية فقط من المشاريع الممولة من البنك وتحتسب منها المشاريع قيد التنفيذ والمحالة على نفس المتقدم، وبخلاف ذلك سيتم استبعاد المشارك.
- اسم المناقص : _____
- رقم المشتغل المرخص : _____
- التوقيع والخاتم : _____

هذا النموذج الزامي وعلى جميع المتقدمين الالتزام به تعينته وإلا يتم الاستبعاد

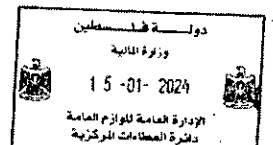

مناقصة رقم MOE-GSD/BADEA/2024/13

الموضوع: مناقصة شراء وتوريد وتصنيع أثاث مدرسي لصالح تأثيث 10 مدارس في الضفة الغربية

جهة التمويل: المصرف العربي للتنمية في إفريقيا، بإدارة البنك الإسلامي للتنمية بصفته مديراً لصندوق الأقصى



الشروط الفنية للمناقصة



7. يتعهد المورد بالالتزام بإجراءات البنك فيما يخص مكافحة غسل الأموال وتمويل الإرهاب، ويتعهد بتعبئة النموذج الخاص بذلك عند طلبه، بحيث سيتم طلب المعلومات والأوراق التالية من الموردين الجدد:

- شهادة التسجيل للمؤسسة أو الشركة.
- صورة عن مسودة العقد والإجراءات المتبعة للتوصل إلى مسودة التعاقد مع المؤسسة أو الشركة قبل توقيع العقد.
- بيانات مالية مراجعة ومعتمدة للسنوات الثلاثة الماضية للمؤسسة أو الشركة.
- أسماء أعضاء مجلس الإدارة.
- تعبئة النموذج الخاصة بمكافحة غسل الأموال، وتمويل الإرهاب والتعرف على العميل، وتوقيعه وختمه من قبل الشركة.
- شهادة عدم محكومية صادرة عن وزارة العدل الفلسطينية وسارية المفعول باسم المفوض بالتوقيع.
- تقرير ائتماني صادر عن سلطة النقد الفلسطينية، يوضح احتمالية التعثر خلال 12 شهر، على أن تكون صادرة بما لا تزيد عن شهر من تاريخ التقدم للعملية الشرائية.

8. طريقة الإحالة: سيتم إحالة المناقصة على أساس المجموعة/ الرزمة (كل مجموعة/ رزمة على حدا)، وللوزارة الحق بالإحالة بالطريقة التي تراها مناسبة بما لا يخالف القانون، ويحق للمشارك تسعير والتقدم لأي مجموعة/ رزمة من المجموعات/ الرزم المذكورة أو جميعها.

9. يتم التوريد حسب جدول مدة التوريد المرفق.

10. مكان التوريد: حسب ما ورد في الشروط الخاصة.

- اسم المناقص : _____
- رقم المشتغل المرخص : _____
- التوقيع والخاتم : _____

هذا النموذج الزامي وعلى جميع المتقدمين الالتزام به تعبئته وإلا يتم الاستبعاد

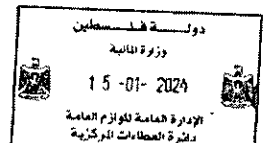

مناقصة رقم MOE-GSD/BADEA/2024/13

الموضوع: مناقصة شراء وتوريد وتصنيع أثاث مدرسي لصالح تأثيث 10 مدارس في الضفة الغربية
جهة التمويل: المصرف العربي للتنمية في إفريقيا، بإدارة البنك الإسلامي للتنمية بصفته مديراً لصندوق الأقصى



المعلومات الخاصة بالمورد	
اسم المورد حسب الملف الضريبي	
رقم المشتغل المرخص	
عنوان المورد كاملاً	
رقم الهاتف الأرضي	
رقم الفاكس	
رقم الهاتف الخليوي	
عنوان البريد الإلكتروني	
التوقيع على صحة المعلومات	

هذا النموذج الزامي وعلى جميع المتقدمين تعينته

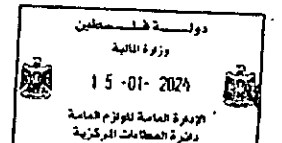

مناقصة رقم MOE-GSD/BADEA/2024/13

الموضوع: مناقصة شراء وتوريد وتصنيع أثاث مدرسي لصالح تائيث 10 مدارس في الضفة الغربية

جهة التمويل : المصرف العربي للتنمية في إفريقيا، بإدارة البنك الإسلامي للتنمية بصفته مديراً لصندوق الأقصى



الشروط الخاصة



- التجهيزات يجب أن تكون عالية الكفاءة high quality.
- Equipment should be high quality
- فترة التوريد : حسب الجدول المرفق.
- Delivey: as Table
- عملية الإحالة تتم على أساس المجموعة/ الرزمة
- Awarding will be as Groups
- عملية التوريد على أرض المدرسة، وتشمل التركيب والتدريب إذا احتاجت.
- Supply of equipment must be at the school, Installing and training are required if needed
- يمكن طلب عينات من قبل اللجنة الفنية إذا اقتضى الأمر.
- Samples will be ordered If needed

1- سريان مفعول الشروط:

تعتبر هذه الشروط او أي منها سارية المفعول وملزمة للمورد ما لم يتم استبدالها بشروط اخرى في وثائق العقد.

2- المواصفات:

يجب ان تحقق جميع المواد الموردة ضمن هذا العقد المعايير الواردة في المواصفات الفنية المرفقة بالطاء، وفي حالة عدم ذكر مواصفات أي من المواد فان ذلك يعني توفيرها وتنفيذها طبقاً للمستويين الهندسي والفني العالين وحسب طلب مهندس الوزارة، وللوزارة الحق في طلب شهادة مطابقة من مؤسسة المواصفات والمقاييس الفلسطينية لجميع بنود الأثاث المطلوب.

3- استخدام وثائق الطاء والمعلومات:

لا يجوز للمورد بدون موافقة الوزارة تمكين أي فريق ثالث من استعمال أو الإطلاع على أي من وثائق الطاء التي زودته بها الوزارة، وعلى المتقدم للطاء اعادة النسخة الاصلية من كراسة الطاء مختومة وموقعة من قبله على جميع الصفحات.

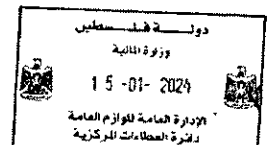

4- حقوق الماركات المسجلة والامتيازات:

على المورد حماية الوزارة من الملاحقات القانونية والاضرار وتعويضها عن اية اضرار قد تنجم عن الادعاءات او الاجراءات التي تتكون ضده او تنشأ عن مخالفة المورد لاي حق من حقوق الامتياز والعلامات التجارية المسجلة باي من المواد او التجهيزات او البضاعة التي يستعملها المورد.

5- الفحوصات والاختبارات:

أ- يحق للوزارة او من يمثلها، خلال عمليات الانتاج او التصنيع او التجميع او التجهيز اجراء التفتيش او الاختبار على المواد والتجهيزات التي يقدمها المورد عملاً باحكام العقد ويتعين على المورد في حالة اجراء عمليات الانتاج او التصنيع او التجميع او التجهيز المشار اليها في مشاغل او اماكن اخرى غير الاماكن التي تخص المورد ان يؤمن للوزارة التصريح اللازم الذي يخولها اجراء التفتيش والاختبار في تلك المشاغل والاماكن، على ان يكون مفهوماً ان مثل هذا التفتيش او الاختبار في تلك المشاغل والاماكن، لا يعفي المقاول من التزاماته بموجب احكام العقد. وتبقى صلاحية الوزارة في رفضها عند استلامها سارية المفعول.

ب- إذا قررت الوزارة، وعلى ضوء التفتيش والاختبار بان المواد غير مطابقة للمواصفات ومتطلبات العقد، فيحق لها عندئذ رفض المواد او التجهيزات وعلى المورد اصلاح العيب فوراً باستبدالها او اجراء التعديلات اللازمة عليها لتتطابق المواصفات وشروط العقد وعلى نفقة المورد.

ج- لا تعتبر معاينة المواد والمصنعية اثناء التنفيذ قبولاً بالمواد ويحق لصاحب العمل رفضها في أي وقت إذا كانت مخالفة للمواصفات ويتحمل المقاول التكاليف الناجمة عن ذلك.

6- تقصير المورد في التقيد بالتعليمات:

إذا قصر المورد في تنفيذ التعليمات التي اصدرتها الية الوزارة خلال المهلة المحددة، يحق للوزارة استخدام اشخاص آخرين من اجل تنفيذ الاعمال المعنية بالامر ودفع اجورهم، ويتحمل المورد في هذه الحالة جميع التكاليف المترتبة على ذلك، ويحق للوزارة حسمها من أي مبلغ مستحق او قد يستحق للمورد مع حسم التكاليف الناجمة عن التأخير الحاصل بسبب تأخر المقاول بالتنفيذ.

7- المقاولون الفرعيون:

على المورد اعلام الوزارة خطياً عن أي مقاول فرعي وعن اسمه وعنوانه والاعمال التي سيقوم بها واخذ الموافقة الخطية على ذلك، ان مثل هذه الموافقة الخطية لا تعفي المورد من مسؤولياته والتزاماته باحكام هذا العقد ويعتبر المقاول مسؤولاً عن جميع الالتزامات المترتبة باستخدام المقاول الفرعي بعد موافقة الوزارة.

8- أصل المواد والتجهيزات:

على المورد ضمان كون المواد والتجهيزات الموردة جديدة غير مستعملة، وعلى المقاول ايضاً ضمان عدم تعرض المواد والتجهيزات الموردة لاية عيوب بسبب سوء التصميم او المواد او المصنعية وعلى المقاول اعلام صاحب العمل باية امور في التصميم قد تؤدي الى عيوب في التجهيزات الموردة.

9- التغليف والنقل والتوزيع:

يجب على المورد تغليف البضاعة حسب الاصول ونقلها بطريقة تضمن سلامتها ويكون المورد مسؤولاً مسؤولية كاملة عن سلامة البضاعة الموردة حتى يتم تسليمها وتوزيعها في المدارس المستفيدة مباشرة ويقوم المورد باستبدال أي بضاعة تتعرض للعطب او الضرر جراء التغليف او النقل او التوزيع، ان عملية التوريد تتم خلال ساعات الدوام الرسمي بالتنسيق مع مديرية التربية والتعليم المعنية وقبل (48) ساعة من موعد التوريد وعلى المورد مسؤولية ايداع البضاعة في المستودعات المخصصة بالشكل الذي تراه الوزارة مناسباً.

10- فترة انجاز الاعمال:

على المقاول تسليم البضاعة حسب الاصول الى الاماكن المحددة في وثائق العطاء خلال المدة المذكورة في نسخة العطاء.

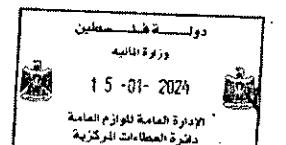

11- الألوان:

تعتمد الوزارة مبدئياً الألوان الموضحة في المواصفات الفنية، وتحفظ الوزارة بحقها في تغيير الألوان واختيار ألوان أخرى حسب ما تراه مناسباً بغض النظر عن العرف السائد بالنسبة للألوان المستخدمة على أن يتم ذلك قبل توقيع العقد مع المورد.

12- العينات:

يجب على المناقص تقديم عينات من الأثاث المطابق للمواصفات الفنية للأثاث المطلوب في العطاء ليتم معاينتها ومطابقتها للمواصفات المطلوبة خلال أسبوع من تاريخ طلبها رسمياً ولمرة واحدة فقط. يتم تثبيت العينات بكتاب خطي من المناقص ويحيث تكون مختومة بالختم الخاص به ومسجل عليها تاريخ تسليمها.

13- تأشير البضاعة:

أ - يقوم المورد بوضع العلامة التجارية له على جميع قطع البضاعة الموردة، وذلك بلمصق ملصق - توافق عليه الوزارة - على البضاعة من الجهة السفلى، يحتوي هذا الملصق: اسم المصنع ورقم العطاء مصدر التمويل وتوضع بصورة ثابتة واضحة توافق عليها الوزارة.
ب - أما بالنسبة لقطع البلاستيك يجب أن تكون مختومة بخاتم حراري للمصنع الذي قام بتصنيعها بحيث يكون الختم ضمن القالب وتوافق عليه الوزارة.

14- يجب أن تكون مقرات التصنيع في المحافظات الشمالية فقط، وتخضع كافة هذه المشاغل لأي زيارة من اللجنة الفنية في أي مرحلة من مراحل العطاء، من أجل التأكد من أهلية المورد للتنفيذ.

15- يجب أن تكون مشاغل المتقدم للعطاء مؤهلة فنياً، وذات طاقة إنتاجية عالية قادرة على تنفيذ بنود العطاء بالشكل المطلوب، بحيث تشمل على قرن حراري أوتوماتيكي لاتمام عملية الدهان على أكمل وجه، وفي حال عدم توفره على المورد ان يسمي المكان الذي ستمت به عملية الدهان ليتم معاينته من قبل اللجنة الفنية وبيان مدى أهليته لهذه العملية.

16- يجب على المورد الفائز وخلال اسبوع من ابلاغه بالاحالة ووضع جدول زمني للتنفيذ توافق عليه وزارة التربية والتعليم يبين عملية توزيع الأثاث على المناطق والجهات المستفيدة خلال فترة تنفيذ المشروع، على أن تتم عملية التوزيع والتسليم على جميع المناطق بنفس الفترة وخلال فترة التوريد.

17- يحق للجنة العطاءات الطلب من المورد تقديم شهادة جودة أو إشراف أو مطابقة صادرة عن مؤسسة المواصفات والمقاييس الفلسطينية.

18- المواصفات الفنية لقطع بلاستيك الكراسي:

- قوة تحمل مناسبة بحيث تكون غير قابلة للكسر السريع وحسب المواصفات العالمية.
- درجة ليونة عالية لتحمل الصدمات.
- مادة امنة للملامسة الادمية المباشرة خالية من الزنيق والرصاص وكل المواد الضارة.
- مصنوعة من مواد خام درجة اولى غير مكررة وخالية من اي مادة مسرطنة.
- مقاوم لأشعة الشمس المباشرة أكثر من 4 سنوات.

19- المواصفات الفنية لمادة وجه الطاولة:

- مواد خام ليونة.
- لاتستعمل البوليثينات لانها مادة مضره وممنوعة.
- المواد المستخدمة تستخدم عالمياً لصناعة علب حفظ الطعام مما يعني انها مواد امنة.
- الاصباغ المستعملة والمواد الاولية خالية من اي مادة مسرطنة.
- قوة تحمل وجه الطاولة عالية (لا تقل عن 250 كغم).

20 - للوزارة الحق في فحص عينات من الأثاث او قطعه الموردة في المختبرات المتخصصة التي تراها الوزارة مناسبة وعلى نفقة المورد.

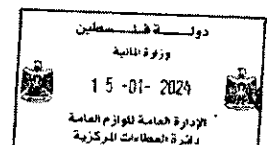

مناقصة رقم MOE-GSD/BADEA/2024/13

الموضوع: مناقصة شراء وتوريد وتصنيع أثاث مدرسي لصالح تأثيث 10 مدارس في الضفة الغربية

جهة التمويل: المصرف العربي للتنمية في إفريقيا، بإدارة البنك الإسلامي للتنمية بصفتها مديراً لصندوق الأقصى



جدول مدة التوريد



مدة التوريد يجب ألا تزيد عن الحد الأقصى لمدة التوريد كما هو مبين أدناه

المبلغ المحال (\$)	الحد الأقصى لمدة التوريد / يوم
وما فوق - 600,000	140
300,000-599,999	120
150,000-299,999	90
50,000-149,999	75
20,000-49,999	45
أقل من 20,000	30

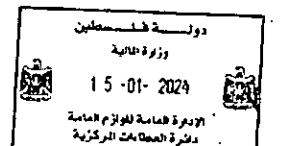

مناقصة رقم MOE-GSD/BADEA/2024/13

الموضوع: مناقصة شراء وتوريد وتصنيع أثاث مدرسي لصالح تائيث 10 مدارس في الضفة الغربية

جهة التمويل: المصرف العربي للتنمية في إفريقيا، بإدارة البنك الإسلامي للتنمية بصفته مديراً لصندوق الأقصى



جدول التوزيع على المدارس



جدول التوزيع													
الكمية الاجمالية	طولكرم	قباطية	جنين	جنين	رام الله	رام الله	ببر زيت	ببر زيت	يضا	جنوب الخليل	المديرية		
	بنات بلعا الاساسية	الشهيد عزت أبو الرب	بنات يعبد الثانوية	نكور برقين الاساسية	بنات دير جرير الثانوية	بنات بيت لقيا الاساسية	كفر عين الثانوية	نكور المزرعة القبيلية الثانوية	بنات ام لصفة الثانوية	البخاري /السموع	الوحدة	البند	الرقم
المجموعة A وتشمل :													
520	0	0	0	40	0	240	0	100	80	60	طاولة	طاولة طالب جد/4	A-1
1040	0	0	0	80	0	480	0	200	160	120	كرسي	كرسي طالب جد/4	A-2
المجموعة B وتشمل :													
660	200	0	0	20	160	0	100	60	80	40	طاولة	طاولة طالب هو/5	B-1
1320	400	0	0	40	320	0	200	120	160	80	كرسي	كرسي طالب هو/5	B-2
المجموعة C وتشمل :													
420	0	120	120	0	100	0	80	0	0	0	طاولة	طاولة طالب ز- ح/6	C-1
1062	40	240	240	0	240	22	200	0	40	40	كرسي	كرسي طالب ز-ح/6	C-2
المجموعة D وتشمل :													
80	10	6	6	3	13	12	9	8	8	5	طاولة	طاولة معلم في غرفة الصف	D-1

120	15	0	0	0	15	15	15	30	15	15	طاولة	طاولة معلم في غرف المعلمين	D-2
200	25	6	6	3	28	27	24	38	23	20	كرسي	كرسي معلم	D-3
المجموعة E وتشمل :													
246	41	0	0	41	41	0	41	0	41	41	كرسي	كرسي ستول	E-1
150	30	0	0	0	30	0	30	0	30	30	كرسي	كرسي ستول (مختبر التكنولوجيا)	E-2
122	20	0	0	0	20	22	20	0	20	20	كرسي	كرسي طالب 6(مختبر التكنولوجيا)	E-3
21	0	0	0	0	0	7	0	0	7	7	كرسي	كرسي طالب 6(غرفة المصادر)	E-4
5	1	0	0	0	1	0	1	0	1	1	كرسي	كرسي معلم (مختبر التكنولوجيا)	E-5
5	1	0	0	0	1	0	1	0	1	1	طاولة	طاولة معلم/ الصف (مختبر التكنولوجيا)	E-6
21	0	0	0	0	0	7	0	0	7	7	طاولة	طاولة طالب (غرفة المصادر)	E-7
111	20	0	0	0	20	11	20	0	20	20	طاولة	طاولة كمبيوتر /طالب (مختبر التكنولوجيا)	E-8
42	6	0	0	0	6	6	6	6	6	6	طاولة	طاولة مكتبة	E-9
المجموعة F وتشمل :													
12	2	0	0	0	2	2	2	0	2	2	مكتب	مكتب / موظف / مدير مدرسة X70X15075	F-1
6	1	0	0	0	1	1	1	0	1	1	طاولة	طاولة وسط 60×120 سم	F-2
14	2	0	0	0	2	2	2	2	2	2	طاولة	طاولة وسط 60×60 سم	F-3
44	8	0	0	0	8	4	8	0	8	8	خزانة	خزانة رفوف مكتبة	F-4

12	2	0	0	0	2	2	2	0	2	2	خزانة خشبية مع دفتين سفلية	F-5
3	0	0	0	0	0	1	0	0	1	1	طاولة كمبيوتر (خشبية)	F-6
12	2	0	0	0	2	2	2	0	2	2	كرسي /موظف /مدير مدرسة	F-7
112	16	0	0	0	16	16	16	16	16	16	كرسي انتظار	F-8

المجموعة G وتشمل :

13	2	0	0	0	2	2	2	1	2	2	خزانة 4 جوارير معدنية	G-1
92	12	6	6	3	15	14	11	9	10	6	خزانة دفتان معدنية	G-2
16	2	0	0	0	2	2	2	4	2	2	خزانة معدنية (12) عين	G-3
36	6	0	0	6	6	0	6	0	6	6	خزانة مختبر	G-4
6	1	0	0	0	1	1	1	1	1	0	خزانة ادوات رياضية	G-5
11	2	0	0	0	2	1	2	0	2	2	خزانة مختبر (تكنولوجيا)	G-6
6	1	0	0	0	1	1	1	0	1	1	خزانة معدنية بايين (مختبر تكنولوجيا)	G-7

مناقصة رقم MOE-GSD/BADEA/2024/13

الموضوع: مناقصة شراء وتوريد وتصنيع أثاث مدرسي لصالح تآثيث 10 مدارس في الضفة الغربية

جهة التمويل : المصرف العربي للتنمية في إفريقيا، بإدارة البنك الإسلامي للتنمية بصفته مديراً لصندوق الأقصى



المواصفات الفنية الخاصة بالتجهيزات



الخطة اللونية لدهان بعض البنود

المواصفة ولون الدهان	اسم البند
نفس المواصفة ولكن لون الدهان سلفر (9007) / أزرق (5007)	خزانة مختبر (مختبر التكنولوجيا)
نفس المواصفة ولكن لون الدهان سلفر (9007) / أزرق (5007)	خزانة معدنية بابين (مختبر التكنولوجيا)
أزرق 5007	طاولة كمبيوتر طالب (مختبر التكنولوجيا)
أزرق 5007	كرسي معلم (مختبر التكنولوجيا)
أزرق 5007	كرسي طالب (6) (مختبر التكنولوجيا)
أزرق 5007	كرسي ستول (مختبر التكنولوجيا)
أزرق 5007	طاولة معلم / صف (مختبر التكنولوجيا)
أزرق 5007	كرسي طالب (6) (غرفة المصادر)

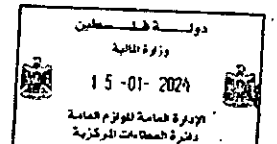

Student Desk

طاولة طالب

المواصفات الفنية:

الشروط والمواصفات المطلوبة في تنفيذ طاولة طالب.

تصنع حسب الشكل والابعاد الموضوعه على المخطط وضمن الشروط التالية:

1- الهيكل المعدني:

- يصنع من حديد بروفيل قياس (20×20) و(40×20) ملم على ان يكون سمكه (1,25) ملم.
- تلحم جميع الاجزاء المعدنية مع بعضها البعض بشكل متواصل ومتين وجيد وحسب الاصول.
- بالنسبة لنوع اللحام المستخدم فهو Co2.
- يتم عمل تقوب في الهيكل المعدني يصل عددها (18) تقب، لتكفي في تثبيت وجه الخشب والصيانة في المستقبل.
- تغلق جميع نهايات المربعات الحديدية بواسطة اغطية بلاستيكية، محكمة الاغلاق.
- يتم تركيب اكعاب بلاستيكية في أسفل الارجل من أجل رفع الحديد عن الارض ويتم تثبيتها بواسطة براغي سن صاج.
- يتم تركيب علاقة شنطة كتب من الجنب عدد (2).

2- الدهان:

- معالجة الهيكل المعدني قبل عملية الدهان بإزالة الشحوم وأي شوائب أخرى.
- يُدهن الهيكل المعدني بعد معالجة جميع الأسطح حسب الأصول لتكوين طبقة دهان اساس من فوسفات الحديد، حيث تكون بسمك (0.8-0.4) غرام لكل متر مربع.
- تستخدم طريقة الرش الاوتوماتيكي في عملية الدهان، وبحيث تكون طبقة الدهان متجانسة ويتم صهر بودرة الدهان مع الاسطح المنتجة من خلال فرن حراري للتجفيف وضمن الوقت الكافي والحرارة المناسبة لذلك.
- يجب ان تكون سماكة الدهان من (60-80) ميكرون.
- يجب استخدام دهان (بودرة الابوكس بوليستر) اللون (Marengo) رقم (7016).
- يتم دهان الحديد والتجميع والتسليم والتخزين في أماكن غير مكشوفة لعوامل الطقس كالغبار والشمس.

3- وجه الطاولة:

- يصنع من خشب معاكس (ساندويش) نخب أول، بقياس (45×115) سم، وسماكة (17) ملم، ملابس فورومايكا من الوجهين على ان يكون الوجه العلوي بسمك (0.8) ملم، والسفلي (0.5) ملم، واللون سكاني رقم (3130) شريطة ان تكون ناعمة الملمس.
- تتم عملية نقشيط وجه الطاولة باستخدام مادة لداننيه يتم صهرها على محيط (حرف) الوجه بواسطة ماكينات خاصة على ألا تقل السماكة عن (5) ملم، واللون أسود.
- يتم تثبيت وجه الطاولة على الهيكل المعدني بواسطة براغي سن صاج طول (3.5) سم، عدد (12) وتتم عملية التثبيت من الاسفل.

قياسات ومواصفات طاولة الطالب:

لون وجه الطاولة (الفورمايكا) رقم	سمك حديد البروفيل (مم)	حديد بروفيل قياس (مم)	سمك وجه الطاولة (مم)	مساحة وجه الطاولة (سم)	الارتفاع (سم)	الرقم
سكني فاتح 3130	1,25	20x20 40x20	17	115x45	64	ج-د/4 6-1
بيج 3231	1,25	20x20 40x20	17	115x45	70	هو/5 9-7
سكني فاتح 3130	1,25	20x20 40x20	17	115x45	76	ز-ح/6 12-10

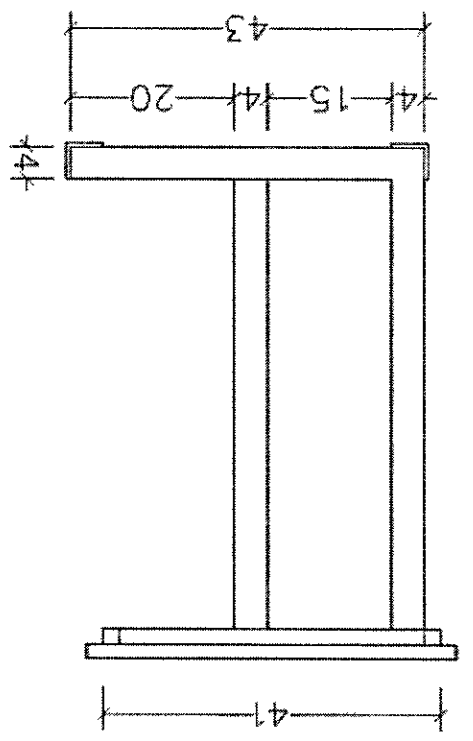
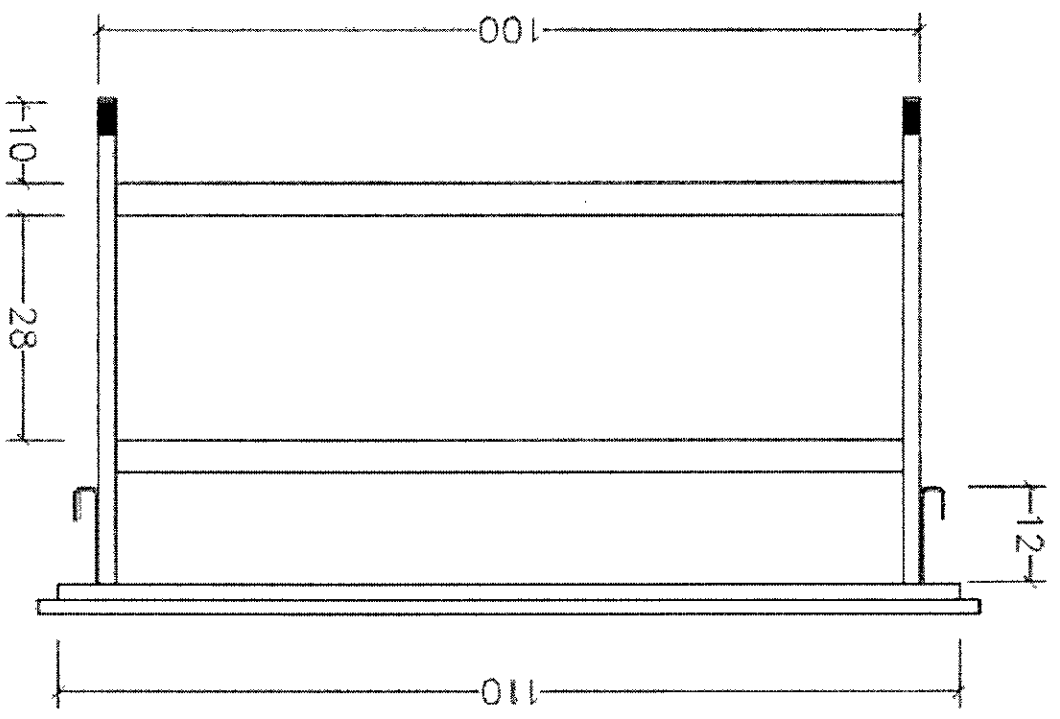

Institut Teknologi Sepuluh Nopember

 15-01-2024

 42.510.2010000.001

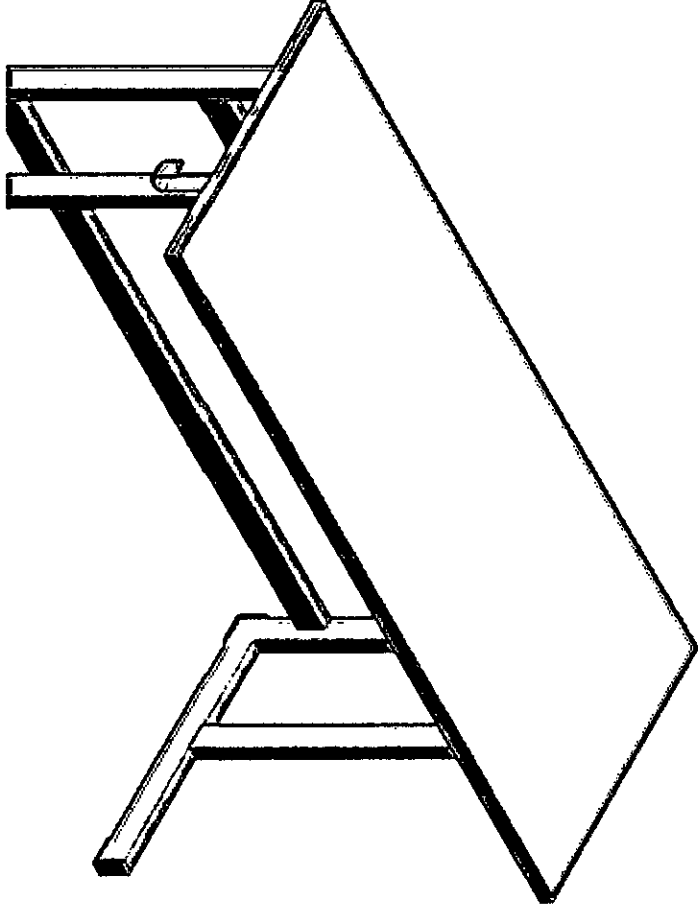
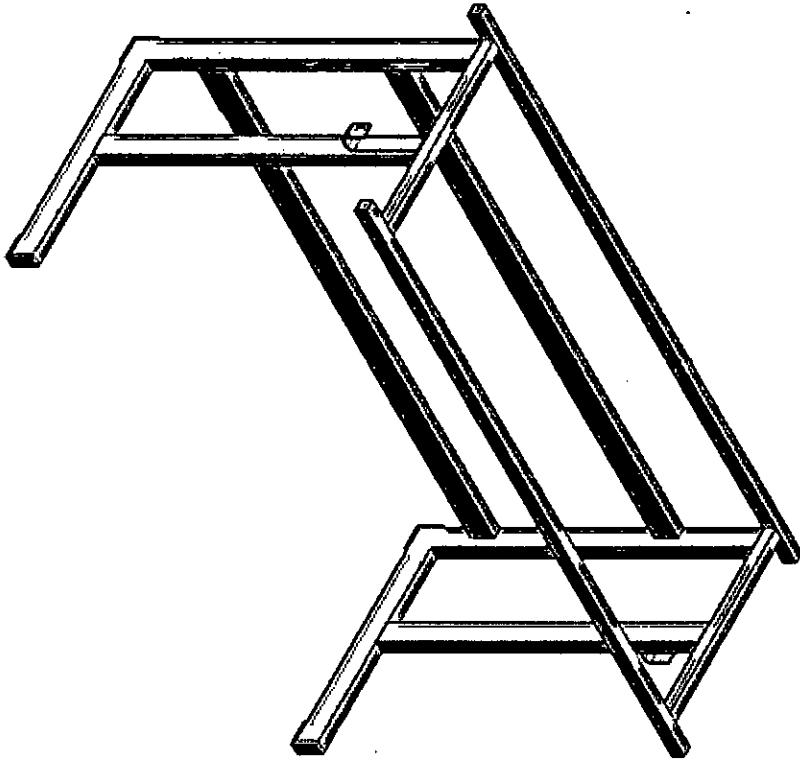

15-01-2023
15-01-2023
15-01-2023

المواصفات الفنية:

الشروط والمواصفات المطلوبة في تنفيذ كرسي طالب.

يصنع حسب الشكل والابعاد الموضوعه على المخطط وضمن الشروط التالية:

1- الهيكل المعدني:

- يصنع من مواسير معدنية قطر (22) ملم، وسمك (1,25) ملم.
- تصنع العوارض الأفقية من حديد بروفيل (بيضاوي) قياس 20/10 ملم، وسمك 1,25 ملم.
- تلحم جميع الاجزاء المعدنية مع بعضها البعض بشكل متواصل ومتين وجيد وحسب الاصول.
- بالنسبة لنوع اللحام المستخدم فهو Co2.
- تغلق جميع نهايات أقطار المواسير المعدنية بواسطة أغطية لدائنيه محكمة الاغلاق.
- يتم تركيب اكعاب لدائنيه في أسفل الارجل.

2- الدهان:

- معالجة الهيكل المعدني قبل عملية الدهان بإزالة الشحوم وأي شوائب أخرى.
- يُدهن الهيكل المعدني بعد معالجة جميع الأسطح حسب الأصول لتكوين طبقة دهان اساس من فوسفات الحديد، حيث تكون بسمك (0.8-0.4) غرام لكل متر مربع.
- تستخدم طريقة الرش الاوتوماتيكي في عملية الدهان، بحيث تكون طبقة الدهان متجانسة ويتم صهر بودرة الدهان مع الاسطح المنتجة من خلال فرن حراري للتجفيف وضمن الوقت الكافي والحرارة المناسبة لذلك.
- يجب ان تكون سماكة الدهان من (60-80) ميكرون.
- يجب استخدام دهان (بودرة الابوكس بوليستر) اللون (Marengo) رقم (7016).
- يتم دهان الحديد والتجميع والتسليم والتخزين في أماكن غير مكشوفة لعوامل الطقس كالغبار والشمس.

3- ظهر وقاعدة الكرسي:



- يصنع من البلاستيك المقوى سماكة تتراوح ما بين (6-8) ملم، (اللون حسب الجدول المرفق).
- يتم تثبيت ظهر الكرسي بواسطة براغي سن صاج طول 3.5 سم عدد (4) وتتم عملية التثبيت من الخلف.
- يتم تثبيت قاعدة الكرسي بواسطة براغي سن صاج طول 3.5 سم عدد (4) وتتم عملية التثبيت من الاسفل.

قياسات ومواصفات كرسي الطالب:

الرقم	ارتفاع القاعدة عن الارض (سم)	مساحة قاعدة البلاستيك (سم)	مساحة ظهر البلاستيك (سم)	سمك البلاستيك (ملم)	قطر حديد المواسير (ملم)	سمك حديد المواسير (ملم)	عرض الكرسي "w"	طول وقطر البرغي
ج-د/4 6-1	38	33,5x34,5	19,5x34,5	6-8	22 10/20	1,25 1,5	40	5ملم 3,5سم
هـ-و/5 9-7	42	33,5x34,5	19,5x34,5	6-8	22 10/20	1,25 1,5	40	5ملم 3,5سم
ز-ح/6 12-10	46	37x37	22,5x37,5	6-8	22 10/20	1,25 1,5	44	5ملم 3,5سم

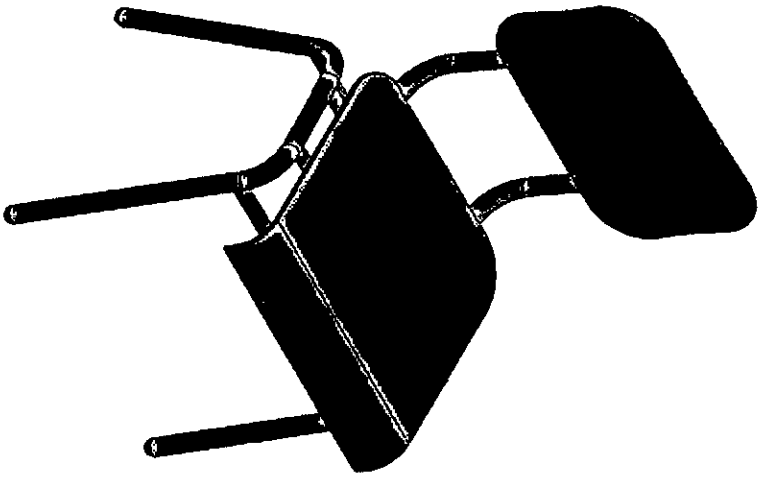
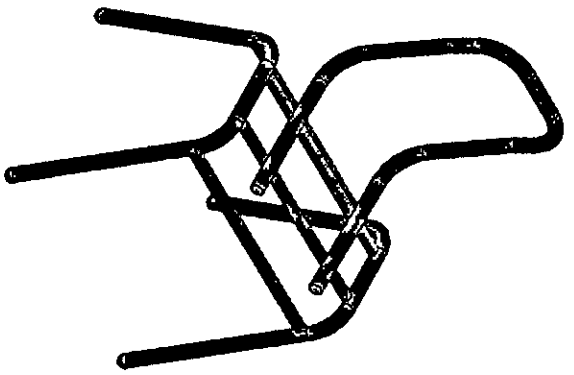
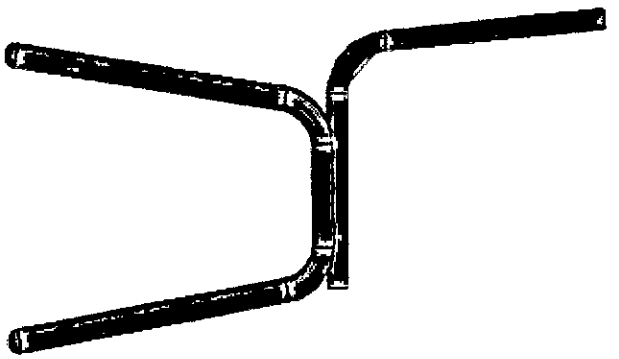
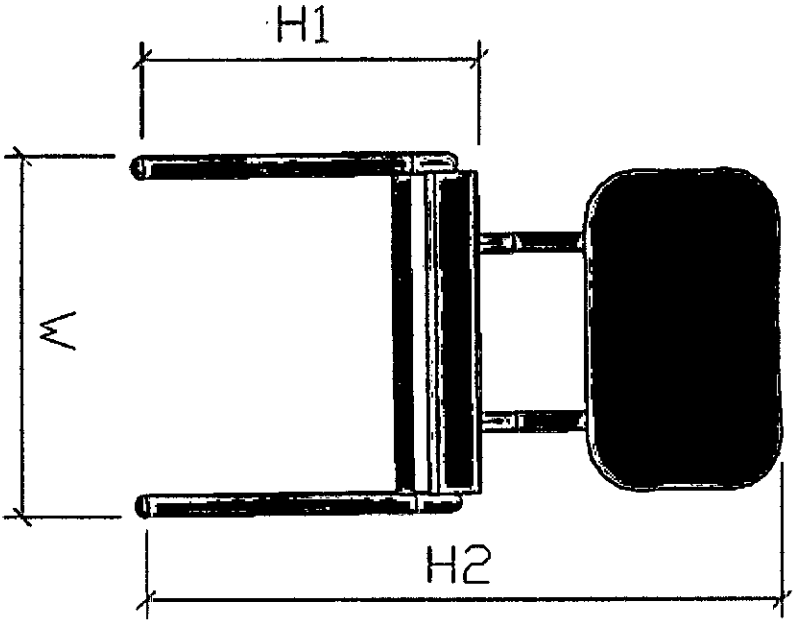
ملاحظة: بالنسبة لقياسات البلاستيك المذكورة بالسنتيمتر $\pm (0,5)$ سم.



 15-01-2023
 15-01-2023

طاولة معلم (في غرفة الصف) (Teacher Desk (Classroom))

المواصفات الفنية:

الشروط والمواصفات المطلوبة في تنفيذ طاولة معلم (في غرفة الصف).

تصنع حسب الشكل والابعاد الموضوع على المخطط وضمن الشروط التالية:

1- الهيكل المعدني:

- يصنع من حديد بروفيل قياس (20×20) و (20×40) ملم، وسمك (1,25) ملم.
- تلحم جميع الاجزاء المعدنية مع بعضها البعض بشكل متواصل ومتين وجيد وحسب الاصول.
- بالنسبة لنوع اللحام المستخدم فهو Co2.
- يتم عمل ثقوب في الهيكل المعدني يصل عددها (18) ثقب، لتكفي في تثبيت وجه الخشب والصيانة في المستقبل.
- تغلق جميع نهايات المربعات الحديدية بواسطة اغطية بلاستيكية، محكمة الاغلاق.
- يتم تركيب اكواب بلاستيكية في أسفل الارجل من اجل رفع الحديد عن الارض ويتم تثبيتها بواسطة براغي سن صاج.

2- الدهان:

- معالجة الهيكل المعدني قبل عملية الدهان بإزالة الشحوم وأي شوائب أخرى.
- يُدهن الهيكل المعدني بعد معالجة جميع الأسطح حسب الأصول لتكوين طبقة دهان اساس من فوسفات الحديد، حيث تكون بسمك (0.8-0.4) غرام لكل متر مربع.
- تستخدم طريقة الرش الاوتوماتيكي في عملية الدهان، وبحيث تكون طبقة الدهان متجانسة ويتم صهر بودرة الدهان مع الاسطح المنتجة من خلال فرن حراري للتجفيف وضمن الوقت الكافي والحرارة المناسبة لذلك.
- يجب ان تكون سماكة الدهان من (60-80) ميكرون.
- يجب استخدام دهان (بودرة الابوكس بوليستر) اللون (Marengo) رقم (7016).
- يتم دهان الحديد والتجميع والتسليم والتخزين في أماكن غير مكشوفة لعوامل الطقس كالغبار والشمس.

3- وجه الطاولة والغطاء الامامي:

- يصنع كل منهما من خشب معاكس (ساندويش) نخب أول، بقياس (110×54) سم، وسماكة (17) ملم، ملبس فورومايكا من الوجهين على ان يكون الوجه العلوي بسمك (0.8) ملم والسفلي (0.5) ملم، واللون سكني رقم (3130) شريطة ان تكون ناعمة الملمس.
- تتم عملية تقشيط وجه الطاولة والغطاء الامامي باستخدام مادة لداننيه يتم صهرها على محيط (حرف) الوجه بواسطة ماكينات خاصة على ألا تقل السماكة عن (5) ملم، واللون أسود.
- يتم تثبيت وجه الطاولة والغطاء الامامي على الهيكل المعدني بواسطة براغي سن صاج طول (3.5) سم، عدد (12) للوجه و(12) للغطاء الامامي، وتتم عملية التثبيت من الاسفل والداخل.

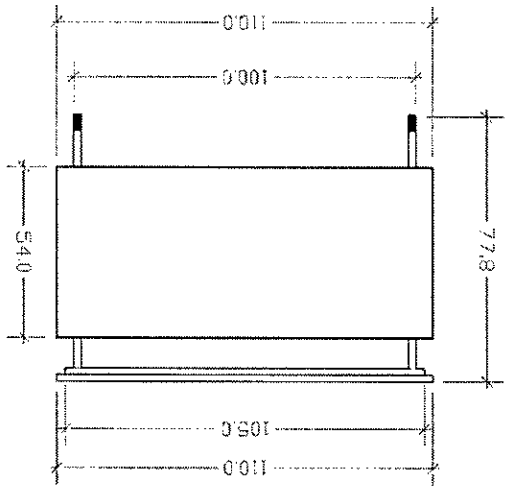
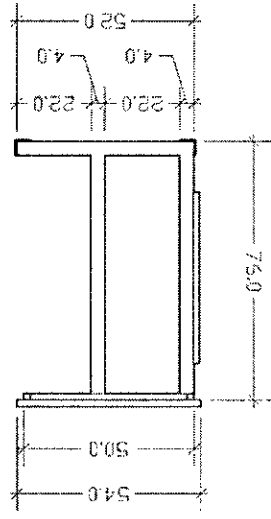
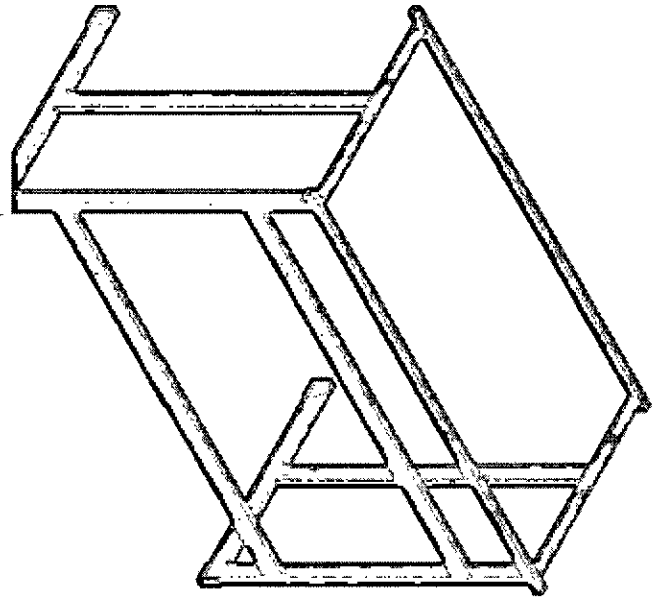
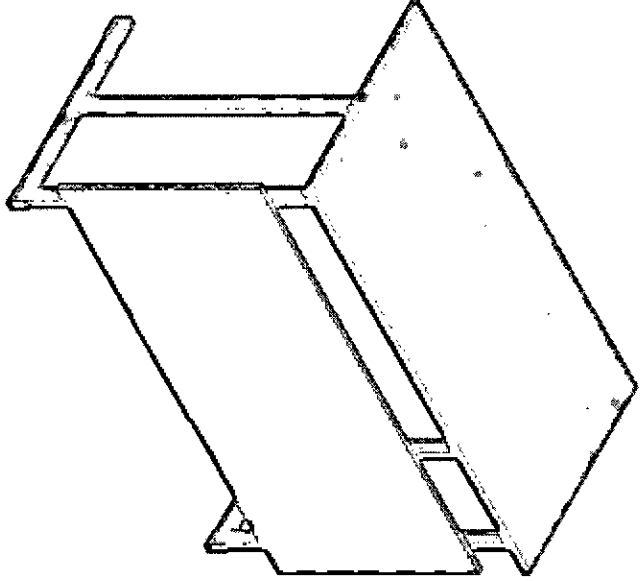

15.01-2024
 15.01-2024
 15.01-2024

Teacher Chair كرسى معلم

المواصفات الفنية:

الشروط والمواصفات المطلوبة في تنفيذ كرسى معلم.

يصنع حسب الشكل والابعاد الموضوعه على المخطط وضمن الشروط التالية:

1- الهيكل المعدني:

- يصنع من حديد بروفييل (20×20) ملم، على ان يكون سمكه (1,25) ملم.
- تلحم جميع الاجزاء المعدنية مع بعضها البعض بشكل متواصل ومتين وجيد وحسب الاصول.
- بالنسبة لنوع اللحام المستخدم فهو Co2.
- تغلق جميع نهايات المربعات الحديدية بواسطة اغطية بلاستيكية محكمة الاغلاق.
- يتم تركيب اكعاب بلاستيكية في أسفل الارجل.

2- الدهان:

- معالجة الهيكل المعدني قبل عملية الدهان بازالة الشحوم وأي شوائب أخرى.
- يُدهن الهيكل المعدني بعد معالجة جميع الأسطح حسب الأصول لتكوين طبقة دهان اساس من فوسفات الحديد، حيث تكون بسمك (0.8-0.4) غرام لكل متر مربع.
- تستخدم طريقة الرش الاوتوماتيكي في عملية الدهان، وبحيث تكون طبقة الدهان متجانسة ويتم صهر بودرة الدهان مع الاسطح المنتجة من خلال فرن حراري للتجفيف وضمن الوقت الكافي والحرارة المناسبة لذلك.
- يجب ان تكون سماكة الدهان من (60-80) ميكرون.
- يجب استخدام دهان (بودرة الابوكس بوليستر) اللون (Marengo) رقم (7016).
- يتم دهان الحديد والتجميع والتسليم والتخزين في أماكن غير مكشوفة لعوامل الطقس كالغبار والشمس.

3- ظهر وقاعدة الكرسي:

- يصنع من اللدائن (البلاستيك المقوى)، سماكة تتراوح ما بين (6-8) ملم.
- قياس:
- ظهر (22×43) سم.
- قاعدة (42×43) سم.
- يتم تثبيت ظهر الكرسي بواسطة براغي سن صاج طول 3.5 سم عدد (2) وتتم عملية التثبيت من الخلف.
- يتم تثبيت قاعدة الكرسي بواسطة براغي سن صاج طول 3.5 سم عدد (2) وتتم عملية التثبيت من الاسفل.
- ارتفاع القاعدة عن الأرض (45) سم.

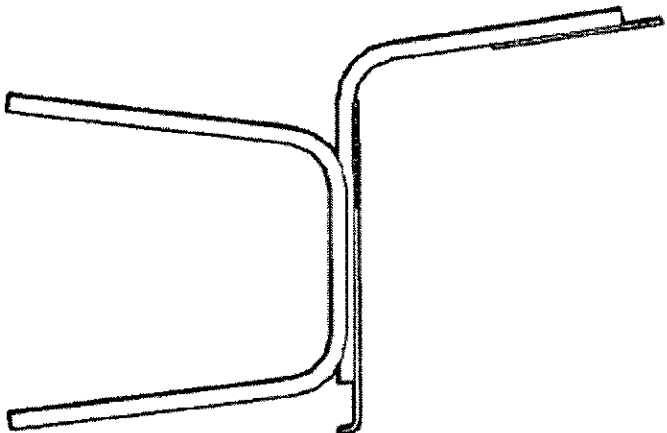
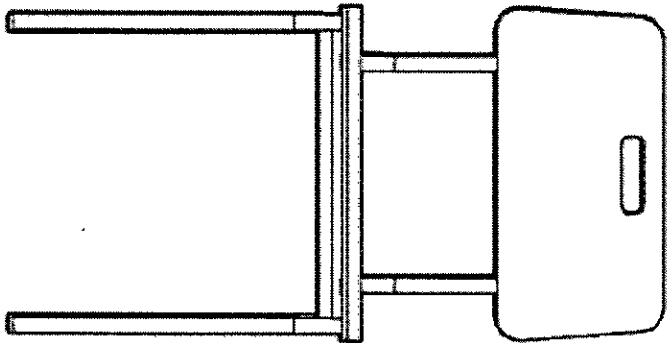
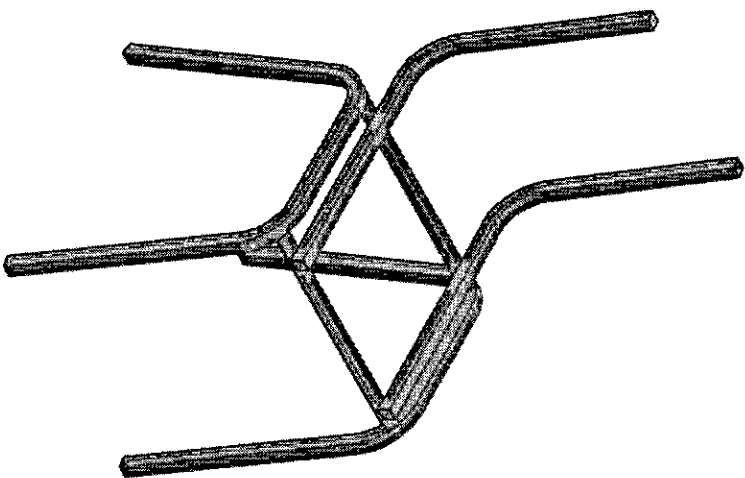
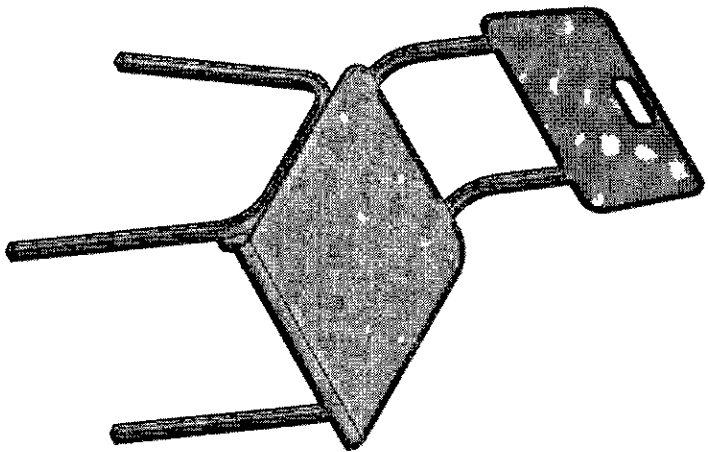

طاولة معلم (في غرفة المعلمين) (Teacher Desk (staff room)

المواصفات الفنية:

الشروط والمواصفات المطلوبة في تنفيذ طاولة المعلم (في غرفة المعلمين).
تصنع حسب الشكل والابعاد الموضوعه على المخطط وضمن الشروط التالية:

1- الهيكل المعدني:

- يصنع من حديد بروفيل قياس (25×25) ملم، على ان يكون سمكه (1,25) ملم.
- يتم تركيب قطع صاج بعد اثني من الأرباع أحرف على محيط الهيكل المعدني من الأعلى بعرض لا يزيد عن 12 سم، على أن يكون سمك الصاج (0.8) ملم.
- يركب للطاولة جرار معدني مصنوع من صاج حديد سماكة (0,8) ملم، على أن تكون حواف الجرار مُبطنة (طبقتين) ينزلق على سكة معدنية (بيليا)، يتم تركيبها على جانبي الجرار بواسطة براغي.
- يركب للجرار زرفيل بواسطة البراغي من الداخل، ويد معدنية من نوع جيد ومتين.
- تلحم جميع الاجزاء المعدنية مع بعضها البعض بشكل متواصل ومتين وجيد وحسب الاصول.
- بالنسبة لنوع اللحام المستخدم فهو Co2.
- يتم تركيب أكعاب بلاستيكية في أسفل الأرجل من اجل رفع الحديد عن الارض.

2- الدهان:

- معالجة الهيكل المعدني قبل عملية الدهان بإزالة الشحوم وأي شوائب أخرى.
- يُدهن الهيكل المعدني بعد معالجة جميع الأسطح حسب الأصول لتكوين طبقة دهان اساس من فوسفات الحديد، حيث تكون بسمك (0.8-0.4) غرام لكل متر مربع.
- تستخدم طريقة الرش الاوتوماتيكي في عملية الدهان، وبحيث تكون طبقة الدهان متجانسة ويتم صهر بودرة الدهان مع الاسطح المنتجة من خلال فرن حراري للتجفيف وضمن الوقت الكافي والحرارة المناسبة لذلك.
- يجب ان تكون سماكة الدهان من (60-80) ميكرون.
- يجب استخدام دهان (بودرة الابوكس بوليستر) اللون (Marengo) رقم (7016).
- يتم دهان الحديد والتجميع والتسليم والتخزين في أماكن غير مكشوفة لعوامل الطقس كالغبار والشمس.

3- وجه الطاولة:

- يصنع من خشب معاكس (ساندويش) نخب أول، بقياس (100×60) سم، وسماكة (17) ملم، ملابس فورومايكا (matte) من وجه واحد على ان يكون سمك الفورومايكا (0.8) ملم، واللون سكني رقم (3130).
- يتم تركيب شحرات (تخميل) أسفل الوجه على كامل المحيط على أن تكون من خشب ساندويش سماكة (17) ملم نخب اول ويعرض 5سم، وبشرط أن التخميل لا تؤثر على ارتفاع الطاولة.
- تتم عملية تقشيط وجه الطاولة باستخدام خشب الزان على ألا تقل السماكة عن (15) ملم.

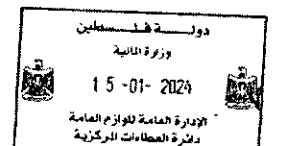

- يتم تثبيت وجه الطاولة على الهيكل المعدني بواسطة براغي سن صاج طول (18) ملم، عدد (10) وتتم عملية التثبيت من الاسفل.
- يتم تركيب قشاط الزان باستخدام المادة اللاصقة (الغراء) وبمساعدة المسامير الشعرية، وذلك بعد تركيب الفورمايكا، ويتم شطفة بشكل ربع دائرة لعمليات السلامة، ودهانه حسب الأصول بدهان الأساس واللاكر الشفاف ثلاثة أوجه.

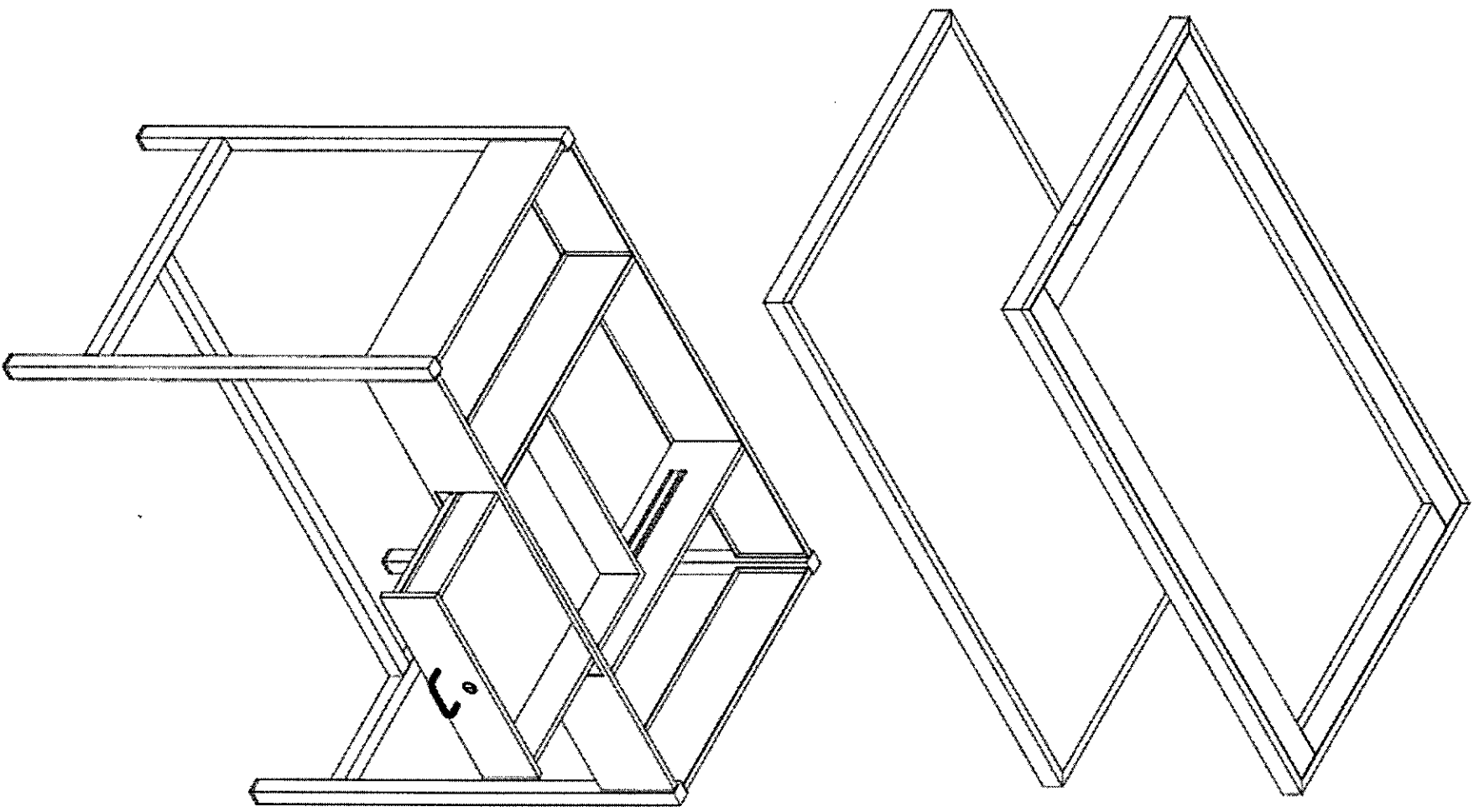

15-01-2024
Kementerian Pendidikan dan Kebudayaan
Kantor Wilayah Pendidikan dan Kebudayaan
Kendari

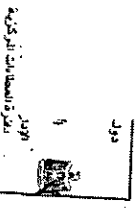
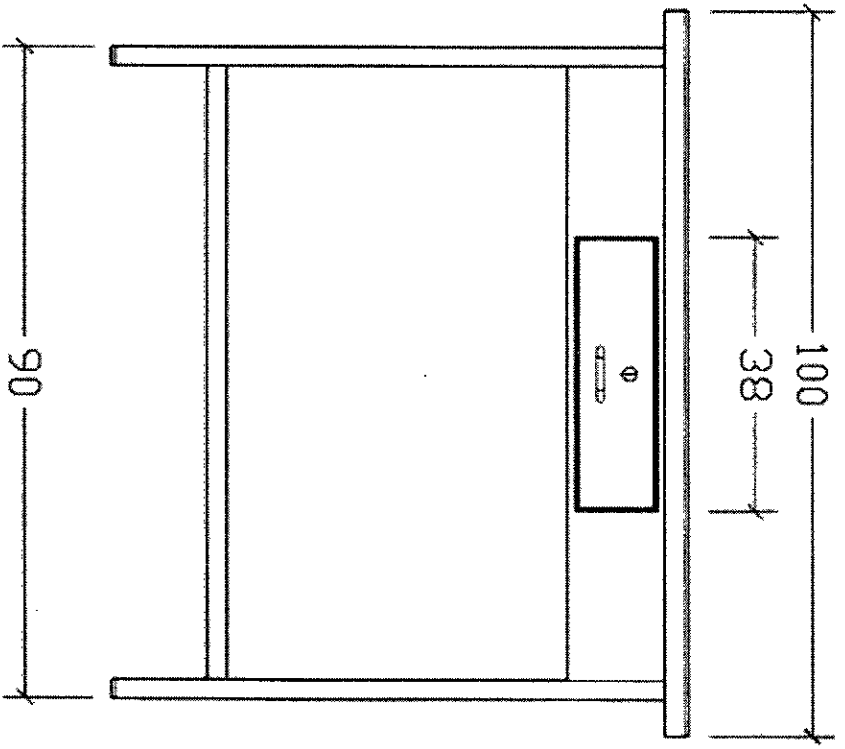
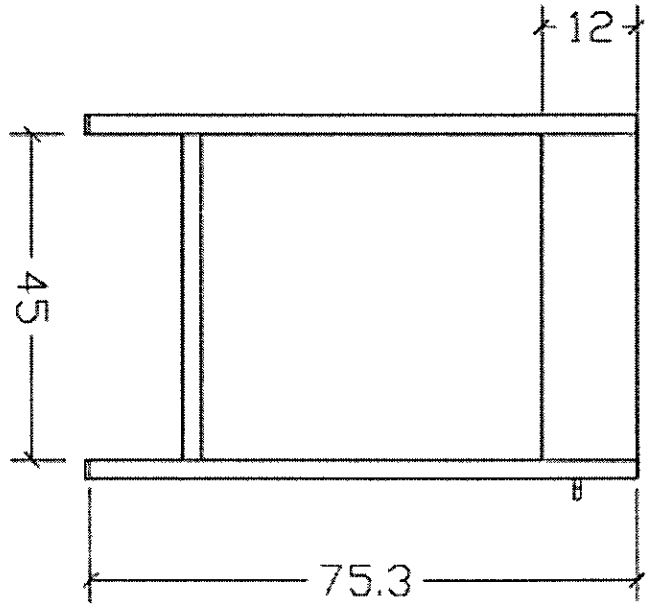
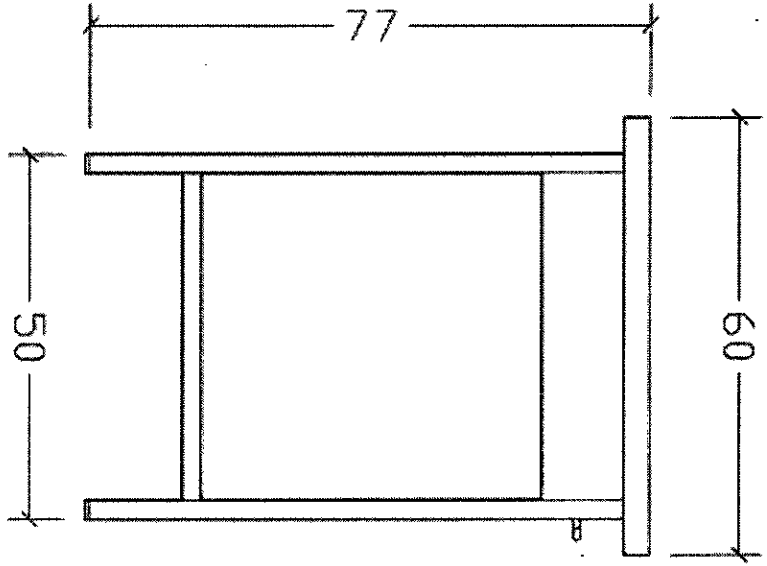

طاولة مكتبة (Reading Table)

المواصفات الفنية:

الشروط والمواصفات المطلوبة في تنفيذ (طاولة مكتبة).
تصنع حسب الشكل والأبعاد الموضوعة على المخطط وضمن الشروط التالية:

1- الهيكل المعدني:

- تصنع الأرجل من حديد بروفيل قياس (40×40) ملم، وباقي الهيكل بروفيل (30×30) ملم، على أن يكون سمكه (1,5) ملم.
- تلحم جميع الأجزاء المعدنية مع بعضها البعض بشكل متواصل ومتين وجيد حسب الأصول.
- بالنسبة لنوع اللحام المستخدم فهو Co2.
- يتم تركيب زوايا 30/30 بطول 5 سم، عدد (12)، تكون مثقبة لتثبيت وجه الطاولة.
- يتم تركيب أكواب بلاستيكية للأرجل من أجل رفع الحديد عن الأرض.

2- الدهان:

- معالجة الهيكل المعدني قبل عملية الدهان بإزالة الشحوم وأي شوائب أخرى.
- يُدهن الهيكل المعدني بعد معالجة جميع الأسطح حسب الأصول لتكوين طبقة دهان أساس من فوسفات الحديد، حيث تكون بسمك (0.4-0.8) غرام لكل متر مربع.
- تستخدم طريقة الرش الأوتوماتيكي في عملية الدهان، وبحيث تكون طبقة الدهان متجانسة ويتم صهر بودرة الدهان مع الأسطح المنتجة من خلال فرن حراري للتجفيف وضمن الوقت الكافي والحرارة المناسبة لذلك.
- يجب أن تكون سماكة الدهان من (60-80) ميكرون.
- يجب استخدام دهان (بودرة الأبوكس بوليستر) اللون (Marengo) رقم (7016).
- يتم دهان الحديد والتجميع والتسليم والتخزين في أماكن غير مكشوفة لعوامل الطقس كالغبار والشمس.

3- وجه الطاولة:

- يُصنع من خشب معاكس (ساندويش) سمك (17) ملم، بقياس (180×80) سم، نخب أول، ملبس فورومايكا على أن تكون بسمك (0.8) ملم، غير لامعه (matte)، اللون سكني رقم (3130).
- يتم تركيب شراحت (تخميل) أسفل الوجه على كامل المحيط على أن تكون من خشب ساندويش سماكة (17) ملم نخب أول ويعرض 5 سم، وبشرط أن الخميطة لا تؤثر على ارتفاع الطاولة.
- يتم تقشيط أحرف وجه الطاولة بقشاش خشبي من نوع (زان) على أن لا يقل سمكه عن (15) ملم.
- تتم عملية تقشيط وجه الطاولة باستخدام خشب الزان على ألا تقل السماكة عن (15) ملم.
- يتم تثبيت وجه الطاولة على الهيكل المعدني بواسطة براغي سن صاج طول (18) ملم، عدد (20) وتتم عملية التثبيت من الأسفل.
- يتم تركيب قشاش الزان باستخدام المادة اللاصقة (الغراء) وبمساعدة المسامير الشعرية، وذلك بعد تركيب الفورومايكا، ويتم شطفة بشكل ربع دائرة لعمليات السلامة، ودهانه حسب الأصول بدهان الأساس واللاكر الشفاف ثلاثة أوجه.

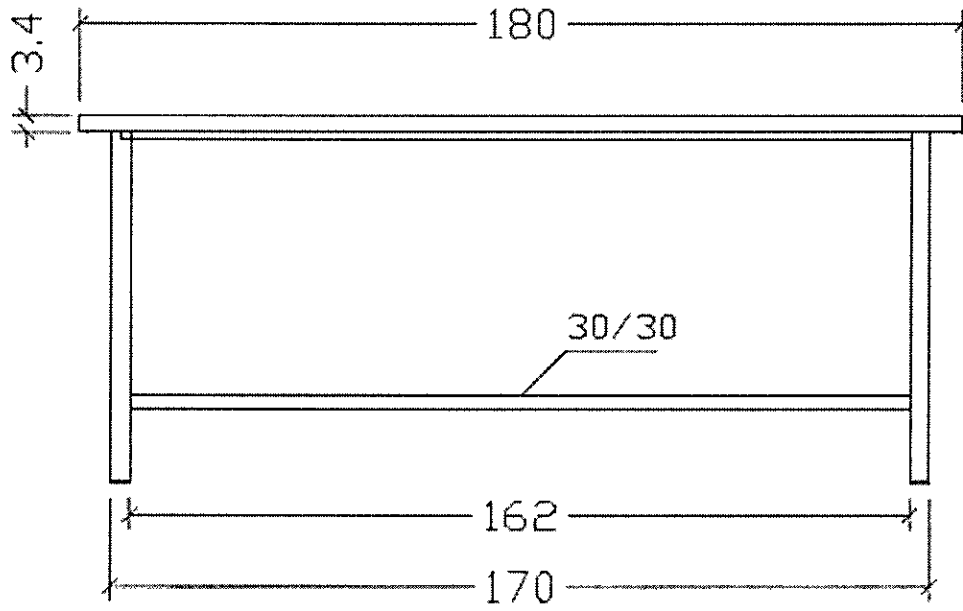
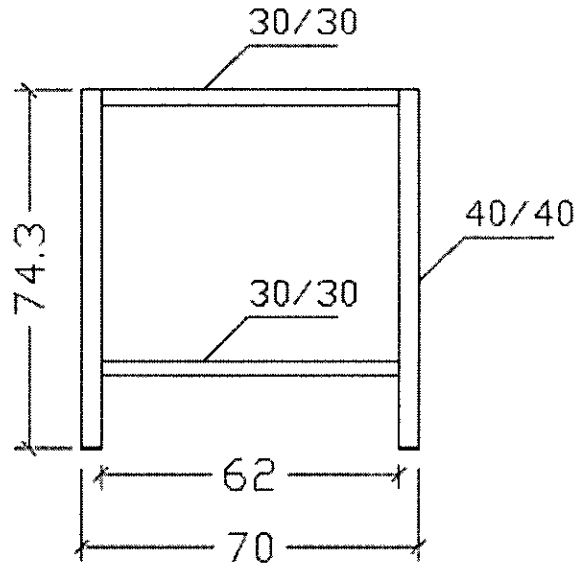
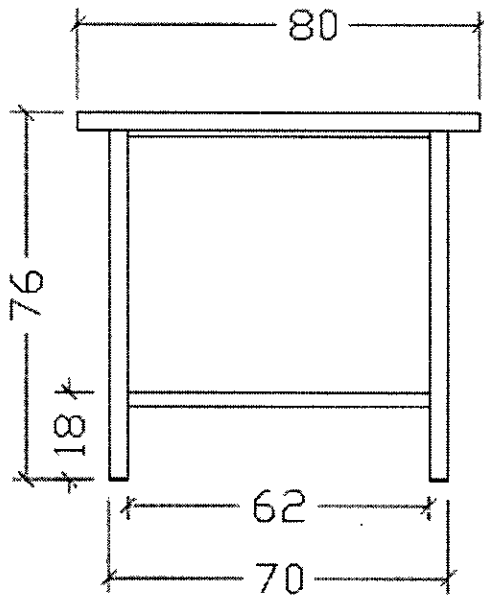

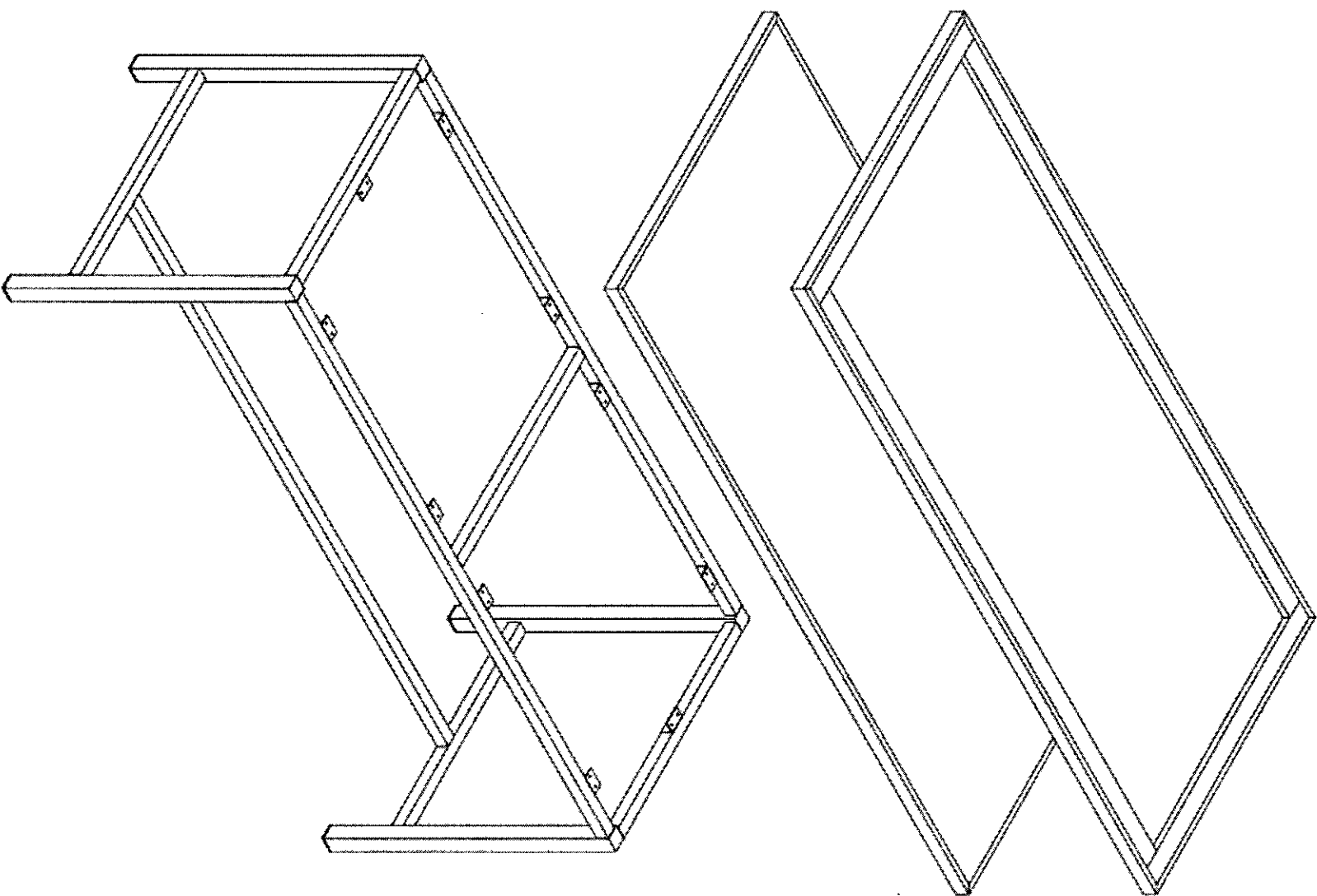

طاولة كمبيوتر (طالب) Computer Table (Student)

المواصفات الفنية:

الشروط والمواصفات المطلوبة في تنفيذ (طاولة كمبيوتر طالب).
تصنع حسب الشكل والابعاد الموضوعه على المخطط وضمن الشروط التالية:

1- الهيكل المعدني:

- يصنع من حديد بروفيل قياس (20×20) و (40×20) ملم على ان يكون سمكه (1,25) ملم.
- تلحم جميع الاجزاء المعدنية مع بعضها البعض بشكل متواصل ومتين وجيد وحسب الاصول.
- بالنسبة لنوع اللحام المستخدم فهو Co2.
- يتم عمل ثقوب في الهيكل المعدني يصل عددها (18) ثقب، لتكفي في تثبيت وجه الخشب والصيانة في المستقبل.
- تغلق جميع نهايات المربعات الحديدية بواسطة اغطية بلاستيكية.
- يتم تركيب اكعاب بلاستيكية في أسفل الارجل من اجل رفع الحديد عن الارض ويتم تثبيتها بواسطة براغي سن صاج.

2- الدهان:

- معالجة الهيكل المعدني قبل عملية الدهان بإزالة الشحوم وأي شوائب أخرى.
- يُدهن الهيكل المعدني بعد معالجة جميع الأسطح حسب الأصول لتكوين طبقة دهان اساس من فوسفات الحديد، حيث تكون بسمك (0.8-0.4) غرام لكل متر مربع.
- تستخدم طريقة الرش الاوتوماتيكي في عملية الدهان، وبحيث تكون طبقة الدهان متجانسة ويتم صهر بودرة الدهان مع الاسطح المنتجة من خلال فرن حراري للتجفيف وضمن الوقت الكافي والحرارة المناسبة لذلك.
- يجب ان تكون سماكة الدهان من (60-80) ميكرون.
- يجب استخدام دهان (بودرة الابوكس بوليستر) اللون (Marengo) رقم (7016).
- يتم دهان الحديد والتجميع والتسليم والتخزين في أماكن غير مكشوفة لعوامل الطقس كالغبار والشمس.

1- وجه الطاولة:

- يصنع من خشب معاكس (ساندويش) نخب أول، بقياس (110×54) سم، وسماكة (17) ملم، ملبس فورومايكا من الوجهين على ان يكون الوجه العلوي بسمك (0.8) ملم والسفلي (0.5) ملم، واللون سكاني رقم (3130) شريطة ان تكون ناعمة الملمس.
- تتم عملية تقشيط وجه الطاولة باستخدام مادة لدائنيه يتم صهرها على محيط (حرف) الوجه بواسطة ماكينات خاصة على ألا نقل السماكة عن (5) ملم، واللون أسود.
- يتم تثبيت وجه الطاولة على الهيكل المعدني بواسطة براغي سن صاج طول (3.5) سم، عدد (12) وتتم عملية التثبيت من الاسفل.

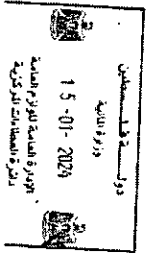
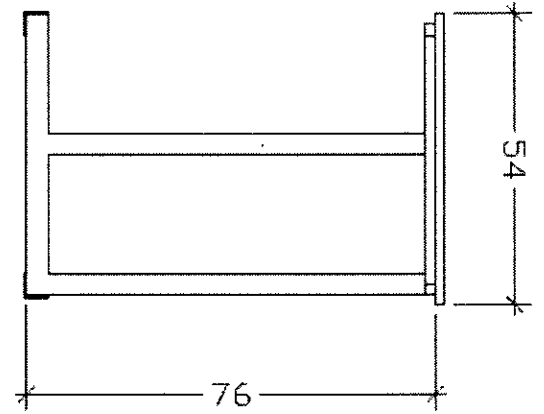
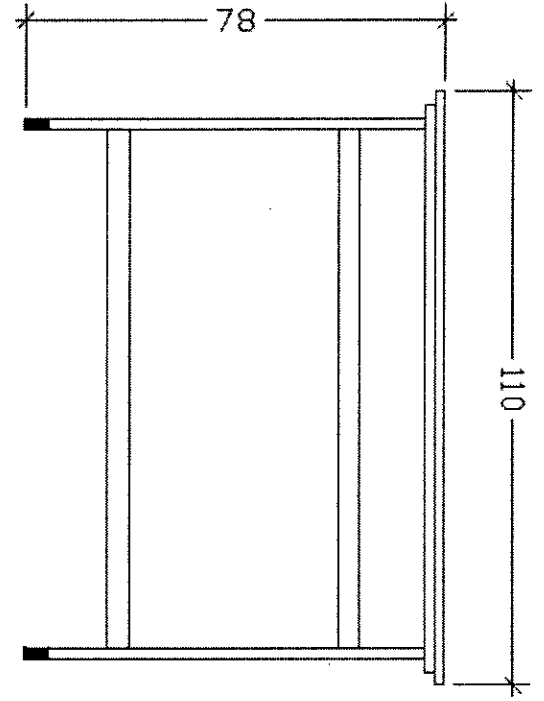
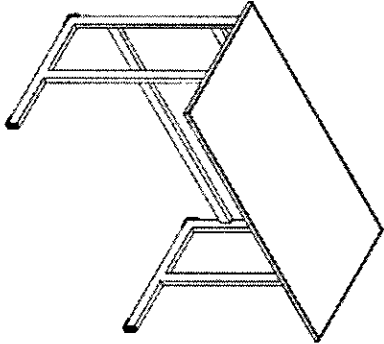
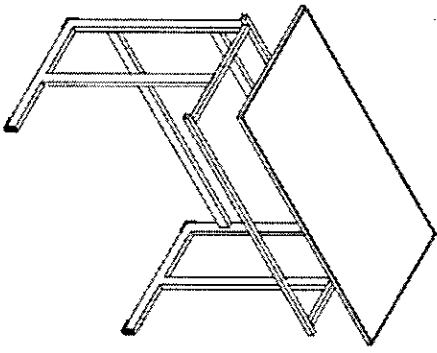

المواصفات الفنية:

الشروط والمواصفات المطلوبة في تنفيذ (خزانة رفوف مكتبة).

تصنع حسب الشكل والابعاد الموضوعه على المخطط وضمن الشروط التالية:

1. يصنع من خشب معاكس (ساندويش) نخب أول، وسماكة (17) ملم، ملبس فورومايكا غير لامعه (matte) من الوجهين على الا يقل سمك الفورومايكا عن (0.8) ملم، واللون سكتي رقم (3130).
2. يتم تركيب غطاء للظهر من خشب الموزنيت (اللون ابيض) بواسطة براغي طول 2-2.5 سم.
3. يتم تلبيس احرف الخزانة بكنث لدانتي مقوى (1.5-2) ملم (اللون اسود).
4. تتم عملية تثبيت الرفوف مع الجنب بواسطة زوايا أو مجابد وبراغي خاصة بالأثاث المكتبي.
5. تتم عملية تثبيت الظهر بواسطة براغي سن صاج طول (1,5) سم.
6. يجب ان تكون الارتفاعات بين الرفوف متساوية.
7. يتم تركيب اكعاب بلاستيكية في أسفل أرجل الخزانة من اجل رفعها عن الارض.
8. الابعاد:

الطول : 200 سم.

العرض : 90 سم.

العمق : 30 سم.

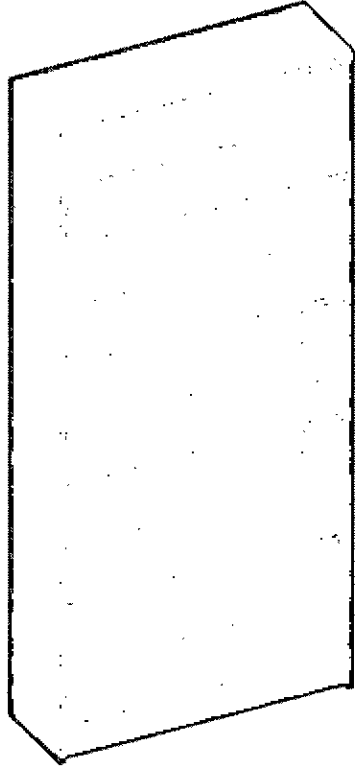

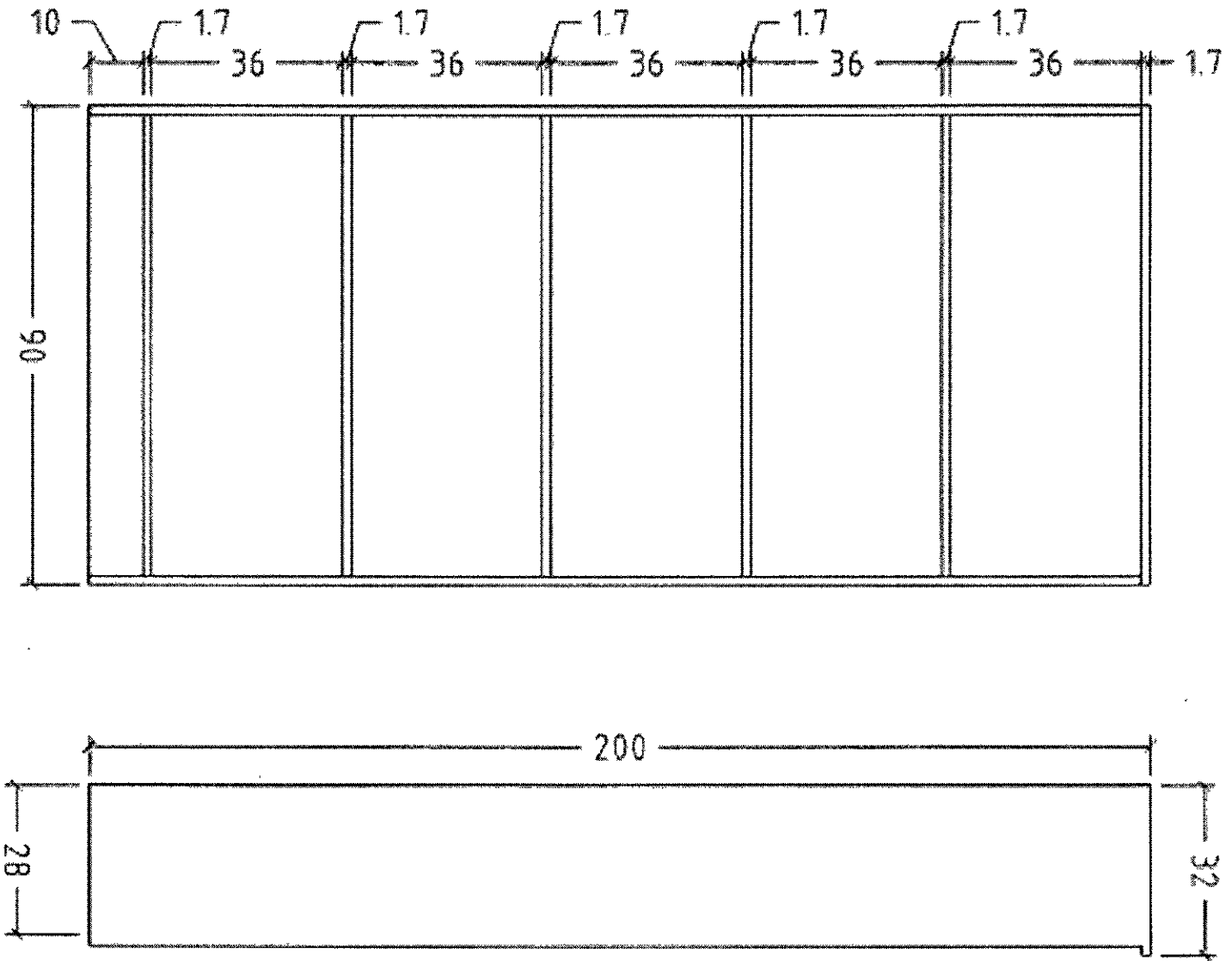

Stool Chair كرسى ستول

المواصفات الفنية:

الشروط والمواصفات المطلوبة في تنفيذ (كرسى ستول).

يصنع حسب الشكل المرفق وضمن الشروط التالية:

- تصنع أرجل الكرسي من مواسير معدنية قطر (22) ملم على ان يكون سمكه (1,25) ملم.
- تصنع الدائرة العلوية والسفلية من مواسير معدنية قطر (16) ملم على ان يكون سمكه (1,25) ملم. علما بأن قطر الدائرة العلوية (28 سم) والسفلية (42 سم).
- تلحم جميع الأجزاء المعدنية مع بعضها البعض بشكل متواصل ومتين وجيد وحسب الاصول.
- بالنسبة لنوع اللحام المستخدم فهو Co2.
- قاعدة الكرسي تصنع من خشب سويد طبيعي مدهون لآكر سماكته (34) ملم وتكون على شكل قرص قطر (34) سم، أو من اللدائن بحيث تكون دائرية مقعره، والقطر 34 سم، والسماكة (3-5) سم، والوزن لا يقل عن 500 غم.
- يتم تثبيت قاعدة الكرسي مع الهيكل المعدني بواسطة براغي سن صاج طول (3) سم عدد (4).
- يتم تركيب اكعاب بلاستيكية في أسفل الأرجل.
- الارتفاع المطلوب للكرسي 60 سم.
- يكون ارتفاع الكرسي من الارض الى الدائرة السفلية 15 سم.

الدهان:

- معالجة الهيكل المعدني قبل عملية الدهان بإزالة الشحوم وأي شوائب أخرى.
- يُدهن الهيكل المعدني بعد معالجة جميع الأسطح حسب الأصول لتكوين طبقة دهان اساس من فوسفات الحديد، حيث تكون بسمك (0.4-0.8) غرام لكل متر مربع.
- تستخدم طريقة الرش الأوتوماتيكي في عملية الدهان، وبحيث تكون طبقة الدهان متجانسة ويتم صهر بودرة الدهان مع الاسطح المنتجة من خلال فرن حراري للتجفيف وضمن الوقت الكافي والحرارة المناسبة لذلك.
- يجب ان تكون سماكة الدهان من (60-80) ميكرون.
- يجب استخدام دهان (بودرة الابوكس بوليستر) اللون (Marengo) رقم (7016) أو أي لون آخر يتم اختياره من قبل الوزارة.
- يتم دهان الحديد والتجميع والتسليم والتخزين في أماكن غير مكشوفة لعوامل الطقس كالغبار والشمس.

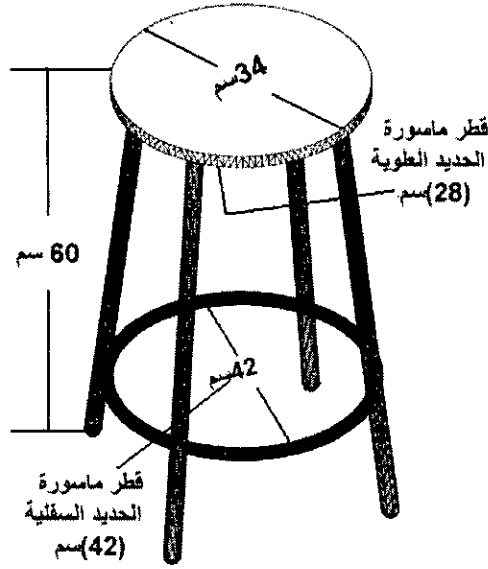

كرسي روضه

المواصفات الفنية:

الشروط والمواصفات المطلوبة في تنفيذ كرسي روضه

الارتفاع: 30 سم

القاعدة: 30x30

ارتفاع الظهر عن الارض 54 سم.

يصنع حسب الشكل والابعاد الموضوعه على المخطط وضمن الشروط التالية:

1- الهيكل المعدني:

- يصنع من مواسير معدنية قطر (19) ملم على ان يكون سمكه (1,25) ملم.
- تلحم جميع الاجزاء المعدنية مع بعضها البعض بشكل متواصل ومتين وجيد وحسب الاصول.
- بالنسبة لنوع اللحام المستخدم فهو Co2.
- تغلق جميع نهايات اقطار المواسير المعدنية بواسطة اغطية بلاستيكية.
- يتم تركيب اكواب بلاستيكية في أسفل الارجل.

2 - ظهر وقاعدة الكرسي:

- هي عباره عن قطعه واحده ويصنع من البلاستيك المقوى سماكة تتراوح ما بين (6-8) ملم.
- يتم تثبيت قاعدة الكرسي بواسطة براغي سن صاج طول 3,5 سم عدد (4) وتتم عملية التثبيت من الاسفل.

3 - الدهان:

- معالجة الهيكل المعدني قبل عملية الدهان بإزالة الشحوم وأي شوائب أخرى.
- يُدهن الهيكل المعدني بعد معالجة جميع الأسطح حسب الأصول لتكوين طبقة دهان اساس من فوسفات الحديد، حيث تكون بسبك (0.4-0.8) غرام لكل متر مربع.
- تستخدم طريقة الرش الاوتوماتيكي في عملية الدهان، وبحيث تكون طبقة الدهان متجانسة ويتم صهر بودرة الدهان مع الاسطح المنتجة من خلال فرن حراري للتجفيف وضمن الوقت الكافي والحرارة المناسبة لذلك.
- يجب ان تكون سماكة الدهان من (60-80) ميكرون.
- يجب استخدام دهان (بودرة الابوكس بوليستر).

- يتم دهان الحديد والتجميع والتسليم والتخزين في أماكن غير مكشوفة لعوامل الطقس كالغبار والشمس. ملاحظه: بالنسبة للون الدهان والبلاستيك سيتم اختياره عند عملية التنفيذ من قبل جهة الاختصاص.
- * بالنسبة لقياسات البلاستيك المذكورة بالسنتيمتر $\pm (0,5)$ سم.

نموذج توضيحي لكرسي روضة

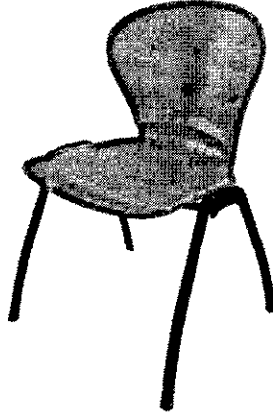

طاولة روضه

المواصفات الفنية:

الشروط والمواصفات المطلوبة في تنفيذ طاولة روضها $H58x60x120$.

تصنع حسب الشكل والابعاد الموضوعه على المخطط وضمن الشروط التالية:

1- الهيكل المعدني:

- يصنع من مواسير حديد قطر (5) سم للأرجل، وبروفيل قياس (20x20) ملم للعوارض على ان يكون سمكه (1,25) ملم، ومواسير (22) ملم للشبكات السفلية كما في الصورة.
- تلحم جميع الاجزاء المعدنية مع بعضها البعض بشكل متواصل ومتين وجيد وحسب الاصول.
- بالنسبة لنوع اللحام المستخدم فهو $Co2$.
- يتم إضافة (6) قطع من حديد زاوية (30/30) ملم وعمل ثقب عدد (2) بكل قطعة، وذلك من اجل التثبيت واعمال الصيانة في المستقبل.
- تغلق جميع نهايات المربعات الحديدية بواسطة اغطية بلاستيكية.
- يتم تركيب اكواب بلاستيكية في أسفل الارجل من اجل رفع الحديد عن الارض.

2- وجه الطاولة:

- يصنع من خشب (MDF) سماكة (25) ملم نخب أول دائري بقطر (110) سم، ويلبس وجه الطاولة فورمايكا سماكة (0.8) ملم شريطة ان تكون ناعمة الملمس، وذات اللون جذابة، ويتم تلميس اسفل الوجه فورمايكا سماكة (0.5) ملم.
- يتم تثبيت وجه الطاولة على الهيكل المعدني بواسطة براغي سن صاج طول (2) سم عدد (12) وتتم عملية التثبيت من الاسفل.
- يتم شطف إطار الطاولة بشكل ربع دائرة ويتم دهانه حسب الاصول.

3- الدهان:

- معالجة الهيكل المعدني قبل عملية الدهان بإزالة الشحوم وأي شوائب أخرى.
- يُدهن الهيكل المعدني بعد معالجة جميع الأسطح حسب الأصول لتكوين طبقة دهان اساس من فوسفات الحديد، حيث تكون بسبك (0.4-0.8) غرام لكل متر مربع.

- تستخدم طريقة الرش الاوتوماتيكي في عملية الدهان، وبحيث تكون طبقة الدهان متجانسة ويتم صهر بودرة الدهان مع الاسطح المنتجة من خلال فرن حراري للتجفيف وضمن الوقت الكافي والحرارة المناسبة لذلك.
 - يجب ان تكون سماكة الدهان من (60-80) ميكرون.
 - يجب استخدام دهان (بودرة الايوكس بوليستر).
 - يتم دهان الحديد والتجميع والتسليم والتخزين في أماكن غير مكشوفة لعوامل الطقس كالغبار والشمس.
- ملاحظة: بالنسبة للون الدهان والفورمايكا سيتم اختياره عند عملية التنفيذ من قبل جهة الاختصاص.

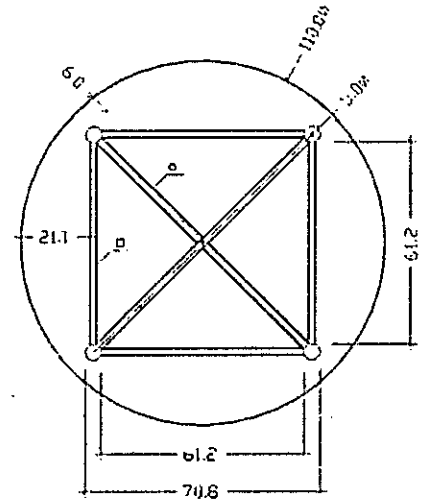
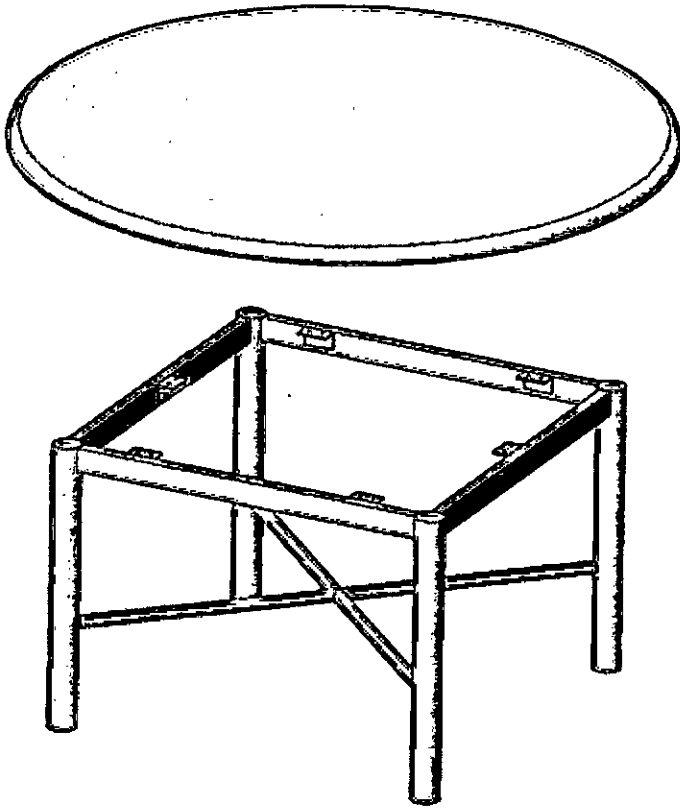

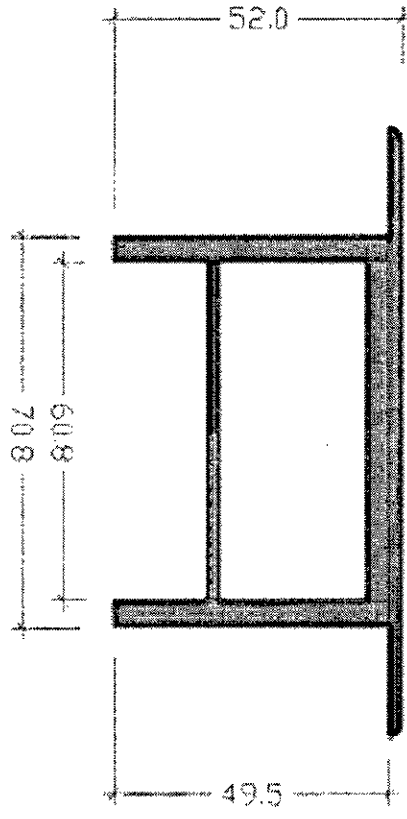

15-01-2024
15-01-2024
15-01-2024

ستاند خشبي للقصاص الروضة

المواصفات الفنية:

الشروط والمواصفات المطلوبة في تنفيذ (ستاند خشبي).

تصنع حسب الشكل والابعاد الموضوعه على المخطط وضمن الشروط التالية:

1. تصنع من الخشب المعاكس (ساندويش) سماكة (17) ملم نخب اول، ملابس فورومايكا من الوجهين بسمك (0.8) ملم، بالوان جذابه.
2. يتم تركيب غطاء للظهر من خشب الموزنيت (اللون ابيض).
3. يتم تلييس الستاند من الداخل والخارج بفورومايكا غير لامعه (matte).
4. يتم تلييس احرف الستاند ببلاستيك مقوى (1.5-2) ملم (الوان جذابه).
5. تتم عملية تثبيت الرفوف مع الجنب بواسطة غراء وبراغي طول (4) سم.
6. تتم عملية تثبيت الظهر بواسطة براغي سن صاج طول (1,5) سم.
7. يجب ان تكون الارتفاعات بين الرفوف متساوية ومائله.
8. يتم تركيب اكعاب بلاستيكية في أسفل أرجل الستاند من اجل رفعها عن الارض.
9. الابعاد:

الارتفاع : 160 سم.

العرض : 90 سم.

ملاحظه: بالنسبة للون الفورمايكا سيتم اختياره عند عملية التنفيذ من قبل جهة الاختصاص.

يوجد نموذج في وزارة التربية والتعليم.

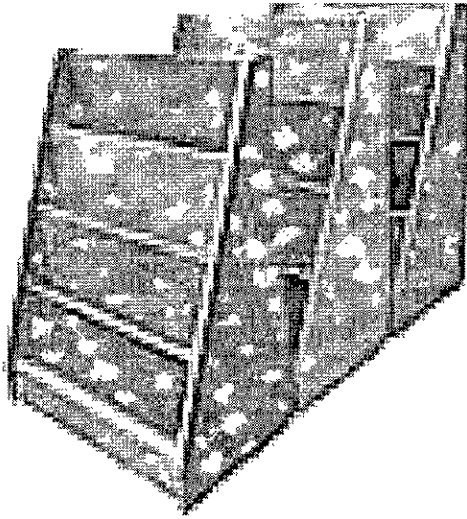

طاولة طالب / غرفة المصار Student Desk / Resource room

المواصفات الفنية:

كما هو موضح بالشكل المرفق

1. الهيكل المعدني:

- يصنع الهيكل من حديد بروفيل مربع قياس (30/30) و(25/25)، على ان يكون سمكه (1.25) ملم.
- تلحم جميع الاجزاء المعدنية مع بعضها البعض بشكل متواصل ومتين وجيد حسب الاصول.
- بالنسبة لنوع اللحام المستخدم فهو Co2.
- يتم تركيب زوايا 25/25 بطول (5) سم، عدد (4)، تكون مثقبة لتثبيت وجه الطاولة.
- يتم تركيب أكعاب بلاستيكية للأرجل من أجل رفع الحديد عن الارض.
- تعلق جميع نهايات البروفيل المعدني بواسطة أغطية بلاستيكية.
- يتم تزويد الهيكل المعدني ببرغي وصامولة عدد (2) لتحديد الارتفاع.
- مراعاة عملية تغيير الارتفاع ان تتم بسهولة واحكام.

2. الدهان:

- معالجة الهيكل المعدني قبل عملية الدهان بإزالة الشحوم وأي شوائب أخرى.
 - يُدهن الهيكل المعدني بعد معالجة جميع الأسطح حسب الأصول لتكوين طبقة دهان اساس من فوسفات الحديد، حيث تكون بسمك (0.4-0.8) غرام لكل متر مربع.
 - تستخدم طريقة الرش الاوتوماتيكي في عملية الدهان، وبحيث تكون طبقة الدهان متجانسة ويتم صهر بودرة الدهان مع الاسطح المنتجة من خلال فرن حراري للتجفيف وضمن الوقت الكافي والحرارة المناسبة لذلك.
 - يجب ان تكون سماكة الدهان من (60-80) ميكرون.
 - يجب استخدام دهان (بودرة الايوكس بوليستر).
 - يتم دهان الحديد والتجميع والتسليم والتخزين في أماكن غير مكشوفة لعوامل الطقس كالغبار والشمس.
 - اللون أزرق رقم (5007).
- ملاحظه: بالنسبة للون الدهان والفورمايكا سيتم اختياره عند عملية التنفيذ من قبل جهة الاختصاص

3. الصندوق الخشبي:

- يصنع من خشب معاكس (ساندويش) نخب أول، وسماكة الخشب (17) ملم، ملابس فورومايكا من وجه واحد، وقياس الصندوق (56×46×10) سم، سمك الفورومايكا (0.8) ملم.
- يتم تثبيت الصندوق مع الهيكل بواسطة براغي معدنية مجلفنه، عدد (8)، طول (2) سم، وتتم عملية التثبيت من الاسفل.
- يتم تكتيت أحرف الخشب بواسطة كنت لدانتي، ومعالجة جميع الاحرف.
- يتم تزويد الصندوق بدرفة تفتح لأعلى، مصنوعة من خشب (MDF) مزودة بفصاليات يوغسلافي، بالإضافة الى دفاش(جك) عدد(2) يساعد على إبقاء الدفة مرفوعة عند الحاجة كما في الشكل، مع شطف حروف الدرفة على شكل ربع دائرة ومعالجتها حسب الأصول بالحف والدهان لتكون ناعمه.

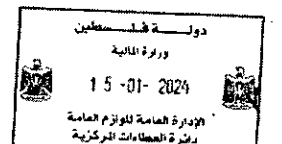

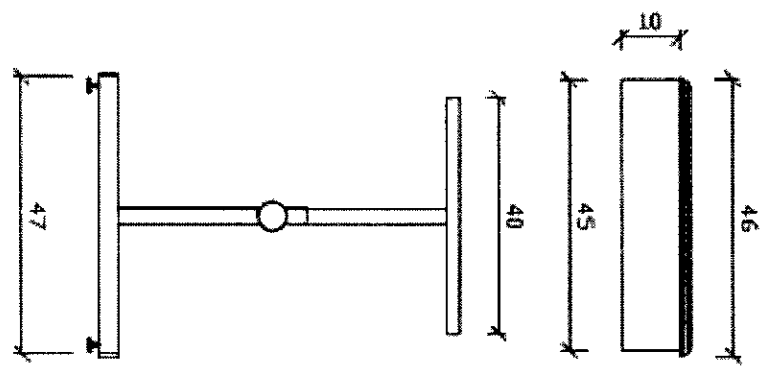
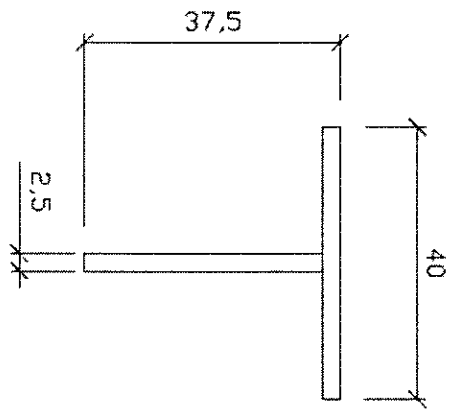
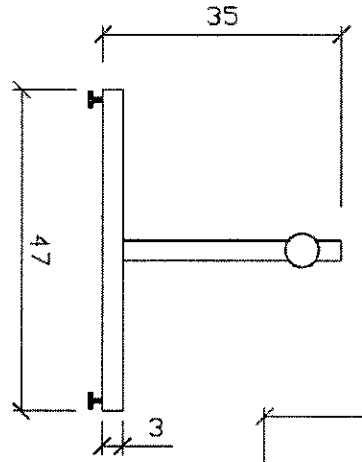
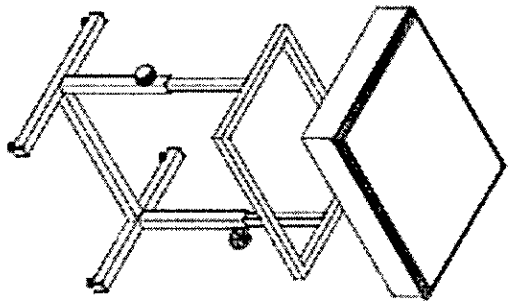
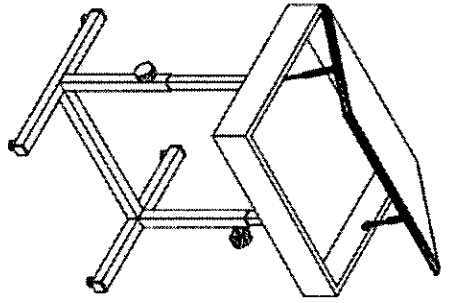
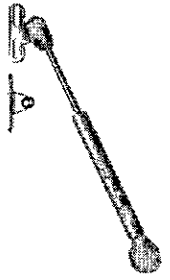

مجلس التعليم العالي
البحرين
15-01-2026
الجامعة العربية
البحرين

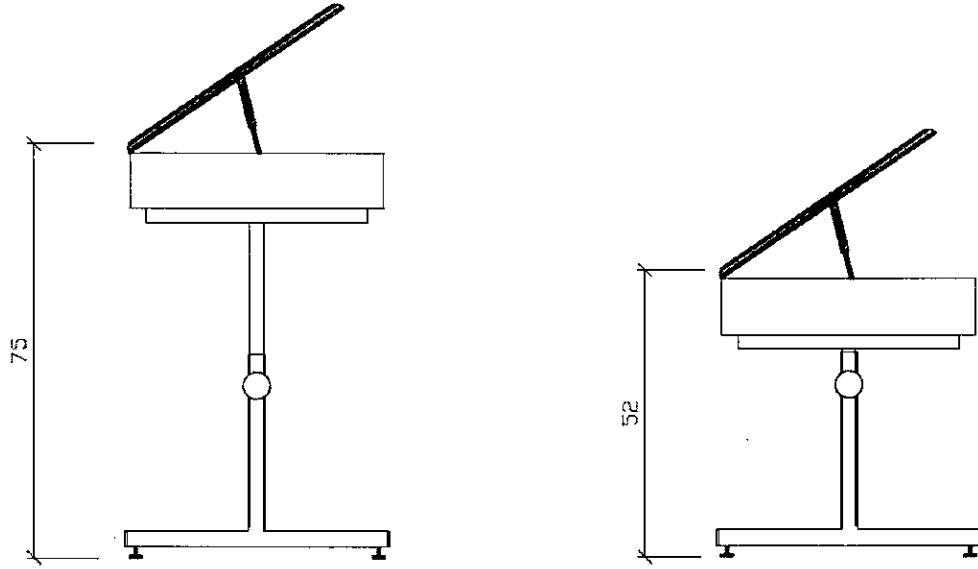

خزانة خشبية 12 عين/ الروضة

المواصفات الفنية:

الشروط والمواصفات المطلوبة في تنفيذ (خزانة خشبية لروضة).

تصنع حسب الشكل والأبعاد الموضوعة على المخطط وضمن الشروط التالية:

1. تصنع من الخشب المعاكس (ساندويش) سماكة (17) ملم نخب اول، ملابس فورومايكا من الوجهين بسمك (0.8) ملم، بألوان جذابه.
2. يتم تركيب غطاء للظهر من خشب الموزنيت (اللون ابيض).
3. يتم تلبيس الخزانة من الداخل والخارج بفورومايكا غير لامعه (matte).
4. يتم تلبيس أحرف الخزانة ببلاستيك مقوى (1.5-2) ملم (ألوان جذابه).
5. تتم عملية تثبيت الرفوف مع الجنب بواسطة غراء وبراغي طول (4) سم.
6. تتم عملية تثبيت الظهر بواسطة براغي سن صاج طول (1,5) سم.
7. يجب ان تكون الارتفاعات بين الرفوف والخانات متساوية.
8. يتم تركيب اكعاب بلاستيكية في أسفل أرجل الخزانة من اجل رفعها عن الارض.
9. الابعاد: الارتفاع : 120سم.
- العرض : 122سم.
- العمق : 30 سم.

ملاحظه: بالنسبة للون الفورومايكا سيتم اختياره عند عملية التنفيذ من قبل جهة الاختصاص

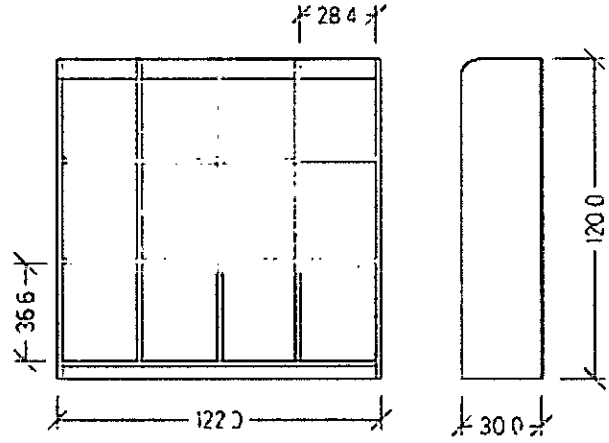
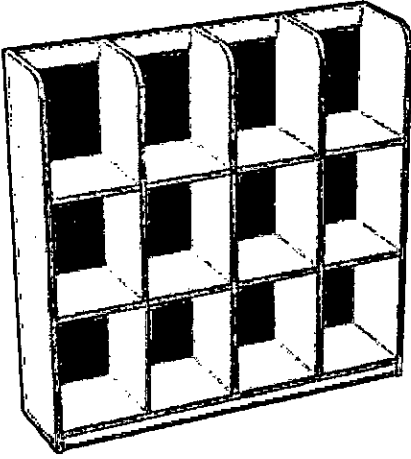

خزانة ملفات معدنية (4 جوارير) Metal File Cabinet (4 Drawers)

المواصفات الفنية:

الشروط والمواصفات المطلوبة في تنفيذ (خزانة ملفات معدنية 4 جوارير).
تصنع حسب الشكل والابعاد الموضوعة على المخطط وضمن الشروط التالية:

1- الهيكل المعدني:

- يصنع الهيكل المعدني كاملاً من حديد صاج سماكة (0,8) ملم بما في ذلك الظهر.
- تلحم جميع الاجزاء المعدنية مع بعضها البعض بشكل متواصل ومتمين وجيد وحسب الاصول.
- بالنسبة لنوع اللحام المستخدم فهو CO2 ولحام النقطة.
- يجب معالجة لحام النقطة بشكل جيد وبحيث لا يشكل عيب في مظهر الخزانة.
- يتم تركيب اكواب بلاستيكية في أسفل أرجل الخزانة.

2- الابعاد:

الطول: 132,5 سم.
العرض: 46 سم.
العمق: 65 سم.

3- الدهان:

- معالجة الهيكل المعدني قبل عملية الدهان بإزالة الشحوم وأي شوائب أخرى.

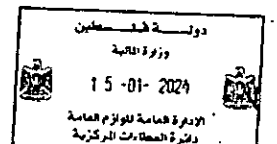

- يُدهن الهيكل المعدني بعد معالجة جميع الأسطح حسب الأصول لتكوين طبقة دهان اساس من فوسفات الحديد، حيث تكون بسبك (0.8-0.4) غرام لكل متر مربع.
- تستخدم طريقة الرش الاوتوماتيكي في عملية الدهان، وبحيث تكون طبقة الدهان متجانسة ويتم صهر بودرة الدهان مع الاسطح المنتجة من خلال فرن حراري للتجفيف وضمن الوقت الكافي والحرارة المناسبة لذلك.
- يجب ان تكون سماكة الدهان من (60-80) ميكرون.
- يجب استخدام دهان (بودرة الابوكس بوليستر) اللون بيج مبرز رقم (3010) وبني مبرز رقم (6418)
- يتم دهان الحديد والتجميع والتسليم والتخزين في أماكن غير مكشوفة لعوامل الطقس كالغبار والشمس.

3- التقسيمات الداخلية:

- يركب للخزانة أربع جوارير متساوية وتنزلق على بكرات بلاستيكية ويركب لكل جارور مسكة بلاستيكية مع حامل بطاقة من الاعلى.
- يجب تبطين الجوارير من الداخل بشكل جيد ومناسب.
- يركب من الاعلى زرفيل كبس من النوع الجيد يغلق الادراج الاربعة.
- تتركب سكك من حديد صاج سماكة (1,25) ملم تنزلق عليها الادراج وتكون مركبة على الجوانب.

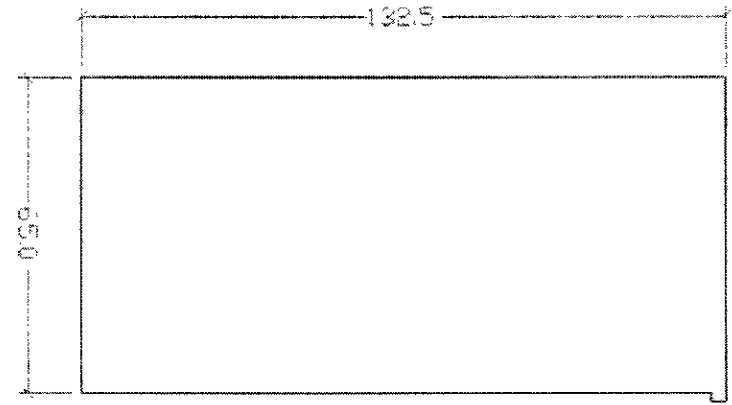
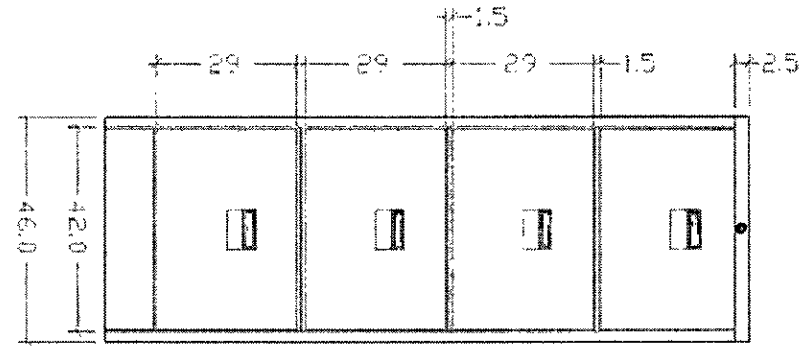
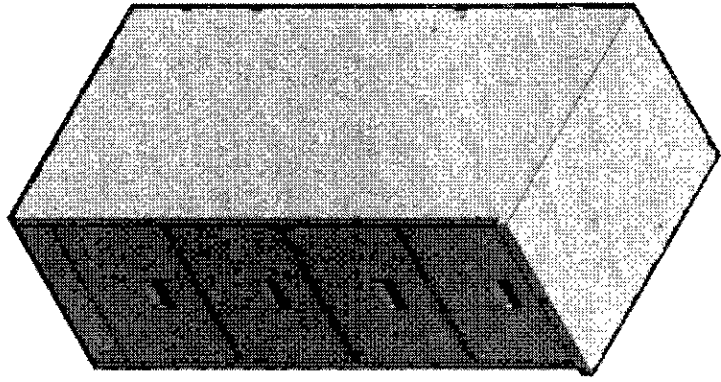

15-01-2024
15-01-2024
15-01-2024

خزانة معدنية دفتان

المواصفات الفنية:

الشروط والمواصفات المطلوبة في تنفيذ (خزانة معدنية دفتان).
تصنع حسب الشكل والابعاد الموضوعه على المخطط وضمن الشروط التالية:

1- الهيكل المعدني:

- يصنع الهيكل المعدني كاملاً من حديد صاج سماكة (0,8) ملم بما في ذلك الظهر والرفوف الداخلية.
- تلحم جميع الاجزاء المعدنية مع بعضها البعض بشكل متواصل ومتين وجيد وحسب الاصول.
- بالنسبة لنوع اللحام المستخدم فهو CO2 ولحام النقطة.
- يجب معالجة لحام النقطة بشكل جيد وبحيث لا يشكل عيب في مظهر الخزانة.
- يتم تركيب اعقاب بلاستيكية في أسفل أرجل الخزانة.

2- الابعاد:

الطول:	193 سم.
العرض:	90 سم.
العمق:	43 سم.

3- التقسيمات الداخلية:

- يركب للخزانة من الداخل اربعة رفوف متحركة على اربعة سلالم.
- يركب في منتصف الابواب قطعة صاج لتقوية الابواب على ان لا تقل عرض قطعة الصاج عن (20) سم وتكون على شكل ().

4- الابواب:

- يركب للخزانة بابان بواسطة مفصلات حبل (سيخ) متحرك من النوع الجيد.
- يركب سلندر كروم بشرط ان يغلق من ثلاث جهات.

5- الدهان:

- تدهن جميع الاجزاء المعدنية بعد معالجة الاسطح المنتجة بثلاثة مراحل على الاقل بحيث يتم ازالة الشحوم والزيوت والاساخ والصدأ واي شوائب من على سطح المنتج مع تكوين طبقة دهان اساس من فوسفات الحديد، حيث تكون (0,4-0,8) غرام لكل متر مربع.
- تستخدم طريقة الرش الاوتوماتيكي في عملية الدهان، وبحيث تكون طبقة الدهان متجانسة ويتم صهر بودرة الدهان مع الاسطح المنتجة من خلال فرن حراري للتجفيف وضمن الوقت الكافي والحرارة المناسبة لذلك.
- يجب ان تكون سماكة الدهان من (60-80) ميكرون.

- يجب استخدام دهان (بودرة الابوكس بوليستر) اللون بيج مبرز رقم (3010) وبني مبرز رقم (6418).
- يتم دهان الحديد والتجميع والتسليم والتخزين في اماكن غير مكشوفة لعوامل الطقس كالغبار والشمس.

نموذج خزانة معدنية بفتان (2 Door) Metal Cabinet

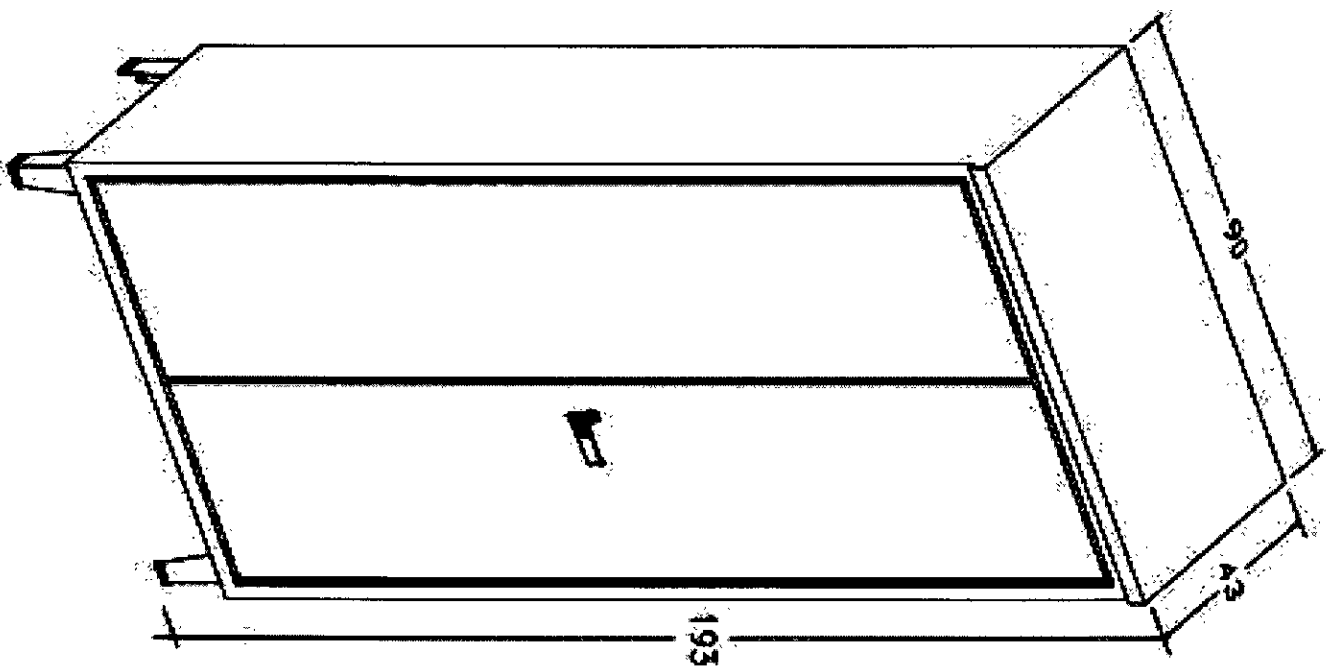

خزانة معدنية (12) عين

المواصفات الفنية:

الشروط والمواصفات المطلوبة في تنفيذ (خزانة معدنية 12 عين).
تصنع حسب الشكل والابعاد الموضوع على المخطط وضمن الشروط التالية:

1- الهيكل المعدني:

- يصنع الهيكل المعدني كاملاً من حديد صاج سماكة (0,8) ملم بما في ذلك الظهر والرفوف الداخلية.
- تلحم جميع الاجزاء المعدنية مع بعضها البعض بشكل متواصل ومتين وجيد وحسب الاصول.
- بالنسبة لنوع اللحام المستخدم فهو CO2 ولحام النقطة.
- يجب معالجة لحام النقطة بشكل جيد وبحيث لا يشكل عيب في مظهر الخزانة.
- يتم تركيب اكعاب بلاستيكية في أسفل ارجل الخزانة.

2- الابعاد:

الطول: 193 سم.

العرض: 90 سم.

العمق: 43 سم.

3- التقسيمات الداخلية:

- تقسم الخزانة الى (12) عين حسب المخطط المرفق.
- يتم تركيب قاطع عدد (2) على طول الخزانة وتكون المسافة بينهما (26) سم.
- يتم تركيب رفوف ثابتة داخل الخزانة عدد (9).

4- الابواب:

- يركب للخزانة (12) دفة بواسطة مفصلات حبل (سيخ) متحرك من النوع الجيد.
- يتم تركيب زرفيل من النوع الجيد لكل دفة عدد (12) وبشرط ان يغلق بشكل محكم.

5- الدهان:

- تدهن جميع الاجزاء المعدنية بعد معالجة الاسطح المنتجة بثلاثة مراحل على الاقل بحيث يتم ازالة الشحوم والزيوت والاوزاخ والصدأ واي شوائب من على سطح المنتج مع تكوين طبقة دهان اساس من فوسفات الحديد، حيث تكون (0,4-0,8) غرام لكل متر مربع.
- تستخدم طريقة الرش الاوتوماتيكي في عملية الدهان، وبحيث تكون طبقة الدهان متجانسة ويتم صهر بودرة الدهان مع الاسطح المنتجة من خلال فرن حراري للتجفيف وضمن الوقت الكافي والحرارة المناسبة لذلك.
- يجب ان تكون سماكة الدهان من (60-80) ميكرون.
- يجب استخدام دهان (بودرة الايوكس بوليستر) اللون بيج مبرز رقم (3010) و بني مبرز رقم (6418).
- يتم دهان الحديد والتجميع والتسليم والتخزين في اماكن غير مكشوفة لعوامل الطقس كالغبار والشمس.

(Metal Cabinet (12 Doors)

نموذج خزانة معدنية (12) عين

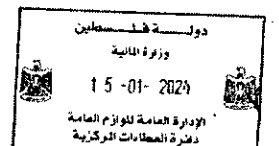

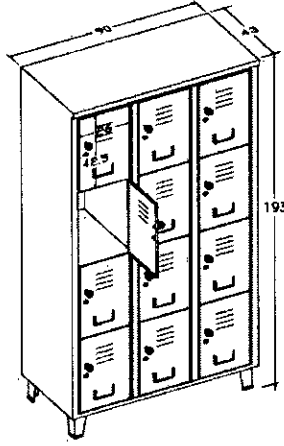

خزانة ادوات مختبر (معدنية)

المواصفات الفنية:

الشروط والمواصفات المطلوبة في تنفيذ (خزانة ادوات مختبر).
تصنع حسب الشكل والابعاد الموضوعة على المخطط وضمن الشروط التالية:

1- الهيكل المعدني:

- يصنع الهيكل المعدني كاملاً من حديد صاج سماكة (0,8) ملم بما في ذلك الظهر والرفوف الداخلية.
- تلحم جميع الاجزاء المعدنية مع بعضها البعض بشكل متواصل ومتين وجيد وحسب الاصول.
- بالنسبة لنوع اللحام المستخدم فهو CO2 ولحام النقطة.
- يجب معالجة لحام النقطة بشكل جيد وبحيث لا يشكل عيب في مظهر الخزانة.
- يتم تركيب اعقاب بلاستيكية في أسفل أرجل الخزانة.

2- الابعاد:

الطول:	194 سم.
العرض:	90 سم.
العمق:	43 سم.

3- التقسيمات الداخلية:

يتم تقسيم الخزانة الى ثلاث اجزاء:

- الجزء الاول وهو الاعلى ويتكون من دفتان بطول (96) سم ويكون جزء من كل دفة مفتوح ويركب عليه زجاج سماكة (3) ملم ويكون راكب على اطار معدني ومركب فيه رفان متحركان كما هو مبين في الشكل.
- الجزء الثاني وهو عبارة عن جوارير معدنية عدد (2) تنزلق على بكرات بلاستيكية ويركب لها سكك من حديد صاج سماكة 1,25 ملم تنزلق عليها الادراج وتكون مركبة على الجوانب (ارتفاع الجرار 18 سم).
- الجزء الثالث عبارة عن دفتان بطول (57) سم ومركب فيه رف واحد متحرك.
- * بالنسبة للابواب الخزانة يركب لها مفصلات حبل (سيخ) من النوع الجيد ويركب كذلك سلندر كروم بشرط ان يغلق من ثلاث جهات.

3- الدهان:

- تدهن جميع الاجزاء المعدنية بعد معالجة الاسطح المنتجة بثلاثة مراحل على الاقل بحيث يتم ازالة الشحوم والزيوت والاساخ والصدأ واي شوائب من على سطح المنتج مع تكوين طبقة دهان اساس من فوسفات الحديد، حيث تكون (0,4-0,8) غرام لكل متر مربع.
- تستخدم طريقة الرش الاوتوماتيكي في عملية الدهان، وبحيث تكون طبقة الدهان متجانسة ويتم صهر بودرة الدهان مع الاسطح المنتجة من خلال فرن حراري للتجفيف وضمن الوقت الكافي والحرارة المناسبة لذلك.
- يجب ان تكون سماكة الدهان من (60-80) ميكرون.
- يجب استخدام دهان (بودرة الايوكس بوليستر) اللون ابيض رقم (9502).
- يتم دهان الحديد والتجميع والتسليم والتخزين في اماكن غير مكشوفة لعوامل الطقس كالغبار والشمس.

Lab Lokcer

نموذج خزانة مختبر

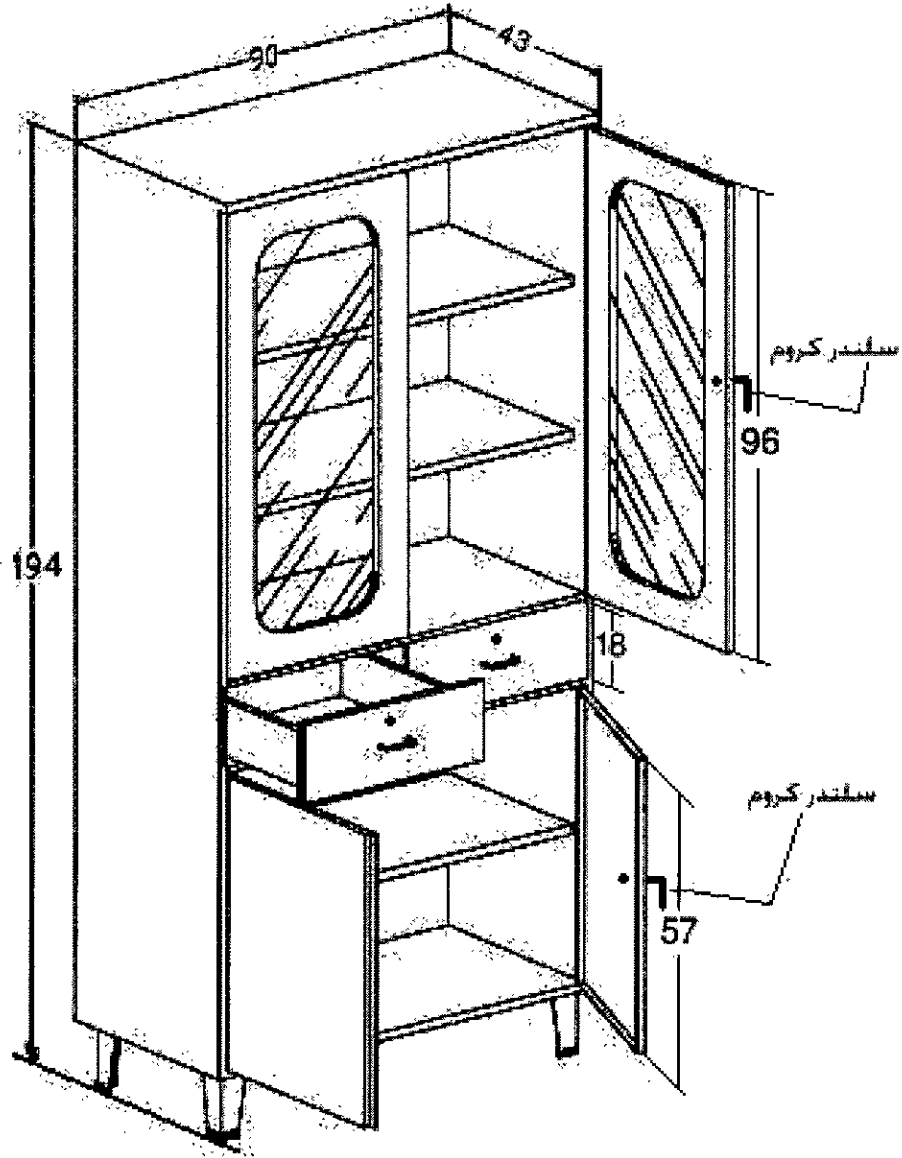

خزانة ملابس وادوات رياضية (معدنية):

المواصفات الفنية:

الشروط والمواصفات المطلوبة في تنفيذ (خزانة ملابس وادوات رياضية).
تصنع حسب الشكل والابعاد الموضوعه على المخطط وضمن الشروط التالية:
1- الهيكل المعدني:

- يصنع الهيكل المعدني كاملاً من حديد صاج سماكة (0,8) ملم بما في ذلك الظهر.
- تلحم جميع الاجزاء المعدنية مع بعضها البعض بشكل متواصل ومتين وجيد وحسب الاصول.
- بالنسبة لنوع اللحام المستخدم فهو CO2 ولحام النقطة.
- يجب معالجة لحام النقطة بشكل جيد وبحيث لا يشكل عيب في مظهر الخزانة.
- يتم تركيب اعقاب بلاستيكية في أسفل أرجل الخزانة.

2- الابعاد:

الطول: 185 سم.

العرض: 120 سم.

العمق: 45 سم.

3- التقسيمات الداخلية:

- يتم تركيب رفوف متحركة وقاطع على طول (145) سم على ان يكون سماكة القواطع والرفوف (0,8) ملم وبعمق الخزانة وكذلك يتم تركيب جوارير وعلاقة ملابس كما هو مبين في المخططات المرفقة.
- يركب في منتصف الابواب قطعة صاج لتقوية الابواب على ان لا تقل عرض قطعة الصاج عن (20) سم وتكون على شكل ().

• يال- للخزانة بابان بواسطة مفصلات حبل (سيخ) متحرك من النوع الجيد.

• يركب سلندر كروم بشرط ان يغلق من ثلاث جهات.

3- الدهان:

- تدهن جميع الاجزاء المعدنية بعد معالجة الاسطح المنتجة بثلاثة مراحل على الأقل بحيث يتم إزالة الشحوم والزيوت والأوساخ والصدأ وأي شوائب من على سطح المنتج مع تكوين طبقة دهان اساس من فوسفات الحديد، حيث تكون (0,4-0,8) غرام لكل متر مربع.
- تستخدم طريقة الرش الاوتوماتيكي في عملية الدهان، وبحيث تكون طبقة الدهان متجانسة ويتم صهر بودرة الدهان مع الاسطح المنتجة من خلال فرن حراري للتجفيف وضمن الوقت الكافي والحرارة المناسبة لذلك.
- يجب أن تكون سماكة الدهان من (60-80) ميكرون.
- يجب استخدام دهان (بودرة الابوكس بوليستر) اللون بيج ميزر رقم (3010) و بني ميزر رقم (6418).
- يتم دهان الحديد والتجميع والتسليم والتخزين في اماكن غير مكشوفة لعوامل الطقس كالغبار والشمس.

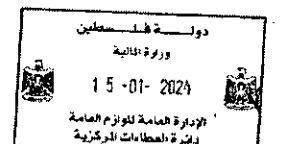

نموذج خزانة ملابس واثوات رياضية (معدنية) Sport Cabinet:

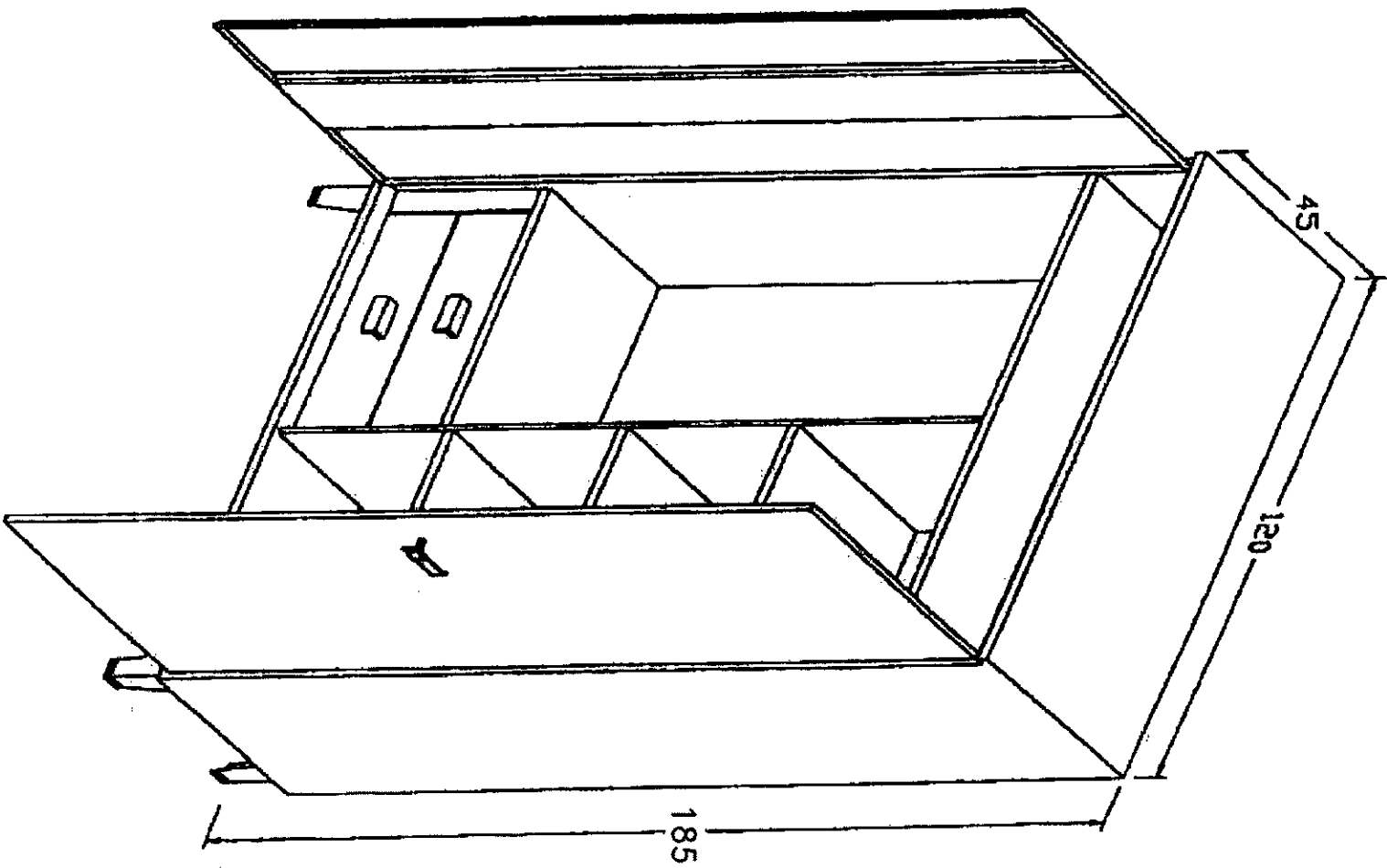

كرسي انتظار

المواصفات الفنية:

الشروط والمواصفات المطلوبة في تنفيذ (كرسي انتظار).
يصنع حسب الشكل المرفق وضمن الشروط التالية:

1- الهيكل المعدني:

- يصنع من حديد مواسير قطر (25) على ان يكون سمكه (2) ملم.
- تتم عملية الثني حسب الشكل المرفق.
- تغلق جميع نهايات الفراغات الحديدية بواسطة اغطية بلاستيكية.
- يتم تركيب اكعاب بلاستيكية في أسفل الكرسي عدد (4).

2- ظهر وقاعدة الكرسي:

- مساحة القاعدة (50×45).
- مساحة الظهر (50×22).
- يصنع من الخشب المعاكس (ساندويش) سماكة (17) ملم نخب اول.
- يتم تنجيد الظهر والقاعدة بمادة الاسفنج ضغط عالي 33/35 على ان لا يقل سمك الاسفنج للقاعدة عن (6) سم والظهر عن (4) سم.
- يلبس الظهر والقاعدة بعد التنجيد بقماش خاص بالاثاث المكتبي على شرط ان يكون من النوع الجيد
- (اللون سكني منقط اسود (بنما).
- يتم تثبيت قاعدة وظهر الكرسي بواسطة براغي سن صاج عدد (8).

3- الدهان:

- تدهن جميع الاجزاء المعدنية بعد معالجة الاسطح المنتجة بثلاثة مراحل على الاقل بحيث يتم ازالة الشحوم والزيوت والاساخ والصدأ واي شوائب من على سطح المنتج مع تكوين طبقة دهان اساس من فوسفات الحديد، حيث تكون (0,4-0,8) غرام لكل متر مربع.
- تستخدم طريقة الرش الاوتوماتيكي في عملية الدهان، وحيث تكون طبقة الدهان متجانسة ويتم صهر بودرة الدهان مع الاسطح المنتجة من خلال فرن حراري للتجفيف وضمن الوقت الكافي والحرارة المناسبة لذلك.
- يجب ان تكون سماكة الدهان من (60-80) ميكرون.
- يجب استخدام دهان (بودرة الايوكس بوليستر) اللون (اسود مط)
- يتم دهان الحديد والتجميع والتسليم والتخزين في اماكن غير مكشوفة لعوامل الطقس كالغبار والشمس.

Multipurpose Chair نموذج كرسي انتظار

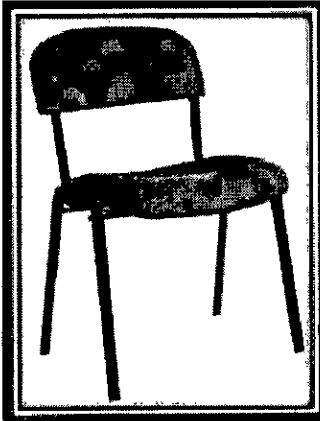

خزانة رفوف خشبية مع دفتين سفليتين
المواصفات الفنية:

الشروط والمواصفات الفنية المطلوبة في تنفيذ (خزانة رفوف خشبية مع دفتين).
تصنع حسب الشكل والابعاد الموضوعه على الرسم وضمن الشروط التالية.

- يصنع هيكل الخزانة والدفات من خشب (MDF) نخب اول على ان لا يقل سمكه عن (17) ملم.
- تصنع القواطع الداخلية (الرفوف) من خشب (MDF) نخب اول على ان لا يقل سمكه عن (28) ملم.
- يتم تلبس الخزانة من الداخل والخارج والرفوف بطبقة من (الملاмин) (لون خشب الزان).
- يتم تقشيط الاحرف بقشاط بلاستيك سماكة (1,5) ملم اللون (اسود).
- يتم تركيب غطاء خلفي من الموزنيت اللون (ابيض) بواسطة براغي طول 2-2.5 سم.
- يركب للدفة مفصلات معدنية (هيدروليك) من نوع يو غسلافي وتكون مركبة على الجنب.
- يتم تركيب مقابض معدنية ومطلية بالدهان على الدفات الخشبية عدد (2).
- يتم تركيب زرفيل على الدفات الخشبية بشرط ان يغلق بشكل محكم.
- تتم عملية التثبيت والتجميع بواسطة زوايا أو مجايد معدنية وبراعي خاصة بالأثاث المكتبي.
- يتم تركيب اكواب بلاستيكية في اسفل الخزانة عدد (4) .

• الابعاد المطلوبة:

الارتفاع : 202 سم
العرض : 86 سم
العمق : 40 سم

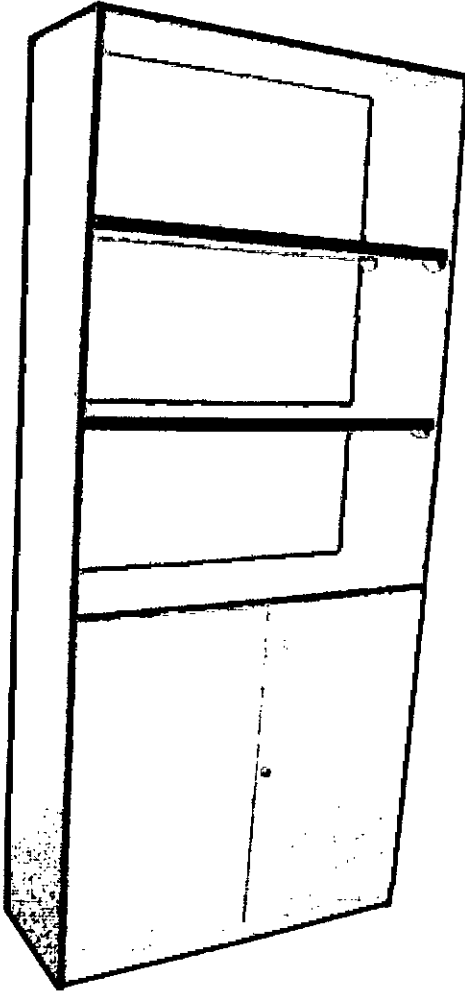

Headmaster Desk

مكتب موظف (إداري)

المواصفات الفنية:

الشروط والمواصفات المطلوبة في تنفيذ (مكتب موظف إداري).

يصنع حسب الشكل والابعاد الموضوعه على المخطط وضمن الشروط التالية:

- تصنع جوانب المكتب من خشب (MDF) ملبس ملامين على الوجهين، نخب اول سماكة (28) ملم.
- يصنع وجه المكتب من خشب (MDF) نخب اول سماكة (28) ملم، بحيث تكون اطراف الوجه الكبيرة شططة بشكل نصف دائرة، وأطراف الوجه الصغيرة محفوفة بشكل لائق وجميع أطراف الوجه مدهونة حسب الأصول بدهان الأساس واللاكر الشفاف ثلاثة أوجه على الأقل.
- الغطاء الامامي وأوجه الجوارير والخزانة فتصنع من خشب (MDF) ملبس وجهين ملامين، نخب اول، سماكة (17) ملم.
- هيكل الجوارير والخزانة من الداخل تُصنع من خشب معاكس (ساندويش) سمك 17 ملم نخب اول، ملبس وجهين ملامين، على ان يتم الفرز لقاعدة الجرار حسب الشكل المرفق.

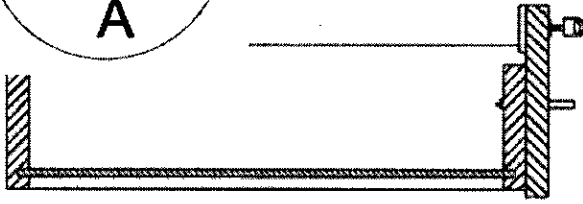
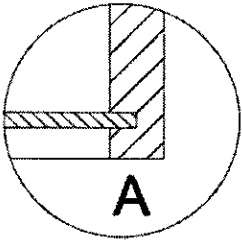

- يتم تنشيط جميع الاحرف بقشاطر لدانتي سماكة (1,5 - 2) ملم، اللون أسود، وكذلك يتم تركيب زوايا بلاستيكية في أسفل جوانب المكتب عدد (4) وحسب العينة الموجودة في الوزارة، كما في الصورة.
- اللون المطلوب هو (لون الزان).
- يتم تركيب سلك معدنية (بيليا) سماكة (1,25) ملم تنزلق عليها الادراج.
- يركب للدفة مفصلات معدنية (هيدروليك) من نوع يوغسلافي وتكون مركبة على الجنب.
- يتم تركيب زرفيل من النوع الجيد للدفة والجارور الأعلى على أن يغلق الجارور والدفة بشكل جيد.
- يتم تركيب مقابض معدنية على الادراج الثلاثة والدفة.
- تتم عملية التثبيت وتجميع المكتب بواسطة براغي ومجايد معدنية خاصة بالاثاث المكتبي.

الابعاد المطلوبة:

الطول: 150 سم

العرض: 70 سم

الارتفاع: 75 سم

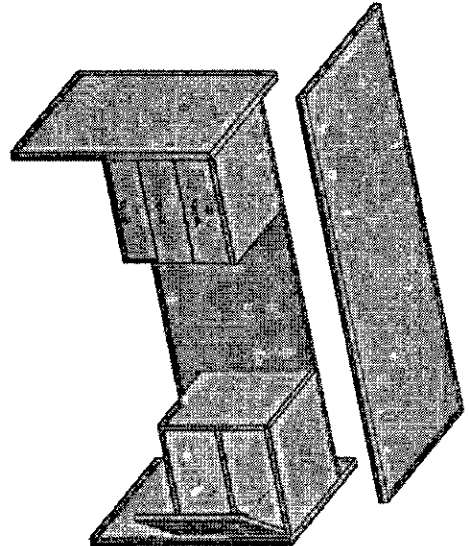
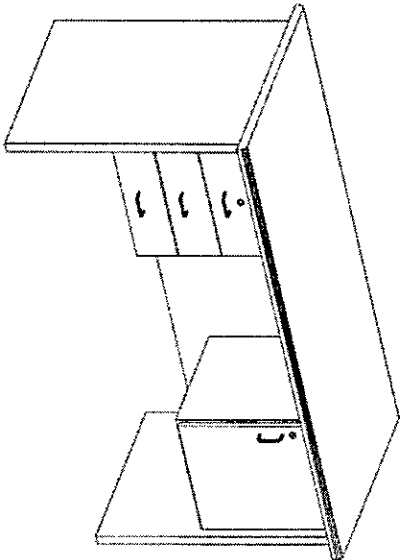
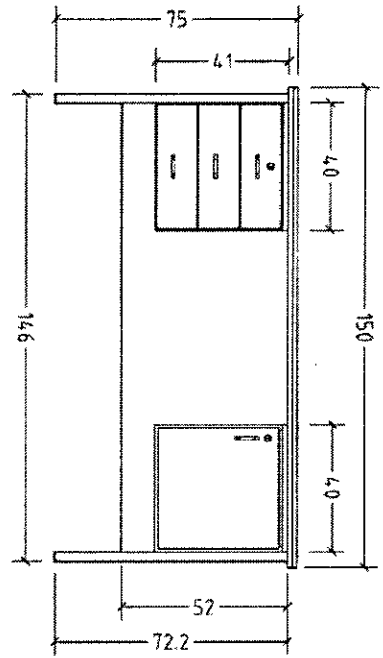
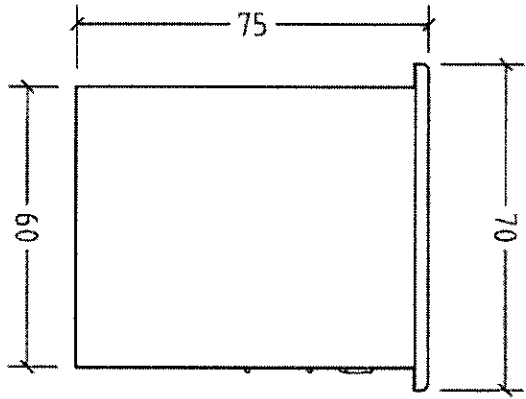

 Çukurova İktisadi ve Sosyal Üniversitesi
 15-01-2023
 Eğitim Fakültesi
 Eğitim Araştırma ve Geliştirme Birimi

Headmaster Chair (كرسي موظف مدير)

المواصفات الفنية:

الشروط والمواصفات المطلوبة في تنفيذ الكرسي.

يصنع حسب الشكل المرفق وضمن الشروط التالية:

1- الهيكل المعدني:

أ. كرسي دوار ذو قاعدة معدنية أو البلاستيك المقوى يركب عليها عامود معدني من الأعلى، ومزود بخمس عجلات من النوع الجيد من الأسفل.

ب. مزود بجهاز تحكم يدوي يسمح للرفع والتنزيل، والتحكم في عملية الميلان للخلف والامام.

ج. يصنع مسند الذراع من البلاستيك المقوى، مزود بضغطية للتحكم بالارتفاع، ومضاف اليه غطاء من المطاط من الأعلى.

2- القاعدة:

أ. تصنع من الخشب المعاكس (الساندويش) سماكة (15) ملم نخب أول.

ب. تُنجد باستخدام اسفنج ضغط عالي وسماكة (5) سم على الأقل.

ج. يُلبس بالقماش الخاص بالأثاث المكتبي من النوع الجيد (اللون أسود).

د. مزودة بصواميل خاصة تثبت على الخشب تمهيداً لتثبيت القاعدة مع الهيكل المعدني (جهاز التحكم) والظهر بالبراغي الخاصة.

3- الظهر:

أ. يُصنع هيكل الظهر من البلاستيك المقوى.

ب. مُلبس بقماش مخرم (شبيكي) عالي الجودة مشدود على الهيكل.

ج. مزود بقطعة خاصة تتحكم بزيادة شد القماش باتجاه الظهر ليعطي مزيد من الراحة اثناء الجلوس.

د. مزود أيضاً بمسند علوي خاص بالرأس متحرك حسب الحاجة.

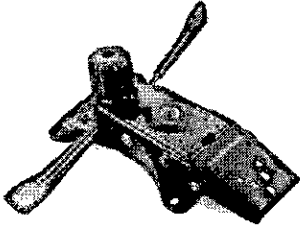



طاولة وسط

الابعاد: $H38 \times 60 \times 120$

$H38 \times 60 \times 60$

المواصفات الفنية:

1. يتم التصنيع كما في الشكل المرفق.
2. تصنع من خشب MDF ملبس ملمين من الوجهين من النوع الجيد وسك 28 ملم، لون خشب الزان.
3. أطراف وجه الطاولة مشطوفة بشكل ربع دائرة ومحفوفة بشكل لائق ومدهونة حسب الأصول بدهان الأساس واللاكر الشفاف ثلاث أوجه على الأقل.
4. تغطية جميع الأحرف بقشاط لدائني سمك 2 ملم، لون أسود.
5. يتم تجميع جميع أجزاء الطاولة باستخدام زوايا وبراغي معدنية مجلفنة خاصة بالأثاث الخشبي.
6. يتم تركيب كعاب زاوية لدائنية (عدد 4) أسفل الطاولة.

التعبئة:

- أ. يجب أن تكون مفككة داخل كرتون مدعم خاص لهذا النوع من الأثاث، عند طلب الوزارة لذلك.
- ب. يلتزم المورد بتجميع الأثاث على نفقته وعلى مسؤوليته في الأماكن المخصصة له وفق جدول التوزيع.

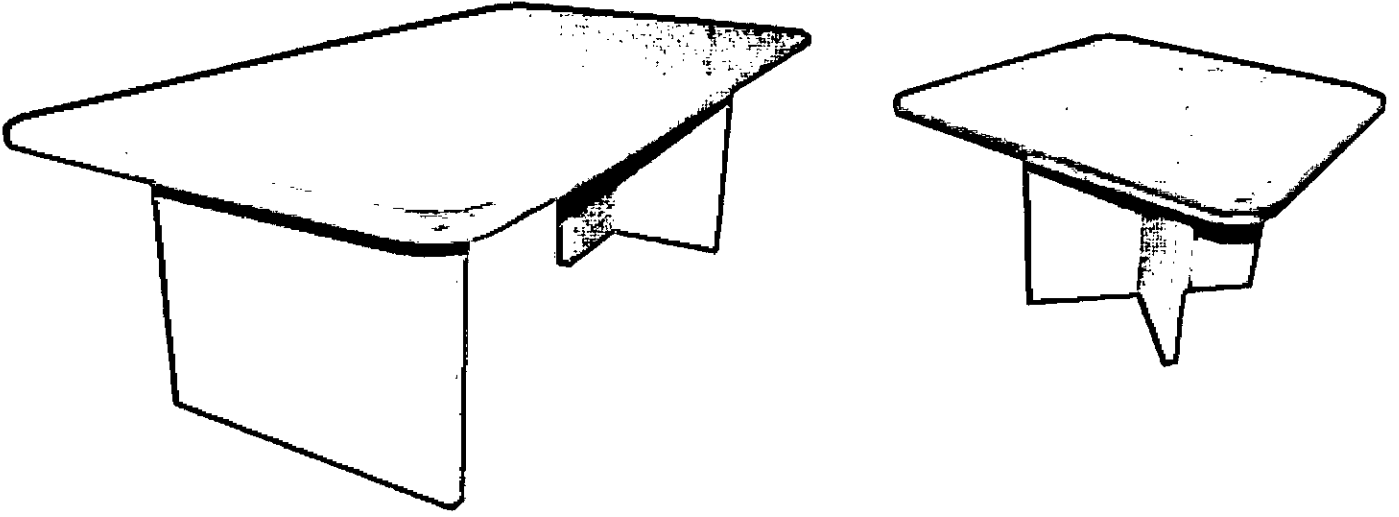

طاولة كمبيوتر خشبية

المواصفات الفنية:

الشروط والمواصفات المطلوبة في تنفيذ (طاولة كمبيوتر).

تصنع حسب الشكل والابعاد الموضوعه على المخطط وضمن الشروط التالية:

- تصنع من خشب MDF سماكة (17) ملم نخب أول.
- يتم تلبيس الطاولة من الداخل والخارج ووجه الطاولة بطبقة من الميلامين من نوع (أ) (اللون يتم اختياره من قبل الوزارة).
- يتم تركيب رف خشبي (للوحة المفاتيح) يعمل على سكة معدنية أو سحابات خاصة مع عجلات لضمان حركة سلسة.
- يجب تثبيت قطعة خشبية (خشب طبيعي) على شكل (U) على الحرف الأمامي للرف المتحرك، على ان يكون لونها اسود ومدهونة حسب الأصول بدهان الأساس واللاكر الأسود ثلاث أوجه على الأقل.
- تغطي جميع حواف الخشب بقشط لدائني بسمك (2) ملم، اللون: اسود.
- أطراف وجه الطاولة مشطوفة بشكل ربع دائرة ومحفوفة بشكل لائق ومدهونة حسب الأصول بدهان الأساس واللاكر الشفاف ثلاث أوجه على الأقل.

- يركب للدفة فصاليات معدنية (هيدروليك) من نوع يوغسلافي وتكون مركبة على الجنب.
- يتم تركيب زرفيل من النوع الجيد للدفة على ان يغلق الدفة بإحكام.
- يتم تركيب مقبض معدني ومطلي بالكروم للدفة.
- يتم تركيب كعاب من اللدائن (عدد 4) أسفل الطاولة.
- تتم عملية التثبيت وتجميع الطاولة بواسطة براغي ومجايد خاصة بالأثاث المكتبي.

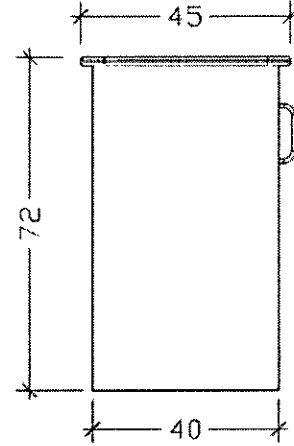
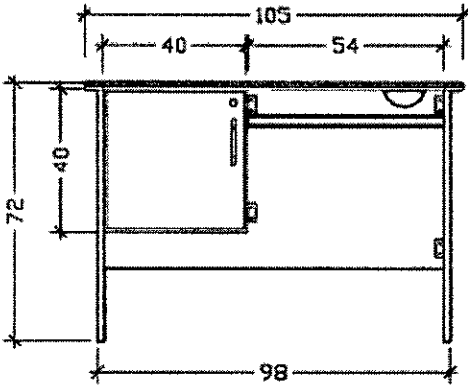
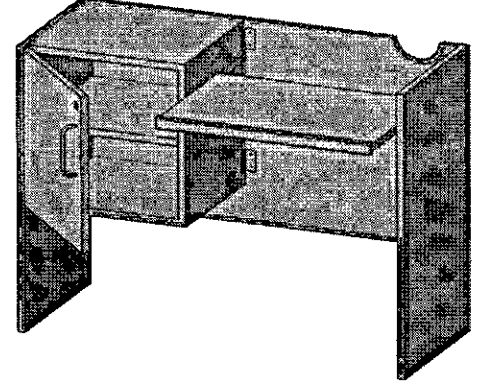
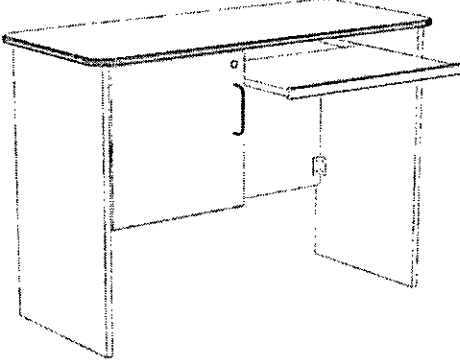

النموذج 5: تفويض المصنع (غير مطلوب)

التاريخ:

اسم ورقم المناقصة:

إلى:

نحن المصنع الرسمي [اسم و / أو وصف اللوازم] والتي توجد مصانعها في [عنوان المصنع]، نفوض [اسم وعنوان المناقص] بتقديم عطاء لتوريد اللوازم المذكورة أعلاه والمصنعة من قبلنا، والتفاوض لاحقاً وتوقيع العقد معكم. ونحن هنا نتعهد بالضمان الكامل للوازم المعروضة من قبل المناقص المذكور أعلاه وفقاً للفقرة 25 من الشروط العامة للعقد.

التوقيع:

الاسم:

الوظيفة:

ملاحظة: هذا النموذج لتفويض المناقص، ويجب أن يكون على ورق يحمل ترويسة المصنع، ويجب أن يوقع من قبل شخص مفوض وبحوزته تفويض رسمي يلزم المصنع، ويجب أن يرفق في العطاء.

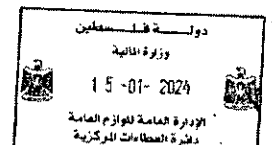

النموذج 6: نموذج كفالة دخول المناقصة (كفالة بنكية)

[يعني البنك نموذج الكفالة البنكية هذه بحسب التعليمات المشار إليها بين الأقواس.]

المستفيد: [أدخل اسم وعنوان الجهة المشتريّة].

التاريخ: [أدخل التاريخ].

اسم ورقم المناقصة: MOE-GSD/BADEA/2024/13

شراء وتوريد وتصنيع اثاث مدرسي لصالح تأثيث 10 مدارس في الضفة الغربية

بتمويل من: المصرف العربي للتنمية في إفريقيا، بإدارة البنك الإسلامي للتنمية بصفتة مديراً لصندوق الأقصى

كفالة دخول مناقصة رقم: [أدخل الرقم].

اسم وعنوان البنك: [أدخل اسم البنك وعنوان الفرع المصدر للكفالة]

حيث انه تم ابلاغنا بأن [أدخل اسم المناقص] (فيما يلي يسمى " المناقص ") سوف يسلمكم عطاء بتاريخ [أدخل التاريخ] (فيما يلي يسمى "العطاء") لتنفيذ [أدخل اسم ورقم المناقصة].

وحيث انه وفقا لشروطكم بأن العطاءات يجب أن تعزز بكفالة دخول المناقصة.

بطلب من المناقص، نحن [أدخل اسم البنك] ملتزمون التزاما لا رجعة فيه بموجب هذه الكفالة بدفع أي مبلغ أو مبالغ لا تتجاوز بمجملها مبلغ [أدخل المبلغ بالأرقام] ([أدخل المبلغ بالكلمات]) (ادخل العملة) فور تسلمنا منكم أول طلب خطي يفيد بأن المناقص قد أخل بأي من التزاماته بموجب شروط المناقصة لأن المناقص:

- قد سحب أو عدل عطاءه خلال فترة صلاحية العطاء المحددة من قبل المناقص في خطاب العطاء.
- قد فشل أو رفض، مع تبليغه بقبول عطائه من قبل الجهة المشتريّة خلال فترة صلاحية العطاء - كما هو مبين في خطاب العطاء أو حسب تمديد الفترة في أي وقت قبل نهاية صلاحية العطاء - في:
 - توقيع العقد، إن كان مطلوباً، أو
 - تقديم كفالة حسن التنفيذ وفق التعليمات للمناقصين.

- تنتهي صلاحية هذه الكفالة:

(أ) فور تقديم المناقص لكفالة حسن التنفيذ وتوقيعه العقد، إذا كان المناقص هو الذي أحيل عليه العقد، أو

(ب) فور حدوث أول الأمرين:

(1) تسلمنا لنسخة من تبليغكم للمناقص بأن العقد لم يحل عليه، أو

(2) بعد ثمانية وعشرين يوماً من انتهاء صلاحية عطاء المناقص.

- إن أي طلب للدفع بموجب هذه الكفالة يجب أن يستلم من قبلنا في المكتب في ذلك التاريخ أو قبله.

تخضع هذه الكفالة الى القوانين والتعليمات الصادرة عن الجهات المختصة في فلسطين.

[توقيع (تواقيع) الممثل (الممثلين) المفوض (المفوضين)]

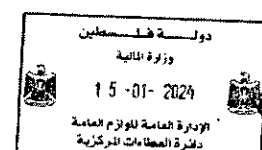

النموذج 8: إقرار ضمان العطاء (غير مطلوب)

[يعبئ المناقص هذا النموذج بحسب التعليمات المشار إليها بين الأقواس]

التاريخ:

اسم ورقم المناقصة:

إلى: مديرية اللوازم العامة لصالح وزارة التربية والتعليم

نحن الموقعون أدناه، نعلن بأننا:

- نعلم بأن العطاء يجب أن يكون معزراً بإقرار ضمان عطاء، حسب شروطكم.
- نقبل بأن أهليتنا لتقديم العطاءات في أية مناقصة تطرحها أية جهة مشتريّة ستعلق تلقائياً لمدة بدءاً من تاريخ، إذا ما قمنا بالإخلال بالتزاماتنا تجاه شروط المناقصة، بسبب أننا:
 - أ) سحبنا العطاء خلال فترة صلاحية العطاء المحددة من قبلنا وفقاً لجدول بيانات المناقصة؛ أو
 - ب) رفضنا قيام الجهة المشتريّة بتصحيح الأخطاء الحسابية الواردة في عطائنا؛ أو
 - ت) بعد إبلاغنا بقبول العطاء من قبل الجهة المشتريّة خلال فترة صلاحية العطاء،
 - أ. فشلنا في أو رفضنا توقيع العقد، أو
 - ب. فشلنا في أو رفضنا أن نوفر كفاءة حسن التنفيذ وفق التعليمات للمناقصين.

- نعلم أن إقرار ضمان العطاء هذا ستنتهي صلاحيته إذا لم تكن المناقص الفائز، فور حدوث أحد الأمرين:

a. تسلمنا لنسخة من تليفكم لنا باسم المناقص الفائز، أو

b. بعد 28 يوماً من انتهاء صلاحية العطاء المقدم من قبلنا.

التوقيع:

الاسم:

الوظيفة:

بتاريخ:

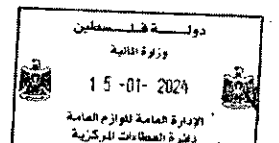

القسم الخامس – الدول ذات الأهلية

لتوفير اللوازم، وتنفيذ الأشغال والخدمات في إطار المشتريات العامة

1. لمعلومات المناقصين ووفقا للفقرات 4.7، و 5.1، من التعليمات للمناقصين، يتم في الوقت الحاضر استبعاد الشركات، واللوازم، والخدمات من الدول التالية من المشاركة في هذه المناقصة: لا شيء.

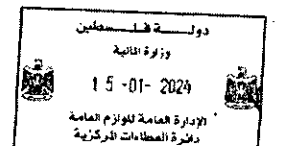

القسم السادس. سياسة الدولة تجاه ممارسات الفساد والاحتيال

1.6 تقتضي سياسة دولة فلسطين تجاه ممارسات الفساد والاحتيال أن تلتزم الجهات المشتريّة، والمناقصون، والموردون، والمقاولون، ووكلائهم (سواء تم الإفصاح عنهم أم لم يتم)، والمقاولون من الباطن، والمستشارون من الباطن، ومزودو الخدمات، وأي أفراد يتبعونهم بأعلى معايير الأخلاق والسلوكيات أثناء تنفيذ المشتريات والعقود الممولة من المال العام والمدارة من قبل الحكومة،² ووفق هذه السياسة:

أ. تعرف الممارسات المثبينة أدناه على النحو التالي:

- 1- "ممارسة الفساد": أي عرض، أو إعطاء، أو تلقي، أو التماس - سواء بشكل مباشر أو غير مباشر - لأي شيء ذي قيمة للتأثير بطريقة غير لائقة على تصرفات طرف آخر؛³
- 2- "ممارسة الاحتيال": أي فعل أو امتناع عن القيام به، بما في ذلك، التحريف الذي من شأنه التضليل، أو أي محاولة لتضليل طرف، للحصول على منفعة مالية أو منفعة أخرى أو لتجنب أي التزام؛⁴
- 3- "ممارسة التواطؤ": القيام بترتيب شيء ما بين طرفين أو أكثر بهدف تحقيق غرض غير لائق، بما في ذلك، التأثير و/أو تشجيع القيام بتصرفات غير لائقة إزاء طرف آخر؛⁵
- 4- "ممارسة الإكراه/ الإكراه": إضعاف أو إلحاق الضرر، أو التهديد بإفساد أو إلحاق الضرر - سواء بشكل مباشر أو غير مباشر - بأي طرف أو ممتلكاته للتأثير و/أو تشجيع القيام بأعمال غير لائقة إزاء طرف ما؛⁶
- 5- "ممارسة العرقلة":

1. الإلتلاف المُتعمّد، وتزوير، وتغيير، أو إخفاء أدلة التحقيق، أو الإدلاء بأقوال كاذبة للمحققين وذلك بهدف العرقلة المادية للتحقيق في ادعاء الحكومة حول وقوع حالة فساد، أو احتيال، أو إكراه، أو تواطؤ؛ أو تخويف أي طرف لمنعه من الكشف عن معرفته بالمسائل ذات الصلة بالتحقيقات أو من متابعة مجريات التحقيق، أو
2. القيام بأعمال تهدف إلى العرقلة الفعلية لقيام الحكومة بممارسة التنقيش وحقوق المراجعة الحسابية والتدقيق المنصوص عليها في الفقرة 1.6 (ث) أدناه.

ب. سيتم رفض/ استثناء أي عطاء إذا تبيّن أن المناقص أو أي من موظفيه أو وكلائه، أو مستشاريه من الباطن، والمقاولين من الباطن، ومزودو الخدمات، والموردين، و/أو موظفيهم، قد قام بصورة مباشرة أو غير مباشرة، بالانخراط في الفساد أو الاحتيال، أو التواطؤ أو الإكراه، أو ممارسات العرقلة في التنافس حول المناقصة موضع النقاش؛

ت. سيتم معاقبة الشركة، أو الشخص المعني، في أي وقت كان، وذلك عملاً بإجراءات العقوبات المعمول بها من جانب الحكومة، بما في ذلك الإعلان العام أن مثل تلك الشركة أو الشخص هم غير ذوي أهلية، إمّا إلى أجل غير مسمى، أو لفترة مُعيّنة من الزمن، للحصول على أي عقد مُموّل من المال العام.

ث. يجب على المناقصين والموردين والمقاولين والمستشارين، والمقاولين من الباطن التابعين لهم ووكلائهم وموظفيهم ومستشاريهم ومزوديهم بالخدمات ومورديهم، السماح للجهة المشتريّة أو الحكومة أو ديوان الرقابة المالية والإدارية بفحص جميع الحسابات، والسجلات، والوثائق الأخرى المتعلقة بتقديم العطاءات، وتدقيق هذه الحسابات والسجلات من قِبل مدققي حسابات يتم تعيينهم من قبل الحكومة.

تفي هذا السياق، أي عمل من شأنه التأثير على عملية الشراء، أو تنفيذ العقد مقابل الحصول على ميزة غير مستحقة يعد عملاً غير لائق.

الأغراض هذه الفقرة الفرعية، فإن مصطلح " طرف آخر " يشير إلى موظف قطاع عام يتصرف في مجال يتعلق بعملية الشراء أو تنفيذ العقد. وفي هذا السياق، فإن مصطلح " موظف قطاع عام " يشمل الموظفين الحكوميين، وموظفي المنظمات الأخرى، ممن يتخذون أو يقومون بمراجعة قرارات الشراء.

الأغراض هذه الفقرة الفرعية، فإن مصطلح " الطرف " يشير إلى موظف قطاع عام؛ كما أن مصطلح " المنفعة " و " الالتزام " هما متصلان بعملية الشراء، أو تنفيذ العقد؛ وأن " عمل أو الامتناع عن القيام بهذا عمل " يهدف إلى التأثير في عملية الشراء أو تنفيذ العقد.

الأغراض هذه الفقرة الفرعية، فإن مصطلح " الأطراف " يشير إلى المشاركين في عملية الشراء، (موظفي القطاع العام)، ممن يحاولون إما أنفسهم، أو من خلال شخص، أو كيان آخر غير مشارك في عملية الشراء أو الاختيار، تزييف (تقليد) جانب المناقصة، أو تحديد أسعار العطاءات عند مستويات مُصطنعة وغير تنافسية، أو من هم مطلعون على قيمة العطاءات المقدمة من كل منهم أو غير ذلك من الظروف الأخرى.

الأغراض هذه الفقرة الفرعية، فإن مصطلح " الطرف " يشير إلى أحد المشاركين في عملية الشراء أو تنفيذ العقد.

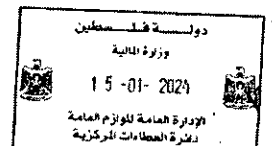

الجزء الثاني: متطلبات التوريد

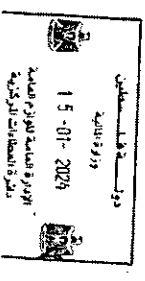

القسم السابع: جدول المتطلبات

المحتويات

ملاحظات حول إعداد جدول المتطلبات
المواصفات الفنية

ملاحظات حول إعداد جدول المتطلبات

تقوم الجهة المشتريّة بتضمين جدول المتطلبات في وثائق المناقصة، ويجب أن تغطي كحد أدنى وصفاً للوآزم والخدمات المتعلقة بها والتي سيتم تزويدها بالإضافة إلى جدول التسليم.

إن هدف جدول المتطلبات هو توفير معلومات كافية تمكن المناقصين من إعداد عطاءاتهم بشكل دقيق وفعال، وخاصة جدول الأسعار، الذي يوجد له نموذج خاص في القسم الرابع.

بالإضافة إلى ذلك، يجب أن يكون جدول المتطلبات بالإضافة إلى جدول الأسعار هما الأساس في حالة تغيير الكميات عند إحالة المناقصة وفقاً للفقرة 1.39 من التعليمات للمناقصين.

المواصفات الفنية

- إن الهدف من المواصفات الفنية هو تحديد الخصائص الفنية للوآزم التي تطلبها الجهة المشتريّة، وعلى الجهة المشتريّة أن تعد قائمة مفصلة بالمواصفات الفنية آخذة بعين الاعتبار ما يلي:
- تتألف المواصفات الفنية من مؤشرات واضحة تستطيع الجهة المشتريّة من خلالها أن تحدد فيما إذا كانت المواصفات الفنية التي يقدمها العطاء مطابقة للمواصفات المطلوبة وبالتالي تستطيع تقييم العطاء، ولذا فإن المواصفات الفنية المحددة جيداً ستسهل عملية إعداد العطاءات المستوفية للمواصفات من قبل المناقصين، بالإضافة إلى تسهيل فحصها وتقييمها ومقارنتها من قبل لجنة تقييم العطاءات.
 - تتطلب المواصفات أن تكون جميع اللوآزم والمواد المستخدمة في اللوآزم جديدة وغير مستخدمة ومن أحدث طراز وتتضمن التطورات كافة في التصميم والمواد ما لم يذكر خلاف في العقد.
 - يجب أن تستفيد المواصفات الفنية من أفضل التطبيقات السابقة، وقد توفر العينات لمواصفات استخدمت في عطاءات ناجحة مشابهة في نفس البلد أو القطاع، أرضية صلبة في وضع المواصفات الفنية.
 - إن وضع معايير ثابتة للمواصفات الفنية قد يكون مفيداً، وهذا يعتمد على مدى تعقيد اللوآزم وتكرار هذا النوع من عمليات التوريد، ويجب أن تكون المواصفات الفنية شاملة لتجنب تعقيد التصنيع، أو المواد، أو المعدات المستخدمة عادة في تصنيع لوآزم شبيهة.
 - يجب أن لا تكون المعايير المحددة للمعدات والمواد والتصنيع في وثائق العطاء مقيدة، ويجب تحديد المواصفات الدولية المعتمدة كلما كان ذلك ممكناً، كما يجب تجنب الإشارة إلى الأسماء التجارية، أو أرقام الأدلة المصورة، أو أية تفاصيل أخرى تحدد المواد والبنود المطلوبة بتلك المنتجة من مصنع معين، وذلك قدر الإمكان، وإذا لم يكن ذلك ممكناً يجب أن يتبع وصف هذه البنود جملة (أو ما يكافئها).
 - يجب أن تبين المواصفات الفنية جميع المتطلبات فيما يتعلق بالنقاط الآتية، على سبيل المثال لا للحصر:
 - معايير المواد والتصنيع المطلوب لإنتاج وتصنيع هذه المواد.
 - تفاصيل الاختبارات المطلوبة (النوع والرقم).
 - أي عمل إضافي و/أو خدمات متصلة به مطلوبة لتحقيق التسليم/الإنجاز على أكمل وجه.
 - تفاصيل النشاطات التي يجب تنفيذها من المورد وطبيعة مشاركة الجهة المشتريّة فيها.
 - قائمة بتفاصيل الضمانات المصنعية (Warranty) التي تغطيها كفالة اللوآزم والغرامات (Liquidated Damages) التي ستطبق في حالة عدم تحقيق الضمانات.
 - يجب أن تبين المواصفات جميع المتطلبات والخصائص الفنية والأدائية، بما في ذلك القيم العليا والدنيا المقبولة، كما هو مناسب، وتضيف الجهة المشتريّة عند الضرورة نمودجا خاصاً (يرفق بنمودج تقديم العطاء) ليبين فيه المناقص معلومات تفصيلية حول هذه الخصائص الأدائية مقابل هذه القيم المقبولة.
 - عندما تطلب الجهة المشتريّة من المناقص أن يبين في عطاءه جميع هذه المواصفات الفنية أو جزءاً منها، أو جداول فنية أو معلومات فنية أخرى، فعليها أن تحدد بالتفصيل مدى وطبيعة المعلومات المطلوبة والطريقة التي يجب أن تقدمها في عطاء المناقص.

الجزء الثالث :المقد

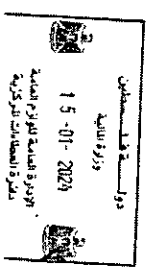

القسم الثامن: الشروط العامة للعقد جدول المحتويات

108	1. التعريفات
108	2. وثائق العقد
108	3. ممارسات الفساد والاحتيال
108	4. التفسير
109	5. اللغة
109	6. انتقال الشركات
109	7. مذكرات التبليغ
109	8. القانون الحاكم
109	9. حل النزاعات
109	10. نطاق التوريد
109	11. التسليم والوثائق
109	12. مسؤوليات المورد
109	13. قيمة العقد
109	14. شروط الدفع
110	15. الضرائب والرسوم
110	16. كفالة حسن التنفيذ
110	17. حقوق النشر
110	18. سرية المعلومات
110	19. عقود الباطن
110	20. المواصفات والمقاييس
111	21. التغليف والوثائق
111	22. التأمين
111	23. الفحص والتفتيش
111	24. غرامات التأخير
111	25. الضمانة المصنعية
112	26. التحصين من انتهاك براءات الاختراع
112	27. التغيير في القوانين والأنظمة
112	28. القوة القاهرة
112	29. أوامر التغيير وتعديل العقد
113	30. تمديد المدة
113	31. فسخ العقد
113	32. نقل الحقوق

1. التعريفات

- 1.1 يكون للكلمات والعبارات التالية حيثما وردت في الشروط العامة والخاصة للعقد المعاني المدرجة أدناه ما لم تدل القرينة على غير ذلك:
العقد: يعني اتفاقية العقد المبرمة بين الجهة المشتريّة والمورد، بالإضافة إلى وثائق العقد المشار إليها في هذه الاتفاقية، بما فيها جميع المرفقات والملحق وأية وثائق أخرى مشار إليها في الاتفاقية.
وثائق العقد: تعني الوثائق المدرجة في اتفاقية العقد، بما في ذلك التعديلات.
قيمة العقد: تعني المبلغ الذي يدفع للمورد كما هو محدد في اتفاقية العقد والخاضع للزيادة أو التخفيض أو التعديل وفقاً لشروط العقد.
اليوم: يعني اليوم التقويمي ما لم يحدد بغير ذلك.
الإنجاز: يعني تنفيذ المورد للخدمات المتعلقة باللوازم بما يتوافق مع الشروط والبنود المدرجة في العقد.
اللوازم: تعني الأموال المنقولة أيا كان نوعها ووصفها، والخدمات المتعلقة إذا كانت قيمتها لا تتجاوز قيمة اللوازم نفسها، والأموال المنقولة تعني السلع والمواد الخام والألات والمعدات و/أو المواد الأخرى التي يجب على المورد تقديمها للجهة المشتريّة بموجب العقد.
الحكومة: تعني حكومة دولة فلسطين.
الجهة المشتريّة: تعني الجهة التي تقوم بشراء اللوازم بموجب العقد والمحددة في الشروط الخاصة للعقد.
الخدمات المتعلقة باللوازم: تعني الخدمات المرافقة لتوريد اللوازم، مثل التأمين والتركيب والتدريب والصيانة المبدئية وغيرها من التزامات المورد بموجب العقد.
متعاقد الباطن: تعني أي شخص طبيعي، أو أي مؤسسة حكومية أو خاصة، أو خليط من الاثنين، يقوم بالتعاقد مع المورد لتأمين جزء من اللوازم المطلوبة أو تنفيذ أي جزء من الخدمات المتعلقة.
المورد: يعني الشخص الذي يقوم بموجب العقد المبرم مع الجهة المشتريّة بتوريد اللوازم.
موقع المشروع: يعني المكان المذكور في الشروط الخاصة للعقد، إن كان ينطبق.

2. وثائق العقد

- 1.2 تقرأ اتفاقية العقد كوحدة متكاملة، وتكون جميع الوثائق المكونة للعقد (وجميع أجزائها) مترابطة ومتكاملة ويفسر بعضها البعض وفق ترتيب الأسبقية المنصوص عليه في هذه الاتفاقية.

3. ممارسات الفساد والاحتيال

- 1.3 تشترط الحكومة الامتثال لسياستها فيما يتعلق بممارسات الفساد والاحتيال على النحو المبين في ملحق الشروط العامة للعقد.

4. التفسير

- 1.4 إذا تطلب السياق ذلك قد تعني الصيغة المفردة الجمع والعكس صحيح.
- 2.4 شروط التجارة الدولية **INCOTERMS**:
- أ. ما لم يتعارض مع أي حكم من أحكام العقد، يكون معنى أي مصطلح تجارة، وحقوق والتزامات الأطراف بموجبها، على النحو الذي يحدده إنكوترمز.
- ب. تحكم المصطلحات **EXW، DDP، CIP، FCA، CFR** والمصطلحات الأخرى المشابهة، عندما تستخدم، إلى القواعد المقررة في الطبعة الحالية من شروط التجارة الدولية المحددة في الشروط الخاصة للعقد والصادرة عن غرفة التجارة الدولية في باريس - فرنسا.
- 3.4 **كامل الاتفاقية:**
- يتكون العقد من كامل الاتفاقية بين الجهة المشتريّة والمورد، ويلغى جميع المراسلات والمفاوضات والاتفاقيات التي تمت بين الطرفين قبل تاريخ العقد.
- 4.4 **التعديل:**
- لن يعتبر أي تغيير أو تعديل على العقد نافذاً إلا إذا كان خطياً، ويحمل تاريخاً ويشير إلى العقد بشكل محدد، كما يجب أن يكون موقعا من ممثل مفوض حسب الأصول من كلا الطرفين.
- 5.4 **عدم التنازل:**
- أ. مع مراعاة الفقرة 5.4 (ب) من الشروط العامة للعقد، لن يؤثر أو يحد أو يجحف أي تساهل أو تأخير أو تريث أو إهمال في تطبيق أي من بنود أو شروط العقد أو منح الوقت، من قبل أي من الطرفين على أي من حقوق الطرف الآخر الواردة في العقد، وكذلك لا يمثل أي تنازل من كلا الطرفين عن أي خرق في العقد تنازلاً عن خرق لاحق أو خروق لاحقة للعقد.
- ب. أي تنازل من قبل أي من الطرفين عن حقوق أو صلاحيات أو تعويضات بموجب العقد يجب أن يكون خطياً، ومؤرخاً، وموقعاً من قبل ممثل مفوض من الطرف المتنازل، كما يجب أن يحدد هذا التنازل الخطي الحق وإلى أي مدى تم التنازل عنه.

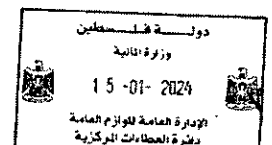

6.4 تجزئة العقد

إذا تبين أن أحد أحكام أو شروط العقد ممنوعة أو باطلة أو غير قابلة للتطبيق، فإن هذا المنع أو البطلان أو عدم القدرة على التطبيق لن يؤثر على شرعية أو تطبيق أي من الأحكام والشروط الأخرى في العقد.

5. اللغة

1.5 يجب أن يكتب العقد وجميع المراسلات والوثائق المتصلة به والمتبادلة بين الجهة المشتري والمورد باللغة المحددة في الشروط الخاصة للعقد، ويمكن أن تكون الوثائق المساندة والمطبوعات التي تعتبر جزءاً من العقد بلغة أخرى على أن تكون مرفقة بترجمة طبق الأصل باللغة المحددة، وتعتمد الترجمة لغايات تفسير العقد.

2.5 على المورد أن يتحمل جميع نفقات ترجمة أية وثائق يقدمها إلى اللغة المعتمدة، وتحمل مسؤولية دقة الترجمة للوثائق التي يقدمها.

6. ائتلاف الشركات

1.6 إذا كان المورد ائتلاف شركات أو اتحاد، يكون جميع أعضاء الائتلاف أو الاتحاد مسؤولين بالتضامن عن تنفيذ العقد مجتمعين ومنفردين، وعليهم أن يعينوا أحدهم كمفوض له صلاحية إلزام الائتلاف أو الاتحاد، ولا يجوز تغيير تركيبة أو تشكيلة أي من ائتلاف الشراكة أو الاتحاد دون موافقة الجهة المشتري المسبقة على ذلك.

7. مذكرات التبليغ

1.7 يجب أن يكون أي تبليغ موجه من أحد الأطراف إلى الآخر في تنفيذ العقد خطياً ومرسلاً إلى العنوان المحدد في الشروط الخاصة للعقد، و"خطياً" تعني مكتوباً مع إثبات بالاستلام.

2.7 تعتبر المذكرة نافذة من تاريخ استلامها أو من تاريخ سريانها، أيهما يأتي لاحقاً.

8. القانون الحاكم

1.8 يحتكم العقد ويفسر بحسب القوانين المتبعة في دولة فلسطين إلا إذا نص على غير ذلك في الشروط الخاصة للعقد.

9. حل النزاعات

1.9 على الجهة المشتري والمورد أن يوقعا بكل جهد ممكن لحل أي نزاع ينشأ بينهما بموجب العقد أو فيما يتعلق بالعقد ودياً عن طريق المفاوضات غير الرسمية والمباشرة.

2.9 في حالة فشل الطرفان في التوصل إلى حل مرضي للنزاع بالتراضي بعد مرور 28 يوماً، يتم اللجوء إلى حل النزاعات حسب الإجراءات المنصوص عليها في قانون التحكيم لدولة فلسطين، إلا إذا نصت الشروط الخاصة للعقد على غير ذلك.

3.9 بغض النظر عن الإشارة إلى التحكيم:

(أ) يستمر الطرفان في تنفيذ واجباتهم التعاقدية ما لم يتفقا على غير ذلك،

(ب) تدفع الجهة المشتري أية أموال مستحقة للمورد بموجب العقد.

10. نطاق التوريد

1.10 يجب أن تكون اللوازم مطابقة لتلك المحددة في جدول المتطلبات.

11. التسليم والوثائق

1.11 بمقتضى الفقرة 1.29 من الشروط العامة للعقد، يكون تسليم اللوازم وإنجاز تنفيذ الخدمات المتعلقة بها مطابقاً لجدول التسليم والتنفيذ المذكورة في جدول المتطلبات، ويجب أن يؤمن المورد تفاصيل الشحن وأية وثائق أخرى وفق ما هو مبين في الشروط الخاصة للعقد.

12. مسؤوليات المورد

1.12 يجب على المورد أن يقوم بتوريد كافة اللوازم الواردة في نطاق التوريد بما يتوافق مع الفقرة 10 من الشروط العامة للعقد، ووفق جداول التسليم والتنفيذ المحددة في الفقرة 11 من الشروط العامة للعقد.

13. قيمة العقد

1.13 يجب ألا تختلف المبالغ التي يتقاضاها المورد في العقد من الجهة المشتري مقابل اللوازم عن تلك المحددة من قبله في عطاءه إلا إذا نصت الشروط الخاصة للعقد على مراجعة الأسعار.

14. شروط الدفع

1.14 يتم دفع قيمة العقد بما في ذلك الدفعات المقدمة (إذا كان ذلك ينطبق) كما هو مبين في الشروط الخاصة للعقد.

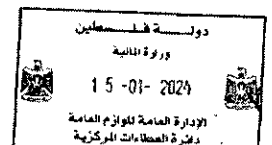

- 2.14 يجب أن يقدم المورد مطالبة مالية خطية للجهة المشتري، مرفقة بالفواتير التي تصف اللوازم التي تم توريدها والخدمات المتعلقة بها التي تم تنفيذها، وبالوثائق الضرورية وفق الفقرة 11 من الشروط العامة للعقد، وعند إتمام جميع الالتزامات المبرمة في العقد.
- 3.14 يجب أن تصرف الجهة المشتري الدفعات فوراً، ولا يجوز بأي حال من الأحوال أن تتأخر الدفعة عن 60 يوماً من تاريخ تسليم الفواتير أو طلب الدفعة من قبل المورد وقبول الجهة المشتري لها.
- 4.14 يتم صرف الدفعات المستحقة للمورد بموجب هذا العقد بالعملة أو العملات التي استخدمت في تقديم العطاء.
- 5.14 في حالة تأخرت الجهة المشتري عن الدفع للمورد ضمن الفترة المنصوص عليها في الشروط الخاصة للعقد، تقوم الجهة المشتري بدفع فائدة للمورد عن قيمة الدفعة أو الدفعات المتأخرة بموجب النسبة المحددة في الشروط الخاصة للعقد وعن الفترة الممتدة حتى إتمام الدفع.

15. الضرائب والرسوم

- 1.15 تشمل الأسعار جميع الضرائب والرسوم المعمول بها في دولة فلسطين ما لم تنص الشروط الخاصة للعقد على غير ذلك.

16. كفاءة حسن التنفيذ

- 1.16 إذا كانت كفاءة حسن التنفيذ مطلوبة في الشروط الخاصة للعقد، فإن على المورد أن يسلم هذه الكفاءة للجهة المشتري للمدة المحددة وبالقيمة المحددة في الشروط الخاصة للعقد خلال الفترة المنصوص عليها في كتاب التبليغ بإحالة العقد (خطاب الإحالة).
- 2.16 يتم تسهيل كفاءة حسن التنفيذ أو أي جزء منها لصالح الجهة المشتري كتعويض عن أي خسارة تنتج عن إخفاق المورد في الانتهاء من تنفيذ التزاماته بموجب العقد.
- 3.16 يجب أن تكون كفاءة حسن التنفيذ، إذا كانت مطلوبة، وفق أحد الأشكال المنصوص عليها في الشروط الخاصة للعقد، أو بأي شكل آخر تعتمد عليه الجهة المشتري.
- 4.16 تعيد الجهة المشتري إلى المورد كفاءة حسن التنفيذ بعد مرور 28 يوماً على انتهاء المورد من تنفيذ جميع التزاماته بموجب العقد بما في ذلك أي التزامات تخص الضمانة المصنعية للوازم أو كفاءة الصيانة، إلا إذا نصت الشروط الخاصة للعقد على غير ذلك.

17. حقوق النشر

- 1.17 حقوق نشر جميع المخططات والوثائق وجميع المواد الأخرى التي تحتوي على بيانات ومعلومات قدمها المورد إلى الجهة المشتري تبقى مسجلة باسم المورد، أما إذا تم تقديمها إلى الجهة المشتري من قبل طرف ثالث بما في ذلك مورد المواد إما مباشرة أو من خلال المورد تبقى حقوق النشر في هذه الحالة مسجلة باسم هذا الطرف الثالث.

18. سرية المعلومات

- 1.18 تلتزم كل من الجهة المشتري والمورد بالسرية التامة، وبعدم الإفصاح عن أية وثائق أو بيانات أو معلومات تتعلق بشكل مباشر أو غير مباشر بالعقد لأي طرف ثالث، سواء قدمت هذه المعلومات قبل أو أثناء تنفيذ العقد أو بعد إنجازه أو فسخه، دون الحصول على الموافقة الخطية من الطرف الثاني، ويستثنى من هذا أية معلومات أو بيانات أو وثائق يحصل عليها المورد من الجهة المشتري ويحتاجها لينفذ جزءاً من العقد من خلال متعاقد بالباطن، وفي هذه الحالة يجب على المورد أن يحصل على التزم بالسرية من المتعاقد بالباطن مشابه لذلك الذي التزم به بموجب الفقرة 18 من الشروط العامة للعقد.
- 2.18 لا يحق للجهة المشتري أو المورد استخدام أي من الوثائق والمعلومات والبيانات التي يحصلان عليها من الطرف الثاني لأي غرض لا يتعلق بالعقد المبرم بينهما.
- 3.18 التزام الطرفين بالفقرة الفرعية 1.18 و 2.18 من الشروط العامة للعقد لا يسري على المعلومات التالية:
أ. إذا احتاجت الجهة المشتري أو المورد إطلاع أي جهة أخرى مشاركة في تمويل المشروع على هذه المعلومات؛
ب. إذا دخلت هذه المعلومات في المجال العام لسبب خارج عن إرادة الطرف المعني؛
ت. إذا تمكن الطرف المعني أن يثبت امتلاكه للمعلومات وقت كشفها وأنه لم يحصل عليها قبل ذلك بشكل مباشر أو غير مباشر من الطرف الآخر؛ أو
ث. إذا حصل عليها أحد الطرفين بشكل قانوني من طرف ثالث غير ملزم بالتعهد بالسرية.

- 4.18 نصوص الفقرة 18 من الشروط العامة للعقد المذكورة أعلاه لا تعدل بأي شكل من الأشكال أي تعهد بالسرية معطى من قبل أي من الطرفين قبل تاريخ توقيع العقد فيما يتعلق بالتوريدات أو أي جزء منها.
- 5.18 تبقى نصوص الفقرة 18 من الشروط العامة للعقد ملزمة حتى بعد إنجاز العقد أو فسخه لأي سبب كان.

19. عقود الباطن

- 1.19 على المورد أن يعلم الجهة المشتري خطياً بجميع عقود الباطن المتعلقة بتنفيذ العقد إذا لم يكن ذلك محدداً مسبقاً في العطاء، ولا يعني هذا التبليغ سواء كان في العطاء أو في مرحلة لاحقة المورد من التزاماته أو واجباته أو مسؤولياته بموجب العقد.
- 2.19 يلتزم متعاقدو الباطن بنصوص الفقرة 3 من الشروط العامة للعقد.

20. المواصفات والمقاييس

- 1.20 المواصفات الفنية والمخططات

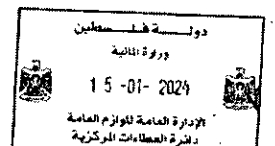

1. يجب أن تتطابق اللوازم الموردة بموجب العقد بالموصفات والمقاييس الفنية الواردة في القسم السابع -جدول المتطلبات، وفي حال عدم ذكر مقياس، فالمقياس يجب أن يساوي أو يتفوق على المقاييس الرسمية المعتمدة في دول منشأ اللوازم أو لدى مؤسسة المواصفات والمقاييس الفلسطينية أو أي هيئة وطنية أخرى ذات علاقة.
2. يحق للمورد أن يخلي مسؤوليته عن أي تصميم، أو بيانات، أو مخططات، أو مواصفات أو وثائق أو تعديلات مقدمة أو مصممة من قبل الجهة المشترية أو بالنيابة عنها، على أن يسلم مذكرة بإخلاء المسؤولية للجهة المشترية.
3. أينما تمت الإشارة في العقد إلى المقاييس والكودات التي يجب تنفيذ هذا العقد بناء عليها، فإن الإصدار أو النسخة المعدلة المعتمدة لهذه المقاييس والكودات هي تلك المحددة في جدول المتطلبات، ويجب أن يسبق تطبيق أي تعديل على هذه المقاييس والكودات موافقة الجهة المشترية، ويجب أن يتم التعامل معها بما يتناسب مع الفقرة 29 من الشروط العامة للعقد.

21. التغليف والوثائق

- 1.21 يجب على المورد أن يؤمن شحن اللوازم إلى وجهتها النهائية المذكورة في العقد، بطريقة تضمن عدم إتلافها أو إلحاق أي ضرر بها، ويجب أن يكون التغليف طوال فترة النقل كاف لتحمل التعامل الخشن والتعرض لدرجات الحرارة القاسية، والأملاح والأمطار والتخزين في أماكن مفتوحة، كما يجب أن يراعي حجم ووزن صناديق التغليف بُعد الوجهة النهائية للوازم وغياب مرافق التعامل مع الحمولات الثقيلة في جميع مراحل النقل.
- 2.21 يجب أن تتوافق عملية التغليف، ووضع العلامات المناسبة والتوثيق داخل وخارج رزم الشحن مع المتطلبات الخاصة المنصوص عليها في العقد، أو أية متطلبات أخرى محددة في الشروط الخاصة للعقد، أو أي تعليمات أخرى صادرة عن الجهة المشترية.

22. التأمين

- 1.22 يجب التأمين على اللوازم بموجب العقد ضد الضياع أو التلف الناتج عن التصنيع والنقل والتخزين والتسليم إلا إذا نص على غير ذلك في الشروط الخاصة للعقد.

23. الفحص والتفتيش

- 1.23 يجب على المورد أن يقوم وعلى نفقته الخاصة بالفحوصات و/أو التفتيش اللازم على اللوازم والخدمات المتعلقة بها والمحددة في الشروط الخاصة للعقد.
- 2.23 يمكن أن يتم الفحص والتفتيش في مقر المورد أو المتعاقد بالباطن الذي تعاقده مع المورد، أو عند التسليم و/ أو عند وصولها إلى وجهتها النهائية أو أي مكان آخر في فلسطين وفق ما هو محدد في الشروط الخاصة للعقد، وفي حالة أجراء الفحص في مقر المورد أو المتعاقد بالباطن الذي تعاقده مع المورد، فيمراعاة الفقرة الفرعية 3.23 من الشروط العامة للعقد على المورد توفير جميع التسهيلات والمساعدة اللازمة لفريق الفحص بما في ذلك المخططات وبيانات الإنتاج دون أن يشكل ذلك تكلفة إضافية على الجهة المشترية.
- 3.23 يحق للجهة المشترية أو ممثل عنها حضور الفحص أو التفتيش بموجب الفقرة الفرعية 3.23 من الشروط العامة للعقد، شريطة أن تتحمل الجهة المشترية جميع تكاليفه ونفقاته الشخصية الناتجة عن حضوره، شاملا على سبيل المثال لا الحصر تكاليف السفر والإقامة.
- 4.23 على المورد أن يعطي إخطاراً مسبقاً للجهة المشترية قبل إجرائه للفحص والاختبار، يعلمه فيه بالتاريخ والمكان الذي سيجري فيه، وعليه أن يحصل على أي تصريح أو موافقة لازمة من أي طرف ثالث ذي علاقة أو مصنع لحضور الجهة المشترية أو ممثلها مثل هذا الفحص و/أو التفتيش.
- 5.23 يحق للجهة المشترية أن تطلب من المورد القيام بأي فحص و/أو تفتيش غير مدرج في العقد إذا وجدته ضرورياً للتأكد من أن خصائص وأداء هذه اللوازم مطابق للمواصفات والكودات والمقاييس الفنية المبينة في العقد، بشرط أن تضاف التكاليف والنفقات المعقولة المترتبة على المورد لإجراء هذا الفحص و/أو التفتيش إلى قيمة العقد، وأن يؤخذ بعين الاعتبار أي تأخير في تواريخ تسليم اللوازم وتواريخ إنجاز الخدمات ذات العلاقة والالتزامات الأخرى المتأثرة والذي يسببه هذا التفتيش و/أو الفحص في سير التصنيع و/أو تنفيذ الموردين لالتزاماتهم بموجب العقد.
- 6.23 على المورد أن يقدم تقريراً للجهة المشترية بنتائج جميع عمليات الفحص والتفتيش التي يتم إجراؤها.
- 7.23 يحق للجهة المشترية رفض اللوازم أو أي جزء منها بثبوت الفحص و/أو التفتيش عدم مطابقتها للمواصفات، وعلى المورد أن يقوم بإصلاح أو بتبديل هذه اللوازم المرفوضة أو إجراء التعديلات اللازمة عليها لجعلها مطابقة للمواصفات على نفقته الخاصة، ويعيد إجراء الفحص و/أو التفتيش على نفقته بعد إعطاء إشعار مسبق للجهة المشترية بحسب الفقرة الفرعية 4.23 من الشروط العامة للعقد.
- 8.23 إن إجراء أي فحص و/أو تفتيش وحضور الجهة المشترية أو ممثل عنها وإصدار أي تقرير مطلوب بموجب الفقرة الفرعية 6.23 من الشروط العامة للعقد، لا يعني المورد من أي من الكفالات أو الالتزامات الأخرى المبينة في العقد.

24. غرامات التأخير

- 1.24 باستثناء البنود المنصوص عليها في الفقرة 28 من الشروط العامة للعقد، فإنه في حالة أخفق المورد في تسليم جميع اللوازم المطلوبة، أو أي جزء منها، في موعد (مواعيد) التسليم المحددة في العقد، يحق للجهة المشترية دون إحجاف ببنود العقد الأخرى، خصم مبلغ من قيمة العقد كغرامات تأخير، مساو للنسبة المحددة في الشروط الخاصة للعقد من سعر اللوازم المتأخر تسليمها أو الخدمات غير المنفذة عن كل أسبوع تأخير أو جزء منه حتى يتم تسليمها أو تنفيذها الفعلي، وفي حالة الوصول إلى الحد الأعلى المحدد في الشروط الخاصة للعقد يحق للجهة المشترية فسخ العقد بموجب الفقرة 31 من الشروط العامة للعقد.

25. الضمانة المصنعية

- 1.25 يضمن المورد بان تكون جميع اللوازم جديدة وغير مستخدمة ومن أحدث طراز وتتضمن كافة التحسينات في التصميم والمواد ما لم يذكر غير ذلك في العقد.
- 2.25 بمراعاة الفقرة الفرعية 1.20 (ب) من الشروط العامة للعقد، فعلى المورد أن يضمن خلو اللوازم من أية عيوب ناتجة عن أي إغفال منه أو ناتجة عن التصميم أو المواد أو المصنعية، والتي قد تظهر تحت ظروف الاستخدام الطبيعية الموجودة في دولة فلسطين.

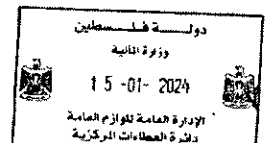

- 3.25 ما لم تنص الشروط الخاصة للعقد على غير ذلك، يجب أن يستمر سريان مفعول ضمان اللوازم أو أي جزء منها (12) شهراً من تاريخ التسليم والموافقة عليها في موقع التسليم المحدد في الشروط الخاصة للعقد.
- 4.25 على الجهة المشتري إبلاغ المورد حول أية عيوب تظهر في اللوازم وطبيعة هذه العيوب مرفقة بكل الدلائل الموجودة فور اكتشافها، وعلى الجهة المشتري إتاحة الفرصة المناسبة للمورد ليقوم بفحص هذه العيوب.
- 5.25 يقوم المورد بإصلاح أو تبديل هذه اللوازم أو الجزء المتضرر منها دون حساب أية تكلفة إضافية على الجهة المشتري عند استلامه مثل هذا البلاغ، وذلك خلال الفترة المحددة في الشروط الخاصة للعقد.
- 6.25 إذا أخفق المورد خلال الفترة المذكورة في الشروط الخاصة للعقد في إصلاح أو تبديل اللوازم يحق للجهة المشتري خلال فترة معقولة أن تأخذ أي إجراء إصلاحي تراه ضرورياً على نفقة ومسئولية المورد ودون الإجحاف بأي من حقوق المورد الأخرى في العقد.

26. التحصين من انتهاك براءات الاختراع

- 1.26 على المورد، وبمراعاة التزام الجهة المشتري بالفقرة الفرعية 2.26 من الشروط العامة للعقد، أن يحصن ويبرئ الجهة المشتري والموظفين والمسئولين الذين يعملون فيها من وضد جميع القضايا أو الأفعال أو الإجراءات الإدارية أو الدعاوى أو المطالبات أو الخسائر أو الأضرار أو التكاليف، أو أية مصاريف بما فيها أتعاب المحاماة ومصاريفها، والتي قد تتعرض لها الجهة المشتري نتيجة انتهاك أو اتهام بانتهاك أي من براءات الاختراع، أو النماذج أو التصميمات المسجلة أو العلامات التجارية أو حقوق النشر أو أي حق آخر من حقوق الملكية الفكرية المسجلة أو الموجودة بأي صورة أخرى وقت توقيع العقد بسبب ما يلي:
- أ. تركيب اللوازم من قبل المورد أو استخدامها في الدولة حيث يوجد الموقع؛ و
- ب. بيع منتجات هذه اللوازم في أي دولة كانت.

- هذا التحصين لا يغطي أي استخدام آخر لهذه اللوازم أو أي جزء منها في غير الغرض المنصوص عليه أو الذي يمكن استنتاجه من العقد، ولا يغطي هذا التحصين أي انتهاك ينتج عن استخدام هذه اللوازم أو أي جزء منها أو أي من منتجاتها الناتجة عن ارتباطها أو تركيبها مع أية معدات أو مواد لم يوردها المورد بموجب العقد.
- 2.26 إذا اتخذت أية إجراءات أو قدمت أية دعاوى ضد الجهة المشتري بسبب أحد الأمور المشار إليها في الفقرة الفرعية 1.26 من الشروط العامة للعقد، فعليها إبلاغ المورد بها على الفور، وعلى المورد أن يقوم وعلى نفقته الخاصة وباسم الجهة المشتري بأية إجراءات أو دعاوى أو أية مفاوضات للتوصل إلى تسوية لمثل هذه الإجراءات أو الدعاوى.
- 3.26 إذا لم يبلغ المورد الجهة المشتري بنيته اتخاذ أية إجراءات أو دعاوى خلال ثمانية وعشرين يوماً من تاريخ التبليغ، فإن للجهة المشتري الحق أن تتخذ الإجراءات ذاتها بنفسها.
- 4.26 تعمل الجهة المشتري وبناء على طلب من المورد على توفير المساعدة الممكنة في إقامة مثل هذه الإجراءات أو الدعاوى، على أن يتم تعويضها من قبل المورد عن أية تكاليف تنتج عن هذه المساعدة.
- 5.26 على الجهة المشتري أن تعوض وتبرئ المورد والموظفين والمسئولين ومتعاقد الباطن الذين يعملون في خدمته من وضد جميع القضايا أو الأفعال أو الإجراءات الإدارية أو الدعاوى أو المطالبات أو الخسائر أو الأضرار أو التكاليف أو أية مصاريف بما فيها أتعاب المحاماة ومصاريفها، والتي قد يتعرض لها المورد نتيجة انتهاك أو اتهام بانتهاك أي من براءات الاختراع، أو النماذج أو التصميمات المسجلة أو العلامات التجارية أو حقوق النشر أو أي حق آخر من حقوق الملكية الفكرية المسجلة أو الموجودة بأي صورة أخرى وقت توقيع العقد الناتجة عن أو على صلة بأي تصميم، أو بيانات أو مخططات أو مواصفات أو وثائق أو مواد أخرى قدمت أو صممت من قبل الجهة المشتري أو بالنيابة عنها.

27. التغيير في القوانين والأنظمة

- 1.27 إذا تغير أي من القوانين أو الأنظمة أو المراسيم أو الأنظمة الداخلية، أو تم تفعيل أو إلغاء أو تغيير أي من القوانين السارية في فلسطين خلال فترة ال (28) يوماً التي تسبق تاريخ تسليم العطاء (بحيث يؤدي ذلك التغيير على تطبيق أو تفسير العقد من قبل الجهات المختصة) وبالتالي يؤثر على تاريخ التسليم و/أو سعر العقد، فإن تاريخ التسليم و/أو سعر العطاء سيعدل بالمقدار الذي تأثر فيه أداء المورد والتزاماته فيما يخص العقد نتيجة هذا التغيير أو التفعيل أو الإلغاء، وعلى الرغم مما سبق لن يتم دفع أو احتساب هذه التكلفة الإضافية أو الخصم إذا تم أخذها مسبقاً بالحسبان في إطار مراجعة الأسعار بموجب الفقرة 15 من الشروط العامة للعقد.

28. القوة القاهرة

- 1.28 لا يخضع المورد لمصادرة كفالة حسن التنفيذ أو غرامات التأخير أو فسخ العقد نتيجة التقصير إذا كان تأخير الأداء أو أي إخفاق آخر في تنفيذ التزاماته بموجب العقد ناتج عن ظرف القوة القاهرة.
- 2.28 لأغراض هذه الفقرة فإن "القوة القاهرة" تعني أي حدث أو حالة خارجة عن إرادة المورد، ولا يمكن تجنبها أو توقعها، وغير ناتجة عن إهمال أو تقصير من طرفه، وقد تشمل هذه الحالات على سبيل المثال لا الحصر: قرارات تأخذها الجهة المشتري ضمن صلاحياتها، الحروب والثورات، والحرائق، والفيضانات، والأوبئة، والحظر الصحي وحظر الشحن، والإجراءات التعسفية المفروضة من قبل الجانب الآخر على الاستيراد والتخليص على أن يتم تعزيز ذلك بالوثائق الرسمية.
- 3.28 على المورد أن يعلم الجهة المشتري خطياً فور حدوث ظرف القوة القاهرة وأسبابه، على أن يتابع أداء التزاماته في حدود ما يسمح به ظرف القوة القاهرة، أو أن يبحث عن بدائل أخرى لأداء هذه الالتزامات، إلا إذا طلبت منه الجهة المشتري خطياً غير ذلك.

29. أوامر التغيير وتعديل العقد

- 1.29 للجهة المشتري تعديل الكمية المطلوبة من كل بند سواء بالزيادة أو النقصان وفق النسبة المحددة في الشروط الخاصة للعقد وبذات الشروط والأسعار دون أن يكون للمورد الحق في المطالبة بأي تعويض عن ذلك.
- 2.29 للجهة المشتري في أي وقت، وفق الفقرة 7 من الشروط العامة للعقد، أن تطلب من المورد تغييراً ضمن النطاق العام للعقد، في واحد أو أكثر مما يلي:
- أ. المخططات، والتصاميم، والمواصفات إذا كانت اللوازم التي سيتم توفيرها بموجب العقد مصنعة خصيصاً للجهة المشتري؛
- ب. طريقة التغليف والشحن؛

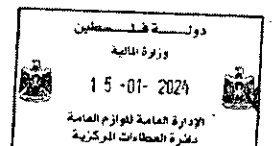

ت. مكان التسليم؛

ث. الخدمات المتعلقة باللوازم والتي يجب أن يوفرها المورد.

3.29 إذا أدت أي من التغييرات الواردة في الفقرة الفرعية 2.29 أعلاه إلى فروق في التكلفة سواء بالزيادة أو بالنقصان، أو في الوقت المطلوب لتنفيذ المورد لأي من أحكام العقد، يجب عندها إجراء تعديل مساو على قيمة العقد، وجداول التسليم والتنفيذ، ويجب على المورد أن يطالب بالتعديل بموجب هذه الفقرة خلال 28 يوماً من تاريخ تسلمه أمر التغيير من الجهة المشترية.

4.29 على الطرفين أن يتفقا مسبقاً على سعر أي من الخدمات المتعلقة بالعقد والتي قد يحتاجها المورد ولكن لم يتم ذكرها في العقد، على أن لا يتجاوز سعرها معدل الأسعار التي يطلبها المورد لقاء نفس الخدمات من أطراف أخرى.

5.29 لن تقبل أية تعديلات أو تغييرات على شروط العقد إلا إذا كانت خطية وموقعة من الطرفين.

30. تمديد المدة

1.30 إذا واجه المورد أو أي من متعاقدي الباطن لديه خلال فترة تنفيذ العقد ظرفاً مؤخراً لتسليم اللوازم أو إنجاز الخدمات المتعلقة بها في الوقت المحدد بحسب الفقرة 11 من الشروط العامة للعقد، فيجب على المورد أن يعلم الجهة المشترية بها خطياً على الفور، مبيناً سببها ومدة استمرارها المحتملة، وعلى الجهة المشترية أن تقوم بتقييم الحالة فور استلامها للتبليغ، ولها أن تمدد مدة التوريد المعطاة للمورد لإتمام مهامه، وفي هذه الحالة يقوم الطرفان بالمصادقة على التمديد من خلال التعديل على العقد.

2.30 باستثناء حالة ظرف القوة القاهرة الواردة في الفقرة 28 من الشروط العامة للعقد، فإن أي تأخير في الأداء والتسليم وأداء الالتزامات تضع المورد تحت طائلة فرض غرامات التأخير بحسب الفقرة 24 من الشروط العامة للعقد، إلا إذا تم الاتفاق على تمديد مدة التوريد بحسب الفقرة الفرعية 1.30 من الشروط العامة للعقد.

31. فسخ العقد

1.31 فسخ العقد بسبب التقصير

أ. للجهة المشترية ومن خلال إشعار خطي بالتقصير أن تفسخ العقد أو جزء منه مع المورد، دون الإخلال بأية حقوق أخرى للجهة المشترية تنتج عن خرق المورد لشروط العقد:

1. إذا أخفق المورد في تسليم أي من أو كل اللوازم خلال الفترة المحددة في العقد، أو خلال فترة التمديد التي تعطيها الجهة المشترية وفق الفقرة 30 من الشروط العامة للعقد،

2. إذا أخفق المورد في أداء أي من المهام الأخرى الموكلة إليه بموجب العقد،

3. إذا تورط المورد، وحسب رأي الجهة المشترية خلال تناقسه على العقد أو في فترة تنفيذه، في أي من ممارسات الاحتيال أو الفساد المعرّفة في الفقرة 3 من الشروط العامة للعقد.

ب. إذا قامت الجهة المشترية بفسخ العقد أو جزء منه، بحسب الفقرة 1.31 (أ) من الشروط العامة للعقد، فإن لها أن تستكمل عملية توريد اللوازم التي لم تسلم بالطريقة التي تراها مناسبة، وعلى المورد تحمل أية زيادة في تكلفة توريد اللوازم المتفق عليها، ولكن على المورد الاستمرار في تنفيذ الجزء الذي لم يتم فسخه من العقد.

2.31 فسخ العقد بسبب الإفلاس

للجهة المشترية ومن خلال إشعار خطي أن تفسخ العقد مع المورد في أي وقت إذا ما أفلس المورد أو أعسر، وفي هذه الحالة يتم فسخ العقد دون دفع أية تعويضات للمورد، ولا يؤثر هذا الفسخ على أي حق في عمل أو إصلاح ضرر حدث أو يمكن أن يحدث لاحقاً للجهة المشترية.

3.31 فسخ العقد لدواعي المصلحة العامة

أ. للجهة المشترية الحق بفسخ العقد أو أي جزء منه في أي وقت لدواعي المصلحة العامة من خلال إشعار خطي للمورد، ويجب أن يوضح الإشعار أن الفسخ يتم لدواعي المصلحة العامة، ويحدد البنود التي تم إلغاؤها والتاريخ الذي يصبح فيه فسخ العقد نافذاً.

ب. يجب أن تقبل الجهة المشترية اللوازم التي ستكون جاهزة للشحن خلال الفترة المحددة في الشروط الخاصة للعقد من تاريخ الإشعار بفسخ العقد، وفق شروط وأسعار العقد، أما بالنسبة لبقية اللوازم فإن للجهة المشترية الاختيار بين:

1. أن يتم توريد أي جزء منها وتسليمه وفق شروط وأسعار العقد، و/ أو

2. إلغاء ما تبقى منها ودفع مبلغ متفق عليه للمورد لقاء اللوازم التي تم إنجازها جزئياً والمواد والقطع التي تم شراؤها من قبل المورد، وعلى الجهة المشترية في هذه الحالة أن تقوم بتسديد الدفعات المستحقة للمورد مقابل اللوازم المستلمة والمقبولة حسب شروط وأسعار العقد بالإضافة إلى المبلغ المتفق عليه بموجب هذه الفقرة.

32. نقل الحقوق

لا يحق للجهة المشترية أو المورد التنازل عن التزاماتهما المبرمة في هذا العقد كلياً أو جزئياً إلا بموافقة خطية مسبقة من الطرف الآخر.

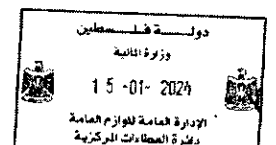

ملحق الشروط العامة للعقد: سياسة الدولة تجاه ممارسات الفساد والاحتيال

1.6 تقتضي سياسة دولة فلسطين تجاه ممارسات الفساد والاحتيال أن تلتزم الجهات المشتريّة، والمناقصون، والموردون، والمقاولون، ووكلائهم (سواء تم الإفصاح عنهم أم لم يتم)، والمقاولون من الباطن، والمستشارون من الباطن، ومزودو الخدمات، وأي أفراد يتبعونهم بأعلى معايير الأخلاق والسلوكيات أثناء تنفيذ المشتريات والعقود الممولة من المال العام والمدارة من قبل الحكومة،⁷ ووفق هذه السياسة:

أ. تعرف الممارسات المثبينة أدناه على النحو التالي:

1. "ممارسة الفساد": أي عرض، أو إعطاء، أو تلقي، أو التماس - سواء بشكل مباشر أو غير مباشر - لأي شيء ذي قيمة للتأثير بطريقة غير لائقة على تصرفات طرف آخر؛⁸
2. "ممارسة الاحتيال": أي فعل أو امتناع عن القيام به، بما في ذلك، التحريف الذي من شأنه التضليل، أو أي محاولة لتضليل طرف، للحصول على منفعة مالية أو منفعة أخرى أو لتجنب أي التزام؛⁹
3. "ممارسة التواطؤ": القيام بترتيب شيء ما بين طرفين أو أكثر بهدف تحقيق غرض غير لائق، بما في ذلك، التأثير و/أو تشجيع القيام بتصرفات غير لائقة إزاء طرف آخر؛¹⁰
4. "ممارسة الإكراه/ الإكراه": إضعاف أو إلحاق الضرر، أو التهديد بإفساد أو إلحاق الضرر - سواء بشكل مباشر أو غير مباشر - بأي طرف أو ممتلكاته للتأثير و/أو تشجيع القيام بأعمال غير لائقة إزاء طرف ما؛¹¹
5. "ممارسة العرقلة":

أ. الإلتفاف المتعمد، وتزوير، وتغيير، أو إخفاء أدلة التحقيق، أو الإدلاء بأقوال كاذبة للمحققين وذلك بهدف العرقلة المادية للتحقيق في ادعاء الحكومة حول وقوع حالة فساد، أو احتيال، أو إكراه، أو تواطؤ؛ أو تخويف أي طرف لمنع من الكشف عن معرفته بالمسائل ذات الصلة بالتحقيقات أو من متابعة مجريات التحقيق، أو

ب. القيام بأعمال تهدف إلى العرقلة الفعلية لقيام الحكومة بممارسة التفتيش وحقوق المراجعة الحسابية والتدقيق المنصوص عليها في الفقرة 1.6 (ث) أدناه.

ب. سيتم رفض/ استثناء أي عطاء إذا تبين أن المناقص أو أي من موظفيه أو وكلائه، أو مستشاريه من الباطن، والمقاولين من الباطن، ومزودي الخدمات، والموردين، و/أو موظفيهم، قد قام بصورة مباشرة أو غير مباشرة، بالانخراط في الفساد أو الاحتيال، أو التواطؤ أو الإكراه، أو ممارسات العرقلة في التنافس حول المناقصة موضع النقاش؛

ت. سيتم معاقبة الشركة، أو الشخص المعني، في أي وقت كان، وذلك عملاً بإجراءات العقوبات المعمول بها من جانب الحكومة، بما في ذلك الإعلان العام أن مثل تلك الشركة أو الشخص هم غير ذوي أهلية، إما إلى أجل غير مسمى، أو لفترة مُعيّنة من الزمن، للحصول على أي عقد ممول من المال العام.

ث. يجب على المناقصين والموردين والمقاولين والمستشارين، والمقاولين من الباطن التابعين لهم ووكلائهم وموظفيهم ومستشاريهم ومزوديهم بالخدمات ومورديهم، السماح للجهة المشتريّة أو الحكومة أو ديوان الرقابة المالية والإدارية بفحص جميع الحسابات، والسجلات، والوثائق الأخرى المتعلقة بتقديم العطاءات، وتدقيق هذه الحسابات والسجلات من قِبل مدققي حسابات يتم تعيينهم من قبل الحكومة

⁷في هذا السياق، أي عمل من شأنه التأثير على عملية الشراء، أو تنفيذ العقد مقابل الحصول على ميزة غير مستحقة يعد عملاً غير لائق.

⁸الأغراض هذه الفقرة الفرعية، فإن مصطلح " طرف آخر " يشير إلى موظف قطاع عام يتصرف في مجال يتعلق بعملية الشراء أو تنفيذ العقد. وفي هذا السياق، فإن مصطلح " موظف قطاع عام " يشمل الموظفين الحكوميين، وموظفي المنظمات الأخرى، ممن يتخذون أو يقومون بمراجعة قرارات الشراء.

⁹الأغراض هذه الفقرة الفرعية، فإن مصطلح " الطرف " يشير إلى موظف قطاع عام؛ كما أن مصطلح " المنفعة " و " الالتزام " هما متصلان بعملية الشراء، أو تنفيذ العقد؛ وأن " عمل أو الامتناع عن القيام بهكذا عمل " يهدف إلى التأثير في عملية الشراء أو تنفيذ العقد.

¹⁰الأغراض هذه الفقرة الفرعية، فإن مصطلح " الأطراف " يشير إلى المشاركين في عملية الشراء، (موظفي القطاع العام)، ممن يحاولون إما بأنفسهم، أو من خلال شخص، أو كيان آخر غير مشارك في عملية الشراء أو الاختيار، تزييف (تقليد) جانب المنافسة، أو تحديد أسعار العطاءات عند مستويات مُصطنعة وغير تنافسية، أو من هم مطلعون على قيمة العطاءات المقدمة من كل منهم أو غير ذلك من الظروف الأخرى.

¹¹الأغراض هذه الفقرة الفرعية، فإن مصطلح " الطرف " يشير إلى أحد المشاركين في عملية الشراء أو تنفيذ العقد.

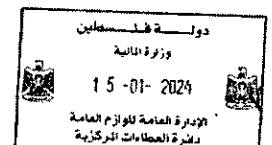

القسم التاسع: الشروط الخاصة للعقد

تعمل الشروط الخاصة للعقد التالية على إكمال و/أو تعديل الشروط العامة للعقد. في حالة وجود أي تعارض، تعتمد النصوص المدرجة في الشروط الخاصة

للعقد.

[للجهة المشترية أن تختار إدخال الصيغة المناسبة مستخدماً العينات أدناه أو أية صيغة مقبولة أخرى ويحذف النص بين الأقواس]

الجهة المشترية: مديرية اللوازم العامة لصالح وزارة التربية والتعليم	الشروط العامة للعقد 1.1
موقع (مواقع) المشروع/ المكان النهائي: حسب جدول بيانات المناقصة.	الشروط العامة للعقد 1.1
طبعة الـ Incoterms التي تنطبق على العقد هي: 2010	الشروط العامة للعقد 4.2 (ب)
اللغة المعتمدة: العربية	الشروط العامة للعقد 1.5
لإرسال الإشعارات، عنوان الجهة المشترية هو: إلى: وزارة التربية والتعليم/ رام الله عنوان الشارع: شارع المعاهد رقم الطابق والغرفة: الطابق 3 المدينة: رام الله الرمز البريدي: لا يوجد الدولة: [فلسطين] الهاتف: 2983211 الفاكس: 2983211	الشروط العامة للعقد 1.7
يحتكم العقد ويفسر بحسب القوانين المتبعة في [فلسطين]	الشروط العامة للعقد 1.8
إجراءات التحكيم التي تنطبق وفقاً للفقرة 2.9 من الشروط العامة للعقد تتم بموجب: قانون ونظام الشراء العام	الشروط العامة للعقد 2.9
تفاصيل الشحن والمستندات التي يجب أن يقدمها المورد وثيقة الشحن الجوي أو وثيقة الشحن البحري؛ الفاتورة الضريبية؛ قائمة التغليف؛ شهادة الوزن؛ شهادة المنشأ؛ المستندات المدرجة أعلاه يجب أن تسلّم إلى الجهة المشترية قبل وصول اللوازم، وإذا لم يتم استلامها يتحمل المورد أية تكاليف ناتجة عن ذلك.	الشروط العامة للعقد 1.11
أسعار اللوازم والخدمات المشمولة في العقد ستكون خاضعة للمراجعة والتدقيق.	الشروط العامة للعقد 1.13
الشروط العامة للعقد 1.14 - طريقة وشروط الدفع للمورد بموجب هذا العقد تكون على النحو التالي: (1) الدفعة المقدمة: تدفع 10% من قيمة العقد خلال (30) يوماً من تاريخ توقيع العقد مقابل كفاية مالية بالمبلغ وبالشكل المنصوص عليه في وثائق العقد أو أي شكل آخر توافق عليه الجهة المشترية (2) تقوم الجهة المشترية بصرف 90% من قيمة العقد عند استلام اللوازم وقبولها وبعد تقديم كافة المستندات المتعلقة بالصرف.	الشروط العامة للعقد 1.14

5.14	الشروط العامة للعقد	فترة التأخير في الدفع التي تقوم الجهة المشتريه بعدها بدفع فائدة للمورد تكون 0 يوما، ونسبة الفائدة التي تنطبق هي 0%
1.16	الشروط العامة للعقد	كفالة حسن التنفيذ الإزامية وتكون 10% من قيمة العقد وصالحة لغاية 150 يوم من تاريخ توقيع العقد.
3.16	الشروط العامة للعقد	في حال كونها إزامية، تكون كفالة حسن التنفيذ على شكل كفالة بنكية أو شيك بنكي مصدق.
4.16	الشروط العامة للعقد	تسترد كفالة حسن التنفيذ عند إتمام التوريد. [يمكن أن تخفض قيمة الكفالة بعد استلام اللوازم وقبولها من قبل الجهة المشتريه الى نسبة 5% من قيمة العقد لحين انتهاء فترة الصيانة أو الضمان، أن وجدت]
5.16	الشروط العامة للعقد	كفالة الصيانة: تُطلب كفالة صيانة بقيمة 5% من قيمة العقد، وتكون سارية لمدة سنة كاملة، لجميع العمليات الشرائية الممولة من البنك الإسلامي والتي تشمل على أجهزة، أثاث، تجهيزات، بغض النظر عن مبلغها ونوعها. يتعهد ويلتزم المورد بتقديم كفالة صيانة بقيمة 5% من قيمة العقد، سارية المفعول لمدة (365) يوم من تاريخ الاستلام بموجب محضر استلام رسمي الموقع من لجنة الضبط والاستلام، ويتعهد بتوفير الصيانة لمدة (365) يوم على الأقل كما يتعهد بتقديم الصيانة اللازمة خلال 24 ساعة على الأكثر.
2.21	الشروط العامة للعقد	التغليف ووضع العلامات المناسبة والتوثيق على المغلفات : حسب تعليمات الوزارة.
1.22	الشروط العامة للعقد	التأمين على اللوازم سيكون بموجب ال Incoterms، 2010
1.23	الشروط العامة للعقد	الفحص والاختبارات: حسب ما ورد في الشروط العامة للعقد.
2.23	الشروط العامة للعقد	سيقام الفحص والاختبارات: حسب ما ورد في الشروط العامة للعقد.
1.25	الشروط العامة للعقد	غرامات التأخير ستكون: 0.001 عن كل يوم تأخير..
1.24	الشروط العامة للعقد	الحد الأعلى لمبلغ غرامات التأخير: 10 % من قيمة العقد
3.25	الشروط العامة للعقد	فترة صلاحية الضمانة المصنعية للوازم 365 يوما لأغراض الضمانة المصنعية، سيكون المكان (الأماكن) النهائي: حسب ما تراتيه مديرية اللوازم العامة لصالح وزارة التربية والتعليم
5.25	الشروط العامة للعقد	فترة الإصلاح أو التبديل ستكون: حسب ما تراتيه مديرية اللوازم العامة لصالح وزارة التربية والتعليم
1.29	الشروط العامة للعقد	نسبة الزيادة أو النقصان في الكمية المطلوبة من كل بند، دون تعديل سعر الوحدة، يكون: 25%
3.31- ب	الشروط العامة للعقد	الفترة من تاريخ الإشعار بفسخ العقد التي يجب أن تكون اللوازم جاهزة للشحن خلالها هي: حسب ما تراتيه مديرية اللوازم العامة لصالح وزارة التربية والتعليم.

القسم العاشر : نماذج العقد

جدول النماذج

118	نموذج خطاب الإحالة (خطاب قبول العطاء)
119	نموذج اتفاقية العقد
120	نموذج كفاءة حسن التنفيذ
121	كفاءة بنكية للدفعة المقدمة

نموذج خطاب الإحالة (خطاب قبول العطاء)

[يتم إعداد خطاب الإحالة (خطاب قبول العطاء) على الورق الذي يحمل شعار أو ترويسة الجهة المشتريّة]

التاريخ:

إلى:

اسم ورقم العقد:

السادة:

نود إعلامكم بأن عطاءكم المؤرخ في [ادخل التاريخ] لتنفيذ [ادخل اسم ورقم العقد] كما هو مبين في الشروط الخاصة للعقد، وبمبلغ [ادخل المبلغ بالأرقام والكلمات] [ادخل العملة]، كما تم تصحيحه وتعديله¹² وفق التعليمات للمناقصين، قد تم قبوله من قبلنا. وبناء على هذا فإنه يطلب منكم تقديم كفالة حسن التنفيذ وفق نموذج كفالة حسن التنفيذ المدرج ضمن وثائق المناقصة/ القسم العاشر " نماذج العقد" وتوقيع العقد بموجب الشروط الخاصة للعقد، وذلك خلال [ادخل عدد الأيام] يوماً من استلامكم لهذا الخطاب.

توقيع الشخص المفوض: [ادخل توقيع الشخص المفوض]

الاسم: [ادخل اسم الشخص المفوض]

الوظيفة: [ادخل وظيفة الشخص المفوض]

اسم الجهة المشتريّة: [ادخل اسم الجهة المشتريّة]

قم بحذف "تصحيحه" أو "وتعديله" إذا لم يكن ينطبق..¹²

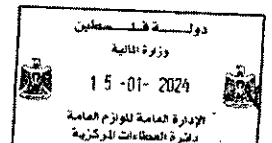

نموذج اتفاقية العقد

أبرم هذا العقد في هذا اليوم [أدخل اليوم] الموافق [أدخل التاريخ (اليوم والشهر والسنة)]

بين
مديرية اللوازم العامة لصالح وزارة التربية والتعليم دولة فلسطين، ومقرها الرئيسي [رام الله] (والمشار إليها فيما يلي بـ "الجهة المشترية").

و
[أدخل اسم المورد]، شركة منشأة بحسب قوانين [أدخل اسم دولة المورد] ومقرها الرئيسي [أدخل عنوان المورد] (والمشار إليه فيما يلي بـ "المورد").

حيث أن الجهة المشترية قامت بطرح مناقصة لتوريد [أدخل وصفا مختصرا للوازم]، وقبلت العطاء الذي قدمه المورد لتوفير هذه اللوازم مقابل [أدخل قيمة العقد بالأحرف والأرقام] [أدخل العملة] (والمشار إليه فيما يلي بـ "قيمة العقد").

فقد اتفقت الجهة المشترية والمورد على ما يلي:

1- يكون للكلمات والعبارات الواردة في هذه الاتفاقية ذات المعاني المحددة لها في شروط العقد المشار إليها فيما بعد.

2- تعتبر الوثائق التالية جزءا لا يتجزأ من هذه الاتفاقية، وتتم قراءتها وتفسيرها بهذه الصورة:

أ. خطاب الإحالة.

ب. خطاب العطاء.

ت. الملاحق رقم [أدخل رقم/ أرقام الملاحق] (إن وجدت).

ث. الشروط الخاصة للعقد.

ج. الشروط العامة للعقد.

ح. المتطلبات الفنية (بما في ذلك جدول المتطلبات والمواصفات الفنية).

خ. جداول الأسعار الأصلية.

د. أية وثائق أخرى محددة في الشروط العامة للعقد على أنها جزء من وثائق العقد [أضف هنا أية وثائق أخرى ضرورية أو لازمة].

3- تسود اتفاقية العقد على جميع وثائق العقد الأخرى، وفي حالة وجود تضارب أو عدم تطابق بين وثائق العقد، تسود الوثائق بحسب ترتيب الأسبقية أعلاه.

4- إزاء قيام الجهة المشترية بصرف الدفعات المستحقة للمورد وفقا للشروط يتعهد المورد بتسليم اللوازم وتنفيذ الخدمات المتعلقة بها وإصلاح أية عيوب فيها وفقا لأحكام العقد.

5- إزاء قيام المورد بتسليم اللوازم وتنفيذ الخدمات المتعلقة بها وإصلاح أية عيوب فيها، تتعهد الجهة المشترية بأن تدفع للمورد قيمة العقد أو أي مبلغ آخر يستحق الدفع بموجب أحكام العقد في المواعيد وبالطريقة المحددة في العقد.

تتعهد الأطراف التي قامت بعقد هذه الاتفاقية بتنفيذها وفقا للقوانين المحددة في الشروط الخاصة للعقد.

عن المورد

عن الجهة المشترية

التوقيع:

التوقيع:

الاسم:

الاسم:

الوظيفة:

الوظيفة:

شهد على ذلك:

شهد على ذلك:

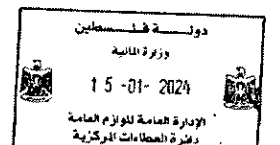

نموذج كفالة حسن التنفيذ (مطلوبة)

(ترويسة البنك)

[يملأ البنك، بطلب من المناقص الفائز، هذا النموذج بحسب التعليمات المشار إليها بين الأقواس]

المستفيد: [مديرية اللوازم العامة لصالح وزارة التربية والتعليم]

التاريخ: [أدخل التاريخ (اليوم والشهر والسنة)]

اسم ورقم المناقصة: [أدخل اسم ورقم المناقصة]

كفالة حسن تنفيذ رقم: [أدخل الرقم]

اسم وعنوان البنك: [أدخل اسم البنك وعنوان الفرع]

حيث أن [أدخل اسم المورد] (يسمى فيما يلي "المورد") قد تقدم بعبء للمناقصة [أدخل رقم المناقصة]، لتوريد [أدخل وصفا مختصر اللوازم]، وحيث أننا علمنا بأن العقد قد أحيل عليه، وإن كفالة حسن التنفيذ مطلوبة وفق شروط العقد.

وبناء على طلب من المورد، نحن [أدخل اسم البنك] نلتزم التزاما لا رجعة فيه بدفع أي مبلغ أو مبالغ لا تتجاوز بمجموعها مبلغ [أدخل المبلغ بالأرقام] ادخل المبلغ بالكلمات [أدخل العملة]، فور تسلمنا منكم أول طلب خطي يفيد بأن المورد قد أخل بأي من التزاماته بموجب العقد دون الحاجة لتقديم أي تبرير من قبل الجهة المشترية. تنتهي صلاحية هذه الكفالة [أدخل التاريخ (اليوم والشهر والسنة)]¹³ وأي طلب للدفع بموجب هذه الكفالة يجب أن نستلمه في هذا البنك في ذلك التاريخ أو قبله. تخضع هذه الكفالة لتوانين وتعليمات طلب الكفالات الصادرة عن الجهات المختصة في فلسطين.

[توقيع (تواقيع) الممثل (الممثلين) المفوض (المفوضين) من البنك]

¹³ التواريخ المحددة وفقا للفقرة 4.16 من الشروط العامة للعقد، مع الأخذ بالاعتبار أية التزامات بالكفالة من قبل المورد وفقا للفقرة 2.16 من الشروط العامة للعقد المطلوب توفيرها بكفالة حسن تنفيذ جزئي. على الجهة المشترية أن تعلم بأنه في حال تمديد مدة انتهاء العقد، ستحتاج إلى طلب تمديد سريان الكفالة من البنك. ويجب أن يكون هذا الطلب خطيا وقبل تاريخ الانتهاء المنصوص عليه في هذه الكفالة. خلال هذه الكفالة، قد ترى الجهة المشترية إضافة النص التالي إلى النموذج، في نهاية الفقرة قبل الأخيرة: "يوافق البنك على تمديد هذه الكفالة لمرة واحدة ولفترة لا تتعدى [أدخل المدة] مثلا [سنة/سنة أشهر، سنة واحدة]، استجابة لطلب الجهة المشترية الخطي لمثل هذا التمديد، على أن يقدم مثل هذا الطلب إلى البنك قبل انتهاء سريان هذه الكفالة."

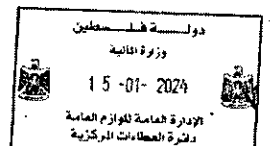

كفالة بنكية للدفعة المقدمة

[ترويسة البنك]

[يملأ البنك بطلب من المناقص الفائز، هذا النموذج بحسب التعليمات المشار إليها بين الأقواس]

المستفيد: مديرية اللوازم العامة لصالح وزارة التربية والتعليم وعنوانها]

التاريخ: [أدخل التاريخ (اليوم والشهر والسنة)]

اسم ورقم المناقصة: [أدخل اسم ورقم المناقصة]

كفالة دفعة مقدمة رقم: [أدخل الرقم]

اسم وعنوان البنك: [أدخل اسم البنك وعنوان الفرع]

حيث أن [أدخل اسم المورد الكامل وعنوانه] (يسمى فيما يلي "المورد") قد دخل في عقد رقم [أدخل رقم العقد] مع الجهة المشترية

وبناء على طلب المورد، نحن [أدخل اسم البنك] نلتزم التزاماً لا رجعة فيه بدفع أي مبلغ أو مبالغ لا تتجاوز مجملها مبلغ [أدخل المبلغ بالأرقام] [أدخل المبلغ

بالكلمات] [أدخل العملة] فور تسلمنا منكم أول طلب خطي ينص على أن المورد قد أخل بأي من التزاماته بموجب العقد دون الحاجة إلى تقديم أي تبرير من قبل

الجهة المشترية، وأن يتم الإشارة إلى أن المورد:

أ. قد قام باستخدام مبلغ الدفعة المقدمة لأغراض أخرى غير توريد اللوازم؛ أو

ب. قد فشل في سداد المبلغ المدفوع مقدماً بحسب ما تضمنته شروط العقد، على أن يتم تحديد المبلغ الذي فشل مقدم الطلب في سداه.

يشترط لدفع أي مطالبة أو دفعة بموجب هذه الكفالة ضرورة أن يكون المورد قد استلم الدفعة المقدمة المذكورة مسبقاً.

تسري صلاحية هذه الكفالة من تاريخ استلام المورد للدفعة المقدمة بموجب العقد.¹⁵

سيتم تخفيض الحد الأقصى لمبلغ الكفالة البنكية هذا تدريجياً، بمقدار المبلغ المعاد دفعه، والذي قام المورد بتسديده على النحو المحدد في نسخ شهادات الدفع التي سيتم

تقديمها إلينا، وسينتهي العمل بهذه الكفالة البنكية، وعلى أبعد تقدير عند استلامنا لنسخة من شهادة الدفع التي توضح أن تسعين (90) في المائة من قيمة العقد، ناقصاً

المبالغ الاحتياطية، قد تمت المصادقة عليها لغرض الدفع، أو في تاريخ [أدخل التاريخ (اليوم والشهر والسنة)] أيهما أسبق، وأي مطالبة بالدفع بموجب هذه الكفالة يجب

أن يتم استلامها من قبلنا، في المكتب المشار إليه أعلاه في أو قبل ذلك التاريخ.

تخضع هذه الكفالة لقوانين طلب الكفالات الصادرة عن الجهات المختصة في فلسطين.

[أدخل توقيع (تواقيع) الممثل (الممثلين) المخول (المخولين) عن

¹⁴ يحدد البنك مبلغاً يمثل قيمة الدفعة المقدمة.

¹⁵ أدخل التاريخ المثبت في جدول التسليم في العقد. على الجهة المشترية أن تعلم بأنه في حال تمديد مدة انتهاء العقد، ستحتاج الجهة المشترية إلى طلب تمديد لهذه الكفالة

من البنك. يجب أن يكون هذا الطلب خطياً وقبل تاريخ الانتهاء المنصوص عليه في الكفالة. خلال إعداد هذه الكفالة، قد ترى الجهة المشترية إضافة النص التالي إلى

النموذج، في نهاية الفقرة قبل الأخيرة: "يوافق البنك على تمديد هذه الكفالة لمرة واحدة ولفترة لا تتعدى [سنة أشهر] [سنة واحدة]، بناء على طلب الجهة المشترية الخطي

لمثل هذا التمديد، على أن يقدم مثل هذا الطلب إلى البنك قبل انتهاء سريان هذه الكفالة."

